

PANTUM

WWW.PANTUM.COM

Pantum BM5100 Series

Stampante multifunzione laser monocromatica



Si raccomanda di leggere attentamente la presente Guida prima di utilizzare la stampante

Przedmowa

Zapraszamy do korzystania z zakresu produktów Pantum!

Za pomocą zakresu produktów Pantum możemy wyrazić nasze serdeczne dzięki!

W celu ochrony praw, proszę przeczytać poniższe uważnie treść sprawozdania.

Aby uzyskać więcej informacji, odwiedź naszą oficjalną stronę internetową (www.pantum.com).

Prawne opisy

Trademark

Pantum w Zhuhai Electronics Co., Ltd. jest zarejestrowana i identyfikacja Pantum i Pantum.

Microsoft®, Windows®, Windows Server® i Windows Vista® są znakami towarowymi lub zastrzeżonymi znakami towarowymi firmy Microsoft Corporation w Stanach Zjednoczonych i innych krajach znakami.

Apple, AirPrint, Mac, and macOS are trademarks of Apple Inc., registered in the U.S. and other countries. Use of the Works with Apple badge means that an accessory has been designed to work specifically with the technology identified in the badge and has been certified by the developer to meet Apple performance standards.

The Mopria™ word mark and the Mopria™ Logo are registered and/or unregistered trademarks of Mopria Alliance, Inc. in the United States and other countries. Unauthorized use is strictly prohibited.

Wi-Fi Direct, Wi-Fi Protected Setup (WPS), WPA, WPA2, WPA3 oraz Wi-Fi Protected Access są znakami Wi-Fi Alliance.

Instrukcja oprogramowania dla nazw stron, zgodnie z ich własnościami umowy licencyjnej są własnością odpowiednich firm, na które powołano się jedynie w celach poglądowych.

Inne nazwy produktów i marek zaangażowanych w tym podręczniku są zarejestrowanymi Trademark, Trademark lub znakami usługowymi ich właścicieli, cytowane wyłącznie w celach poglądowych.

Prawo autorskie

Niniejsza instrukcja obsługi jest chroniona prawami autorskimi Pantum w Zhuhai Electronics Co., Ltd.

Pantum w Zhuhai Electronics Co., Ltd. bez uprzedniej pisemnej zgody jest zabronione w dowolny sposób lub formę podręcznika użytkownika egzemplarzu, tłumaczyć, zmieniać i dostawa.

Wersja: V2.3

Wyłączenie odpowiedzialności

Dla lepszego komfortu użytkowania, Pantum w Zhuhai Electronics Co., Ltd. sobie prawo do wprowadzania zmian w niniejszej instrukcji zatrzymanego. Mogą ulec zmianie bez powiadomienia. Podręcznik użytkownika Użytkownik nie działa, a wszelkie uszkodzenia wynikające powiniennem zakładać. Tymczasem Pantum w Zhuhai Electronics Co., Ltd. Oprócz wyraźnych Naprawa gwarancyjna produktów książka lub usług zobowiązań, ale również nie udziela żadnych zapewnień ani gwarancji, wyraźnych lub dorozumianych, w podręczniku użytkownika (w tym publikacji lub słowa).

Produkt ten jest stosowany w jakiś dokument lub obraz kopii, drukowania, skanowania lub inne formy, może spowodować naruszenie lokalnych przepisów. Jeśli nie jesteś w stanie określić, czy korzystaniu z prawem obowiązującym w miejscu, powinny być wykonywane po konsultacji z zawodu prawniczego.

Produkt może być bezpiecznie stosowany w obszarach tropikalnych, a w przypadku obszarów nietropikalnych - na wysokości nie wyższej 3000 metrów.

Środki bezpieczeństwa

Odłącz zasilanie

Produkt powinien znajdować się w pobliżu gniazd zasilających, aby umożliwić łatwe odłączenie zasilania!

Laserowe Bezpieczeństwo

Promieniowanie lasera jest szkodliwe. Ponieważ zespół lasera jest całkowicie zamknięty w drukarce, promieniowanie laserowe nie przecieka. W celu uniknięcia promieniowania laserowego, nie należy otwierać urządzenia!

Jest on zgodny z produktami CFR standardowa klasa 1 laserowych.









Maszyna z klasą III b diody laserowej, bez promieniowania laserowego w urządzeniu laserowym. Zespół laserowe muszą być zgodne z wymaganiami: U.S Kodeks Przepisów Federalnych, 21 CFR1040 IEC60825-1.

Wewnętrzne elementy maszynowe laser pisal następujące tagi:

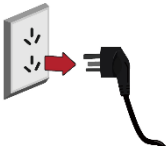

Ostrzeżenie zabezpieczeń

Przed rozpoczęciem korzystania z drukarki, należy zwrócić uwagę na następujące ostrzeżeń dotyczących bezpieczeństwa:

⚠ Ostrzeżenie		
	Istnieje elektrody pod wysokim napięciem wewnątrz drukarki. Przed czyszczeniem drukarki należy odciąć zasilanie!	
	Nie należy podłączać kabla zasilającego mokrymi rękami, aby uniknąć porażenia prądem.	
	Po zakończeniu drukowania i druk, jednostka utrwalacza będzie bardzo gorąco, nie dotykaj zespołu utrwalającego (pokazany zaciemnione), aby uniknąć poparzenia!	
	Jednostka mocująca ma dużą tabliczkę ostrzegawczą temperatury, nie usuwać lub niszczyć etykiety.	

Środki ostrożności

Przed rozpoczęciem korzystania z notatek drukarki:

1. Przeczytać i zrozumieć wszystkie instrukcje;
2. Naucz się podstaw korzystania z urządzenia;
3. Zgodność z identyfikacji lub ostrzeżenia i instrukcja na maszynie;
4. Jeżeli instrukcje i informacje dotyczące bezpieczeństwa eksploatacji nie jest to samo, proszę zapoznać się z informacjami dotyczącymi bezpieczeństwa, może źle zrozumieć instrukcję obsługi, jeśli nie można rozwiązać konflikt, zadzwoń rozmowy z przedstawicielem handlowym lub serwisem o pomoc;
5. Przed przystąpieniem do czyszczenia, należy odłączyć przewód zasilający od gniazdka elektrycznego. Nie należy używać środków czyszczących w płynie lub aerozolu;
6. Nie należy umieszczać urządzenia na niestabilnym stole może spaść, powodując poważne obrażenia;
7. Nigdy nie wkładaj grzejnika maszyny, klimatyzator lub przewód wentylacyjny w pobliżu;
8. Nie należy kłaść na przewodzie zasilającym, nie stawać na maszynie, na której może umieścić przewód zasilający;
9. Gniazda i przedłużacze nie przeciążać; może zmniejszyć wydajność i doprowadzić do pożaru lub porażenia prądem elektrycznym;
10. Nie należy pozwalać zwierzętom na gryzienie przewodu zasilającego i linii interfejsu komputerowego;
11. Nie dopuszczać ostre przedmioty przebijając automat, tak aby nie dotykać niebezpieczne napięcie, w wyniku pożaru lub porażenia prądem, nie należy dopuszczać, aby płyn rozlany na maszynie;
12. Nie należy demontować urządzenia, aby uniknąć porażenia prądem, gdy wymaga naprawy należy zadać profesjonalny personel obsługi technicznej, porażenie prądem lub inne niebezpieczeństwa podczas otwierania lub zdejmowanie pokryw; Nieprawidłowy montaż może spowodować porażenie prądem, gdy wykorzystywane w przyszłości;
13. W przypadku następujących warunkach i komputer Odłącz urządzenie od gniazdka sieciowego i skontaktować się z wykwalifikowanym pracownikiem serwisu w celu konserwacji:
 - Ciecz dostanie się do maszyny.
 - Maszyna deszczu lub wody.
 - Urządzenie zostało upuszczone lub obudowa została uszkodzona.
 - Jeśli urządzenie wykazuje wyraźne zmiany.
14. Regulować tylko te parametry wymienione w instrukcji obsługi; nieprawidłowa regulacja innych parametrów może spowodować uszkodzenie i wymagać profesjonalny personel konserwacyjny więcej czasu ustalenia;

-
15. Należy unikać korzystania z urządzenia podczas burzy, aby uniknąć porażenia prądem, jeśli to możliwe, należy odłączyć przewód zasilający podczas burzy;
 16. Przy ciągłym druku wielu stron powierzchnia zasobnika wyjściowego jest bardzo gorąca, należy uważać, aby nie dotknąć powierzchni i trzymać dzieci z dala od powierzchni;
 17. Drukarka jest podłączona do linii sygnału nie może być połączony z zewnątrz;
 18. Wykorzystanie pliku lub wydrukować dużą ilość słabej wentylacji w długim pokoju, prosimy o terminowe wentylację;
 19. W trybie gotowości urządzenie nie otrzyma instrukcji obsługi przez pewien czas (np 1 minuta), to automatycznie przejdzie w tryb oszczędzania energii (uśpienia), w celu osiągnięcia zerowego zużycia energii tylko wtedy, gdy produkt nie jest zewnętrzne źródło zasilania jest podłączony do czasu wejścia;
 20. Produkt jest urządzeniem klasy 1 urządzenia muszą być wykorzystane do podłączenia z gniazdka elektrycznego ochronnego przewodu uziemiającego;
 21. Sposób transportu produktu, proszę umieścić je w identyfikacji transportu Pole produkt;
 22. Produkt Sprzęt niskiego napięcia, produkt na mniej niż określonym zakresie napięcia, wykorzystanie procesu, takie jak toner się wewnątrz drukarki lub włączony powolnego startu awarii, patrz uwagi dotyczące produktu lub skontaktować się z centrum serwisowym Pantum;
 23. Produkt jest sprzedaż maszyn, konsumenci mogą nabyć wymaganą centrum serwisowym do akcesoriów Pantum. Przychody ze sprzedaży produktów, takich jak listy pakowania i niespójne, odwiedź centrum serwisowe produktów przeznaczonych do przetworzenia;
 24. Instalacja produkt w temperaturze od 10°C do 35°C i wilgotności względnej od 20-80%, jeżeli między nimi;
 25. Dla bezpieczeństwa i innych powodów, po pewnej ilości ciągłego drukowania, drukarka może przejść do drukowania przerywanej.
 26. To urządzenie jest zgodne z częścią 15 przepisów FCC. Jego eksploatacja wymaga spełnienia następujących dwóch warunków:
 - (1) To urządzenie nie może powodować szkodliwych zakłóceń oraz
 - (2) Urządzenie to musi być odporne na zakłócenia, włącznie z zakłóceniami, które mogą powodować niepożądane działanie.
 27. Niniejsze urządzenie jest zgodne z limitami FCC dotyczącymi narażenia na promieniowanie określonymi dla środowiska niekontrolowanego. Powinno być ono zainstalowane i obsługiwane z zachowaniem minimalnej odległości 20 cm między grzejnikiem a ciałem. Nadajnik nie może być umieszczony w pobliżu ani współpracować z inną anteną lub nadajnikiem.

28. UWAGA:Urządzenie, zgodnie z częścią 15 przepisów FCC zostało przetestowane i uznane za zgodne z ograniczeniami dla urządzeń cyfrowych klasy B,Ograniczenia te zapobiegają zakłóceniami w budynkach mieszkalnych zapewnić odpowiednią ochronę zainstalowanego.Urządzenie generuje emitować energię o częstotliwości radiowej, jeśli nie jest zainstalowane i używać zgodnie z instrukcją, może powodować zakłócenia w łączności radiowej. Jednakże, nie ma gwarancji, że zakłócenia nie będzie w danej instalacji.Jeśli urządzenie ma na odbiór sygnału radiowego lub telewizyjnego, szkodliwych zakłóceń można stwierdzić przez wyłączenie i urządzenia, użytkownik może spróbować jednego lub kilku z następujących środków w celu wyeliminowania zakłóceń:

- Ustaw lub położenia anteny odbiorczej.
- Zwiększenie odległości między urządzeniem a odbiornikiem.
- Podłączenie urządzenia do innego obwodu gniazda odbiornika.
- Skonsultuj się ze sprzedawcą lub doświadczonym radio / TV technika.

29. Ostrzeżenie: Zmiany lub modyfikacje w produkcie, które nie zostały wyraźnie zatwierdzone przez stronę odpowiedzialną za zgodność z przepisami, mogą unieważnić prawo użytkownika do obsługi urządzenia.

30. Zużycie energii przez produkt z funkcją bezprzewodową wynosi 5W/bez funkcji bezprzewodowej wynosi 2W w trybie gotowości sieciowej, jeśli wszystkie porty sieci przewodowej są podłączone i wszystkie porty sieci bezprzewodowej są aktywne.

31. Ekranowany kabel musi być na tej maszynie, w celu zapewnienia zgodności z ograniczeniami dla urządzeń klasy B- FCC;

32. Przepisy administracyjne dotyczące urządzeń radiowych o małej mocy.

W przypadku jakichkolwiek certyfikowanych urządzeń radiowych o niskiej mocy żadna firma, spółka lub użytkownik nie może zmieniać częstotliwości, zwiększać mocy, ani zmieniać charakterystyki i funkcji oryginalnego projektu bez zgody.

Korzystanie z urządzenia radiowego o niskiej mocy nie powinno wpływać na bezpieczeństwo lotu i zakłócać komunikacji prawnej; w przypadku wykrycia zakłóceń należy je natychmiast wyłączyć i skorygować, aż do usunięcia problemów.

Komunikacja prawna w poprzednim zdaniu odnosi się do łączności radiowej działającej zgodnie z przepisami ustawy o telekomunikacji.

Urządzenie radiowe o niskiej mocy musi być odporne na zakłócenia pochodzące z komunikacji prawnej lub sprzętu radiologicznego przeznaczonego do zastosowań przemysłowych, naukowych i medycznych.

33.System radarowy nie powinien wpływać na realizację wymaganych operacji w pobliżu.

34. Należy zachować tę instrukcję .

Informacje o prawne



Ten symbol oznacza, że produktu nie należy wyrzucać razem z innymi odpadami. Lepsze praktyki powinny zużytego sprzętu do wyznaczonego punktu zbiórki w celu recyklingu zużytego sprzętu elektrycznego i elektronicznego. Referencyjny: Dyrektywa UE 2002/96 / EC w sprawie zużytego sprzętu elektrycznego i elektronicznego (WEEE). Należy skontaktować się z dealerem / dostawcą, aby uzyskać więcej informacji.



Produkt nadaje się do stosowania wewnątrz pomieszczeń, nie nadaje się do użytku na zewnątrz.



Wspólnota Europejska (EC) Dyrektywa Zgodności

Dostosowania i harmonizacji przepisów państw członkowskich produktu jest zgodny z Rady 2014/30/EU i dyrektywa 2014/35/EU z udziałem kompatybilności elektromagnetycznej oraz urządzeń bezpieczeństwa elektrycznego (do wykorzystania w określonych zakresach napięcia) wymogi ochrony.

Dyrektywa 2014/53/UE dotycząca urządzeń radiowych tylko w przypadku modeli kończących się sufiksem „W”.

Producenci wyrobów: Zhuhai Pantum Electronics Co., Ltd., Budynek 02,06 i 08, nr 888 Aleja Shengping, Miasto Pingsha, Miasto Zhuhai, Prowincja Guangdong, 519000 ChRLD.

Oświadczenie o zgodności temat tych wymogów dyrektywy można uzyskać u autoryzowanego przedstawiciela.

Ten produkt spełnia wymagania klasy B normy EN 55032 / EN 55035 oraz wymagania bezpieczeństwa normy EN 62368-1.



Drukarka ta jest w pełni zgodna z dyrektywą RoHS 2011/65 / UE w zakresie zarządzania substancjami toksycznymi i niebezpiecznymi.

SVHC (Substances of Very High Concern) content stated in REACH Regulation: Battery built in the equipment with faxing feature contains SVHC including: 1,2-dimethoxyethane; ethylene glycol dimethyl ether (EGDME) with concentration of 0.707%.

Spis treści

1. Przed użyciem tę maszynę	1
1.1. Produkty Wprowadzenie	1
1.2. Dostarczane wyposażenie	2
1.3. Obraz produktu	3
1.4. Kaset z tonerem laserowy	7
1.5. Panel sterowania	8
1.5.1. Omówienie panelu sterowania	8
1.6. Kawaler Światła Funkcja.....	10
1.7. Funkcja Lampka zasilania	11
2. Papier i nośniki wydruku	12
2.1. Specyfikacje papieru.....	12
2.2. Specjalny papier	13
2.3. Niedrukujące i Nieskanowany Region	15
2.4. Ładowanie papieru	16
2.4.1. Załaduj papier do podajnika automatycznego	16
2.4.2. Załaduj papier do podajnika uniwersalnego	18
2.4.3. Załaduj papier do podajnika opcjonalnego	20
2.5. Papier i oryginały stosujących procedurę	22
2.5.1. Użyciu burtowy Skan	23
2.5.2. Za pomocą podajnika dokumentów (ADF) Skanowanie.....	26
3. Instalacja sterownika i deinstalacja.....	27
3.1. Konfiguracja sterownika.....	27
3.1.1. Instalacja jednym kliknięciem(Dla Windows i macOS)	27
3.1.2. Więcej metod instalacji	43
3.2. Odinstaluj sterownik.....	59
3.2.1. Metoda odinstalowania sterownika w systemie Windows	59
3.2.2. Metoda odinstalowania sterownika w systemie macOS	59
4. Konfiguracja sieci przewodowej (Dla modelu przewodowy)	60
4.1. Ustawianie adresu IP	60
4.1.1. Ustawienia automatyczne.....	60
4.1.2. Ręcznie ustaw	60

5. Ustawienia sieci bezprzewodowej (Nadaje się do modeli Wi-Fi)	61
5.1. Tryb infrastruktury	61
5.1.1. Narzędzie konfiguracji sieci bezprzewodowej	61
5.1.2. Wi-Fi Protected Setup (WPS) konfiguracja	66
5.1.3. Jak blisko została podłączona sieć Wi-Fi	67
5.2. Wi-Fi Direct Mode	67
5.2.1. Wczesne Przygotowanie	67
5.2.2. Wi-Fi Direct połączenie.....	67
5.2.3. Jak wyłączyć Wi-Fi Direct.....	69
5.3. Jak przełączać częstotliwość sieci bezprzewodowej.....	70
5.4. Często spotykane problemy Konfiguracja sieci bezprzewodowej.....	70
6. Web server.....	72
6.1. Uzyskiwanie dostępu do wbudowanego Web server	72
6.2. Użyj Web server zarządzanie drukarkami.....	73
6.2.1. Ustawienia adresu IP.....	73
6.2.2. Konfiguracja protokołu SNMP	74
6.2.3. Ustawienia sieci bezprzewodowej	75
6.2.4. Ustawienia urządzenia	76
6.2.5. Przywracanie ustawień fabrycznych za pomocą serwera Web.....	80
7. Druk	81
7.1. Funkcja drukowania.....	81
7.2. Procedura drukowania.....	82
7.2.1. Format i rodzaj papieru.....	83
7.2.2. Źródło papieru	83
7.3. Ustawienia druku	86
7.3.1. Ustawianie parametrów drukowania.....	86
7.3.2. Automatyczny dwustronny druk.....	86
7.3.3. Tryb Druku dzieł	91
7.3.4. Drukowanie broszur.....	91
7.3.5. Wycisz Druku.....	93
7.3.6. Automatyczne wyłączanie ustanowiony	94
7.3.7. Otwiera plik pomocy	95

7.4. Anuluj Druku	95
8. Kopiuj	96
8.1. Funkcja kopiowania	96
8.2. Jak Kopiuj	96
8.3. Anulowanie Kopiuj	97
8.4. Zwyczajne Kopiuj ustawienia	97
8.4.1. Jakość	97
8.4.2. Jasność	97
8.4.3. Skalowania	98
8.4.4. Wielostronicowy jeden	98
8.4.5. Klonowanie	99
8.4.6. Plakat	99
8.4.7. Sortowane	100
8.4.8. Kopia dwustronna	101
8.5. Ustawienia Kopiuj dokumentów tożsamości	101
8.5.1. Układ sposób	102
8.5.2. Jasność	103
8.5.3. Rozmiar papieru	103
8.6. Ustawienia Kopiuj notatki	103
8.6.1. Jasność	103
8.6.2. Ustawienia papieru	103
9. Skan	104
9.1. Pull zamiatać	104
9.1.1. Pantum oprogramowanie do skan	104
9.1.2. Sterownik TWAIN skan	106
9.1.3. Sterownik skan WIA	108
9.2. Skan systemu macOS	112
9.2.1. ICA skan	113
9.2.2. Skan TWAIN	116
9.3. Pushbroom	117
9.3.1. Skan do PC	117
9.3.2. Skan do Email	117

9.3.3. Skan do FTP.....	118
9.3.4. Skan do dysku U	118
9.3.5. Skanowanie do SMB	119
9.4. Anulowanie zadania skan	121
10. Mobilne drukowanie/skanowanie (tylko modele z funkcją Wi-Fi)	122
10.1. "Pantum print" aplikacje	122
10.1.1. Obsługiwane systemy operacyjne	122
10.1.2. Jak pobrać oprogramowanie do Pantum druku	122
10.1.3. Jak korzystać z aplikacji do drukowania Pantum	123
10.2. Mopria Przenośny Druk	127
10.2.1. Mopria Przenośny Druk obsługiwany systemu operacyjnego i oprogramowanie	127
10.2.2. Jak pobierać Mopria Print Service	127
10.2.3. Wczesne Przygotowanie	127
10.2.4. Jak użyć Mopria Przenośny Druk	128
10.3. Etykieta NFC.....	129
10.3.1. Wczesne Przygotowanie	129
10.3.2. Jak drukować.....	129
10.4. AirPrint przenośny druk	130
10.4.1. AirPrint Przenośny Druk Obsługiwane systemy operacyjne.....	130
10.4.2. Wczesne Przygotowanie	130
10.4.3. Jak używać AirPrint Przenośny Druk.....	130
11. Ustawienia ogólne.....	131
11.1. Ustawienia systemu.....	131
11.1.1. Oszczędzania tonera.....	131
11.1.2. Ustawienia języka.....	132
11.1.3. Przywracanie ustawień fabrycznych.....	133
11.1.4. Ustawienie czasu snu.....	134
11.1.5. Wycisz Druku.....	135
11.1.6. Drukuj stronę dla Wyczyść & Napraw	136
11.1.7. Automatyczne wyłączanie ustanowiony	137
11.2. Ustawienia sieci	138
11.3. Sieć informacji	138

11.4. Wydrukuj informacje raportu.....	139
11.5. Ilość pozostałego toneru.....	140
12. Konserwacja okresowa	141
12.1. Chemiczna dostęp drukarki	141
12.2. Konserwacja Kasety i zespół bębna	146
12.2.1. Kasety i zespół bębna	146
12.2.2. Wymiana kasety z tonerem i zespół bębna	147
12.3. Instalowanie i wyjmowanie zasobnika podajnika opcjonalnego	152
12.3.1. Instalacja podajnika opcjonalnego.....	152
12.3.2. Wyjmowanie podajnika opcjonalnego	154
12.3.3. Aktualizacja stanu opcjonalnego podajnika.....	155
13. Rozwiązywanie problemów.....	156
13.1. Usuwanie dzemy	156
13.1.1. Dzemy Pośredniczące.....	156
13.1.2. Ustalające dzemy jednostkowych.....	160
13.1.3. Dwustronny dzemy zespole drukującym	163
13.1.4. Podajnik dokumentów (ADF) dzemy	165
13.1.5. Dzemy automatyczny podajnik wejściowe	167
13.1.6. Zakleszczenie papieru w podajniku uniwersalnym	169
13.1.7. Zacięcie papieru w podajniku opcjonalnym	170
13.2. Oprogramowania błęd	173
13.3. Komunikat o błędzie	174
13.4. Wspólne rozwiązywanie problemów.....	175
13.4.1. Ogólny błąd	175
13.4.2. Obrazu defekty	178
14. Struktura menu	182
15. Specyfikacja produktu.....	183
15.1. Informacje Specyfikacja.....	183
15.2. Parametry druku	184
15.3. Kopiowanie Specyfikacji	185
15.4. Parametry skanowania	185

1. Przed użyciem tę maszynę

1.1. Produkty Wprowadzenie

Produkty parametry		BM5100ADN/ BM5105ADN	BM5100ADW Series	
		Series		
Typ interfejsu	USB	●	●	
	NET	●	●	
	Wi-Fi		●	
Język drukowania	PDL	●	●	
Panel sterowania	LCD	●	●	
Prędkość druku	A4	40ppm	●	●
	Letter	42ppm	●	●
Automatyczny druk dwustronny		●	●	
Automatyczne skanowanie dwustronne		●	●	
NFC TAG			●	
Wycisz Drukuj		●	●	
Funkcja kopiowania		●	●	
Funkcja skan		●	●	
Skanowanie do dysku U		●	●	
ADF		●	●	

(●: Obsługiwany, Puste: Nie są obsługiwane)



Uwaga: • Jeśli dodanie lub zmianę serie produktów, proszę wybaczyć bez uprzedzenia.

• W tym podręczniku "ADF" jest skrótem od podajnika dokumentów.

1.2. Dostarczane wyposażenie

Nazwa	Części
Załadowany nabój	
Zespół bębna	
USB kabel	
Linia zasilająca	
Płyta CD	
Skrócona instrukcja instalacji	
Karta gwarancyjna	

 **Uwaga:** • Poszczególne dzielnice nie mogą zawierać trzy worki dowodów.

1.3. Obraz produktu

Widok boczny

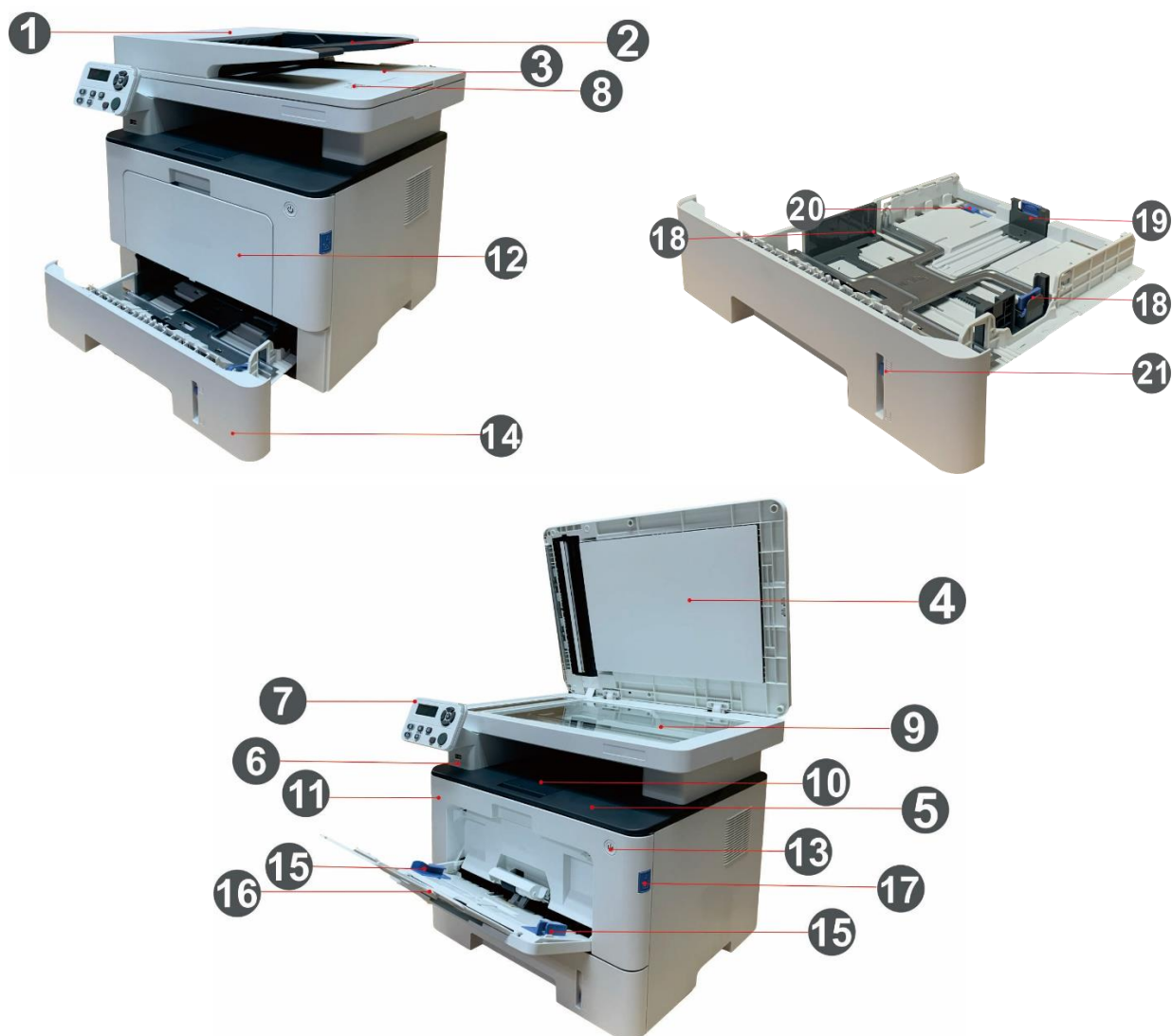

1	Pokrywa podajnika dokumentów	Za udostępnianie dokumentów dzemy zacięcia podajnika podczas skanowania.
2	Podajnika dokumentów	Dla Umieszczając oryginały z podajnika dokumentów do skanowania.
3	Taca podajnika dokumentów	Zeskanowane oryginały przed poślizgiem.
4	Pokrywa skanera	Otwórz pokrywę skanera, miejsce na płycie szklanej do skanowania oryginałów.
5	Pojemnik wyjściowy	Wydrukowano przechowywania papieru.

6	Przednie złącze USB	Skanowanie jest używany bez obudowy komputera na dysk u.
7	Panel sterowania	Wskazuje stan drukarki, aby ustawić operację.
8	NFC (blisko pola Komunikacji) tagi	Dotknij urządzenia mobilnego, etykieta może być odcisk Pantum lub pobrać i uruchomić aplikację Wi-Fi Direct.
9	Szklana płyta	Jest on używany do umieszczenia oryginalnego skanowania płaskiego.
10	Taca wyjściowa	Zapobiegać drukowane poślizgu papieru.
11	Pokrywa przednia	Otwórz przednią pokrywę można zdjąć Toner.
12	Podajnik uniwersalny	Do umieszczania materiałów do drukowania z podajnika uniwersalnego.
13	Włącznik zasilania	Włączyć lub wyłączyć zasilanie, pogotowiu nacisnąć Państwowej ten przycisk, aby przejść do trybu oszczędzania energii. Naciśnij przycisk przez dłużej niż 2 sekundy, wyłącz drukarkę.
14	Automatyczny podajnik	Umieść nośnik z automatycznego podajnika.
15	Prowadnica szerokości papieru podajnika uniwersalnego	Przesuń prowadnice papieru, aby dopasować do szerokości papieru.
16	Prowadnica długości papieru podajnika uniwersalnego	Długość przesuwne prowadnice tak, aby dopasować długość papieru.
17	Przycisk przedniej drukarki	Do otwierania przedniej pokrywy drukarki
18	Prowadnica szerokości papieru w podajniku	Przesuń prowadnice szerokości do szerokości papieru.
19	Prowadnica długości papieru w podajniku	Długość przesuwne prowadnice tak, aby dopasować długość papieru.
20	Zacisk wysuniętego podajnika na papier	Regulacja długości korytko.
21	Wskaźnik poziomu papieru	Wskazuje ilość papieru pozostałego w podajniku automatycznym.

Widok od tyłu

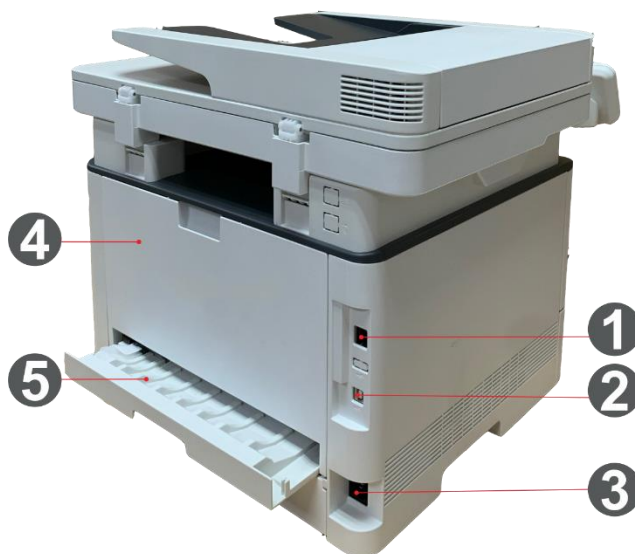

1 Sieciowy Interfejs	Za pomocą kabla sieciowego do podłączenia urządzenia do sieci.
2 USB Interfejs	Za pomocą kabla USB w celu podłączenia urządzenia do komputera.
3 Zasilania Interfejs	Za produkt pośrednictwem linii elektroenergetycznej podłączony do źródła zasilania.
4 Tylna okładka	Za zwolnieniu zacięte zacięć papieru na wyjściu papieru.
5 Dwustronny zespół drukujący	Za dwustronny podajnik papieru i zacięcia papieru podczas zwalniania zacięcie dupleksu.

 **Uwaga:**• Drukarka może wyglądać inaczej w zależności od modelu nie będzie działać jako schemat ideowy dla celów porównawczych.

Podajnik opcjonalny

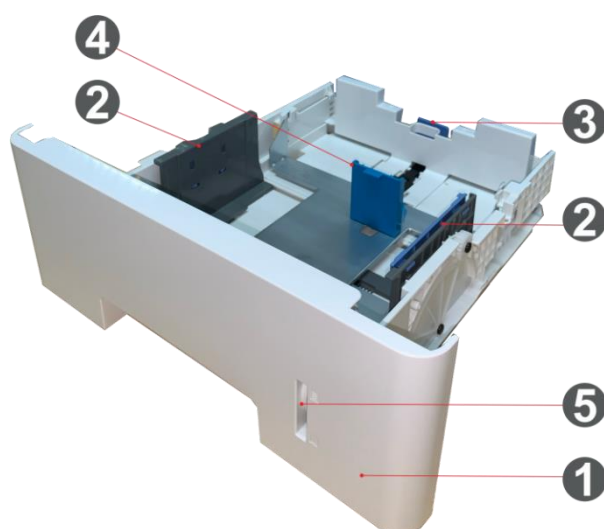

1	Podajnik opcjonalny	Do umieszczania materiałów przeznaczonych do drukowania na tacy podajnika opcjonalnego.
2	Prowadnica szerokości papieru w podajniku	Przesuń prowadnice szerokości do szerokości papieru.
3	Prowadnica długości papieru w podajniku	Długość przesuwne prowadnice tak, aby dopasować długość papieru.
4	Ogranicznik A5/A6	Zainstaluj ogranicznik, aby dopasować go do rozmiaru papieru A5 L/A6.
5	Wskaźnik poziomu papieru	Wskazuje ilość papieru pozostałego w opcjonalnym podajniku.

 **Uwaga:** Drukarka może obsługiwać maksymalnie dwa opcjonalne podajniki.

- Aby zakupić opcjonalne podajniki, należy skontaktować się z lokalnym sprzedawcą, od którego zakupiono drukarkę.
- Drukarka może wyglądać inaczej w zależności od modelu nie będzie działać jako schemat ideowy dla celów porównawczych.
- Aby drukować na A5 L, A6, należy najpierw zainstalować ogranicznik A5/A6 na podajniku. Informacje na temat instalacji można znaleźć w instrukcji szybkiej instalacji dla opcjonalnych akcesoriów.
- Ogranicznik A5/A6 nie jest dostępny osobno, należy go przechowywać w odpowiednim miejscu.

1.4. Kaset z tonerem laserowy

Kaset z tonerem laserowy i zespół kasety bębna z dwóch części.

Zespół bębna Życie



Typu	Średnia ilość druku
Standardowa część składowa bębna	Okolo 30.000 stron (w oparciu o 3 strony formatu A4/LTR na jedno zadanie drukowania i okolo 5% pokrycia)

Okres eksploatacji kasety



Typu	Średnia ilość druku
Standardowa pojemność kasety	Okolo 3000 stron (ISO 19752 w oparciu o standardowe)
Dużej pojemności kasety	Okolo 6000 stron (ISO 19752 w oparciu o standardowe)
Wkład bardzo dużej objętości	Okolo 15000 stron (ISO 19752 w oparciu o standardowe)



Uwaga: Proszę zrozumieć, że jeśli istnieją modele zwiększyć bez uprzedzenia.

- Pojemność materiałów eksploatacyjnych może się różnić w zależności od warunków i scenariuszy użytkowania.
 - Spółka nie zaleca używania materiałów eksploatacyjnych innych niż oryginalne dostaw, stosowanie nieoryginalnych produktów może unieważnić jakiegokolwiek uszkodzenia nie są objęte gwarancją.
 - Pojemność pojemnik ze względu na występowanie różnych wzorów mogą być różne, pokazany na odniesienie.
-

1.5. Panel sterowania

1.5.1. Omówienie panelu sterowania

Układ panelu sterowania drukarki znajduje się poniżej:

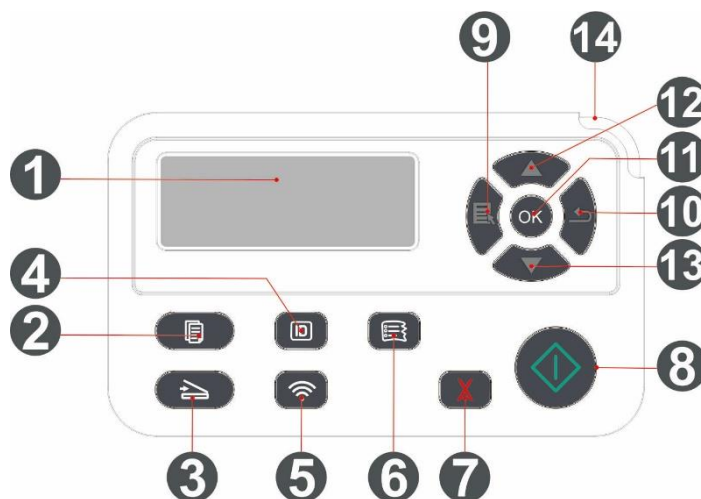





Nr.	Nazwa	Funkcja
1	Wyświetlacz LCD	Interfejs wyświetlacza i informacje o produkcie.
2	Kopia przycisk	Naciśnij w celu wprowadzić tryb Kopiowanie.
3	Skan przycisk	Naciśnij w celu wprowadzić tryb skanowania.
4	Przycisk Kopiowanie dokumentów tożsamości	Naciśnij w celu wprowadzić tryb kopiowania dowodu osobistego.
5	Wi-Fi przycisk	Naciśnij krótko przycisk Wi-Fi, aby włączyć funkcję bezpośredniego połączenia Wi-Fi w drukarce i automatycznie wydrukuj „Stronę kreatora mobilnego połączenia Wi-Fi” (dotyczy tylko modeli Wi-Fi). Naciśnij i przytrzymaj przycisk Wi-Fi przez ponad 2 sekundy: WPS zostanie włączony, gdy Wi-Fi nie zostanie podłączone; Wi-Fi zostanie rozłączone po podłączeniu Wi-Fi (dotyczy tylko modeli Wi-Fi). Włącz funkcję oszczędzania tonera (Dotyczy tylko modelu non Wi-Fi).
6	Przycisk Kopiowanie rachunki	Naciśnij w celu wprowadzane tryb kopiowania.
7	Anuluj Przycisk	Wykonanie anulować operację. Kopiu trybu beczynnie interfejs, "Liczba" ponów jest ustawiona na 01.



		Dla ustawień operacyjnych i rozpocząć działanie.
8	Zaczynać Przycisk	Kanał nie powiodła się, należy nacisnąć ten przycisk, aby ponownie uruchomić drukowanie pobierającej.
9	Klawisz Menu	Otwórz główne menu panelu sterowania.
10	Return Przycisk	Powrót do poprzedniego menu.
11	OK Przycisk	Potwierdź wybór na ekranie.
12	↑Przycisk	Przewijać menu i opcje. W "Kopiuuj" trybu gotowości stronie, plus 1 liczba kopii.
13	↓Przycisk	Przewijać menu i opcje. W "Kopiuuj" trybu gotowości stronie,odejmij 1 liczba kopii.
14	Kawaler Światła	Wskazuje stan drukarki (patrz punkt 1.6).

1.6. Kawaler Światła Funkcja

Kawaler Światła wyświetlacz statusu Następujące znaczenia:

Kawaler Światła			
Nr.	wyświetlacz statusu	Stanu	Stanu Opis
1		Gasić	Wyłączenie lub hibernacji
2		Świeci na zielono	Drukarka gotowa
3		Miga na zielono	Drukowanie, kopiowanie, skanowanie i inne zadania
4		Pomarańczowy Migający	Ostrzeżenie małą ilość proszku
5		Czerwone światło	Cartridge Error (wkład nie jest zainstalowany, nie pasują kasety, żywotność kasety zrobić) <ul style="list-style-type: none">• Zespół bębna Błąd (Zespół bębna nie jest zainstalowany zespół bębna nie pasuje do zestawu, zespół bębna nienormalny)• Błąd papieru (drukowanie z papieru, tektury, papieru awarii paszy)• Error Scan (skanowanie nie powiedzie, pokrywa ADF otwarte, dzemy ADF)• Błędy drukarki, takie jak otwarta pokrywa przednia

1.7. Funkcja Lampka zasilania

Nr.	Wskaźnik stanu Kawaler Światła	Stanu	Stanu Opis
1		Gasić	Wyłącz stanu
2		Stały	Proces rozruchu, gotowy
3		Migotanie	Hibernacja

2. Papier i nośniki wydruku

2.1. Specyfikacje papieru

Automatyczny podajnik	Typ nośnika	Zwykły papier(70~105g/m ²), Cienki papier60~70g/m ²), Gruby papier(105~120g/m ²), Folie, Papier makulaturowy
	Nośnika rozmiar	A4, Letter, Legal, Folio, Oficio, Statement, Executive, JIS B5, ISO B5, A5, A5 L, A6, B6, 16K, Big 16K, 32K, Big 32K, Zwyczaj
	Nrednia waga	60~120 g/m ²
	Maksymalna pojemność podajnika papieru	250 strona (80 g/m ²)
Podajnik uniwersalny	Typ nośnika	Zwykły papier (70~105g/m ²), Cienki papier (60~70g/m ²), Gruby papier (105~120g/m ²), Karty, Etykiety, Koperty, Grubszy
	Nośnika rozmiar	A4, Letter, Legal, Folio, Oficio, Statement, Executive, JIS B5, ISO B5, A5, A5 L, A6, B6, Monarch Env, DL Env, C5 Env, NO.10 Env, C6 Env, Japanese Postcard, Postcard, ZL, 16K, Big 16K, 32K, Big 32K, Yougata4, Younaga3, Nagagata3, Yougata2, Zwyczaj
	Nrednia waga	60~200 g/m ²
	Maksymalna pojemność podajnika papieru	60strona (80 g/m ²)
Podajnik opcjonalny 1/2	Typ nośnika	Zwykły papier (70~105g/m ²), Cienki papier (60~70g/m ²), Gruby papier(105~120g/m ²), Papier makulaturowy
	Nośnika rozmiar	A4, Letter, Legal, Folio, Oficio, Statement, Executive, JIS B5, ISO B5, A5, A5 L, A6, 16K, Big 16K, Zwyczaj
	Nrednia waga	60~120 g/m ²
	Maksymalna pojemność podajnika papieru	550strona (80 g/m ²)



Uwaga:•Tego typu drukarki zaleca się stosowanie 80 g / m² standardowego papieru.

- Nie zaleca się użycie wielu specjalnych rodzajów papieru, które mogą mieć wpływ na trwałość drukarki.
 - Nie spełnia wymogów określonych w niniejszej instrukcji w prasie mogą powodować niską jakość wydruku, zwiększoną częstotliwość zacięć drukarki, nadmierne zużycie.
 - Waga, skład, ziarnistość i wilgotność i inne właściwości są ważnymi czynnikami wpływającymi na wydajność drukarki i jakość wydruków.
-

Po wybraniu nośnika druku, należy rozważyć następujące kwestie:

1. Oczekiwane rezultaty: Nośnik wydruku wybrane do potrzeb danego zadania drukowania.
2. Gładkość powierzchni: Gładkość wpływu na prasie ma wpływ na ostrość wydruków.
3. Niektóre nośniki druku mogą być zgodne z wszystkimi zaleceniami podanymi w tej sekcji, ale nie daje zadowalających wyników. Może to wynikać z nieprawidłowej eksploatacji, inne czynniki, niewłaściwym poziomem temperatury i wilgotności lub PANTUM żadnej kontroli. Przed zakupem dużych ilości nośników druku należy upewnić się, że nośnik wydruku spełnia określone w specyfikacjach tym podręczniku użytkownika.

2.2. Specjalny papier

Ten produkt obsługuje drukowanie na papierze specjalnym, w tym na etykietach, kopertach, folii, grubym papierze, kartce, cienkim, grubszym i makulaturowym papierze.



Uwaga: • Przy zastosowaniu specjalnego papieru lub nośników wydruku, należy wybrać ustawienia drukowania, które pasują do typu i rozmiaru wydruku, najlepsze wyniki drukowania.

Przestrzegać następujących kryteria:

Typy materiałów drukarskich	Właściwe podejście	Dłąd podejście
Etykiety	<p>Nie tylko nienaświetlona etykiety papierowe.</p> <p>Użyj etykiety, gdy płaska.</p> <p>Należy używać tylko pełnych arkuszy etykiet.</p> <p>Na rynku nie gwarantuje, że wszystkie etykiety są w stanie sprostać wymaganiom.</p>	<p>Użyj pomarszczone, mają pęcherzyki powietrza lub uszkodzonych etykiet.</p>
Koperty	<p>Koperty powinny być wszczepienie płaska.</p>	<p>Użyj pomarszczone, ponacinane sklejone razem lub uszkodzonych kopert.</p> <p>Skorzystaj ze spinaczami, zatrzaskami, okienkami lub wyściełanych kopert.</p> <p>Za pomocą naklejek samoprzylepnych, kopert lub innych materiałów syntetycznych.</p>
Przejrzysta błona	<p>Użyj zatwierdzone tylko do użytku w drukarkach laserowych folii.</p>	<p>Przejrzystość nie jest dostępna do stosowania w drukarkach laserowych.</p>
Karty, gruby papier, grubszy papier	<p>Stosować zatwierdzone do stosowania w drukarkach laserowych i spełnia wymagania wagowe dla tego produktu tylko grubym papierze.</p>	<p>Użyciu cięższych niż zalecane specyfikacjach nośnik, o ile produkt nie jest stosowana na papierze.</p>

2.3. Niedrukujące i Nieskanowany Region

Zacienione komórki niedrukujące i nieskanowany region

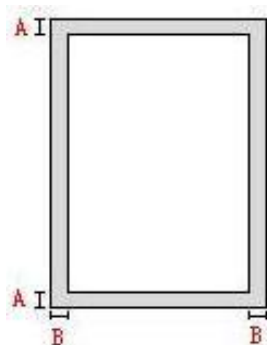

Użyj	Rozmiar papieru	Górnego i dolnego marginesu (A)	Lewy i prawy margines (B)
Druk	A4	5mm(0.197inch)	5mm(0.197inch)
	Letter	5mm(0.197inch)	5mm(0.197inch)
Skan	A4	5mm(0.197inch)	5mm(0.197inch)
	Letter	5mm(0.197inch)	5mm(0.197inch)

2.4. Ładowanie papieru

 **Uwaga:** • Pojawienie się modeli drukarek ze względu na różne funkcje będą różne, przedstawionych w odwołaniu.

2.4.1. Załaduj papier do podajnika automatycznego

1. Całkowicie z drukarki z automatycznego podajnika.



2. Przesuwane automatyczny podajnik przedłużyć zaskoczy tacy, długość i szerokość prowadnice prowadnice, pośredniczyć wymaganą szczelinę rozmiaru papieru, dopasowanie długości i szerokości papieru.



 **Uwaga:** • Proszę nie naciskać "długość prowadnice" i "szerokość prowadnice", w przeciwnym razie łatwo prowadzić do deformacji papieru.

3. Rozwiń stos papieru przed załadowaniem papieru, aby uniknąć zacięć papieru lub nieprawidłowego podawania papieru stroną do druku w dół do zasobnika papieru, automatyczny podajnik może pomieścić do 250 stron 80g / m² papieru.

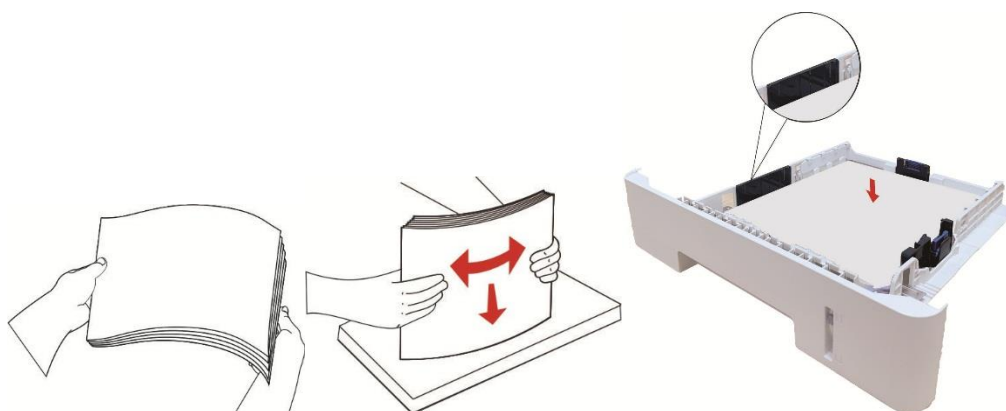

4. Podnieść tacy wyjściowej, zadrukowany papier, aby uniknąć poślizgu lub drukowane natychmiast po zakończeniu drukowania dokumentów usuniętych.



-
-  **Uwaga:** • Podnieś tacę na papier jest zalecane, aby uniknąć drukowania poślizgu papieru. Jeśli nie chcesz podnieść tacę wyjściową, zalecamy natychmiastowe usunięcie wyjściu z papieru drukarki wydrukowany.
- Jeżeli jednorazowa kasetka papieru w podajniku ADF przekraczają 250 stron(80g / m²) może spowodować zacięcia papieru lub zacięcia.
 - W przypadku drukowania tylko po jednej stronie, proszę (pustą) do zadrukowania skierowaną w dół.
-

2.4.2. Załaduj papier do podajnika uniwersalnego

1. Otwórz podajnik uniwersalny.



2. Przesuń prowadnicę papieru podajnika uniwersalnego tak, aby dopasować ją do obu stron papieru. Nie stosuj nadmiernej siły; w przeciwnym razie może dojść do zacięcia lub przechylenia papieru.



3. Przewertuj stos papieru do podawania, aby uniknąć zacięcia lub błędu podawania. Włóż do automatycznego podajnika papier stroną do zadrukowania do góry. Podajnik uniwersalny może pomieścić do 60 arkuszy papieru o gramaturze 80g/m².

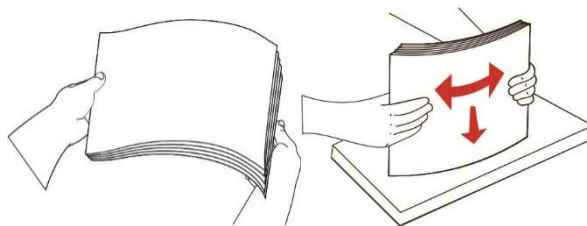

4. Umieść nośnik drukujący płasko w podajniku uniwersalnym obiema rękami.

5. Podnieść tacy wyjściowej, zadrukowany papier, aby uniknąć poślizgu lub drukowane natychmiast po zakończeniu drukowania dokumentów usuniętych.



 **Uwaga:** • Umieść papier stroną, która ma być drukowana do góry, w podajniku uniwersalnym i upewnij się, że górna część papieru jest wprowadzana do podajnika jako pierwsza.

- Po druku, zadrukowany papier jest usuwany z wydruków natychmiast. Stos papieru może spowodować zacięcie papieru lub jego wkręcenie.

2.4.3. Załaduj papier do podajnika opcjonalnego

 **Uwaga:** Informacje na temat instalacji podajników opcjonalnych można znaleźć w sekcji [“Instalacja podajnika opcjonalnego”](#) lub w instrukcji instalacji dostarczonej z podajnikami opcjonalnymi.

- Przed załadowaniem papieru należy wyjąć ogranicznik formatu A5/A6.

1. Wyciągnij całkowicie podajnik opcjonalny z drukarki.



2. Dosuń prowadnicę długości i prowadnicę szerokości papieru do szczeliny odpowiedniej dla rozmiaru papieru, aby dopasować je do długości i szerokości wybranego papieru.





Uwaga: • Nie należy zbyt mocno dociskać „prowadnicy długości papieru” i „prowadnicy szerokości papieru”, ponieważ może to spowodować odkształcenie kartek.

- Aby załadować papier formatu Legal, naciśnij przycisk zwalniający znajdujący się z tyłu podajnika i wyciągnij tylny koniec podajnika, aby go wydłużyć.

3. Przed załadowaniem papieru należy rozłożyć jego stos, aby uniknąć zacięcia papieru lub błędu podawania, a następnie załadować papier do podajnika stroną do zadrukowania skierowaną w dół. Opcjonalny podajnik może pomieścić do 550 arkuszy papieru o gramaturze 80 g/m².

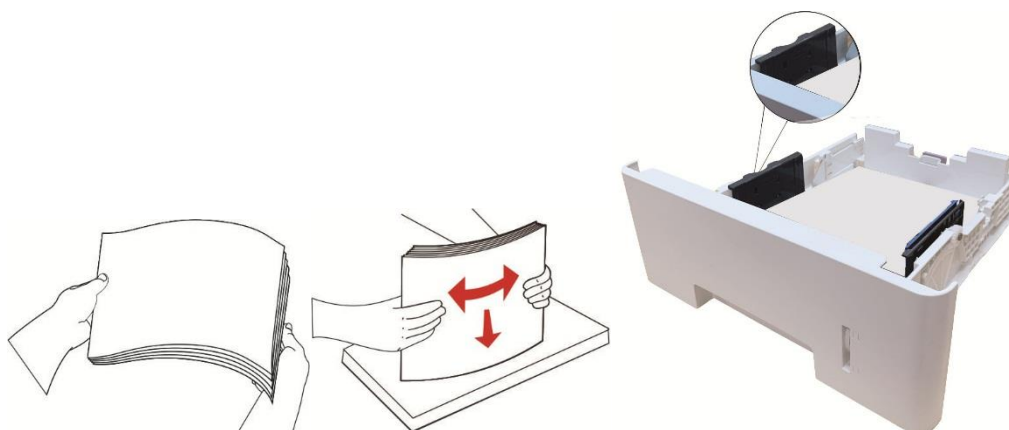

4. Podnieś zasobnik wyjściowy, aby zapobiec zsunięciu się i upadkowi zadrukowanego papieru.





- Uwaga:** • Jeśli w podajniku opcjonalnym zostaną włożone jednocześnie więcej niż 550 kartki (80 g/m²), może to spowodować zacięcie papieru lub błąd jego podawania.
- W przypadku drukowania jednostronnego upewnij się, że strona przeznaczona do drukowania (pusta strona) jest skierowana do dołu.

2.5. Papier i oryginały stosujących procedurę

Oryginalne wymagania:

Źródła	Typu	Rozmiar
Automatyczny podajnik dokumentów (ADF)	Zwykły papier	A4, A5, B5, A6, Letter, Folio, Executive, Legal
Burtowy	Zwykły papier, Cienki papier, Gruby papier, Folie, Karty, Etykiety, Koperty, Grubszy papier, makulaturowy	A4, A5, B5, Letter, Pełna Wałek, Executive, Zwyczaj

2.5.1. Użyciu burtowy Skan

 **Uwaga:** Wygląd modeli drukarki, ponieważ nie ma innej funkcję, jak to pokazano na odniesienie.

Użyj czynności:

1. Podnieś pokrywę skanera.



2. Umieść dokument stroną zadrukowaną w dół.



3. Rękopis jest wyrównany z odpowiednim rozmiarem papieru.

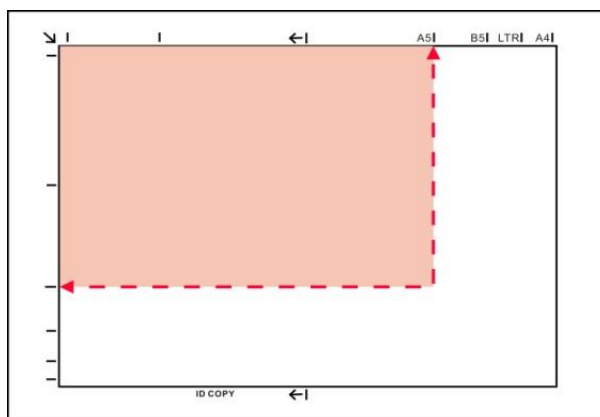

Uwaga:• Jeżeli dokumenty i wszelkie znaki wielkości nie są spełnione, lewy górny róg dokumentu jest wyrównany względem położenia strzałki.

- Upewnij się, że żaden dokument w podajniku ADF. Jeśli zostanie wykryty dokument ADF, będzie mieć pierwszeństwo przed płytce szklanej rękopisu.

4. Delikatnie opuść pokrywę skanera.



-
-  **Uwaga:** • Proszę udokumentować na papierze lub klejem, płynem korekcyjnym lub po tusz jest całkowicie sucha, a następnie umieścić go na płycie szklanej.
- Szorstki tekstury, nierówna, smary, bardzo gładka papier lub słabe oryginalne drukuj.
 - Upewnij się, że papier jest wolne od kurzu, włosów i tak dalej.
 - Papier na płaskiej powierzchni, przechowywane w chłodnym i suchym miejscu.
 - Użyj płaskiego proces skanowania, nie należy otwierać pokrywę skanera, tak aby nie wpływać na jakość.
-

2.5.2. Za pomocą podajnika dokumentów (ADF) Skanowanie

1. Umieść dokument stroną zadrukowaną do góry górną krawędzią do podajnika dokumentów.



2. Nastaw prowadnice tak, aby dotykały stosu papieru.



 **Uwaga:** • Podajnik dokumentów może pomieścić do 50 arkuszy papieru i podawać każdy arkusz.

3. Instalacja sterownika i deinstalacja

3.1. Konfiguracja sterownika

To urządzenie zawiera aplikacje do konfiguracji sterowników dla systemów Windows i macOS. Zalecamy instalację jednym przyciskiem, co pomoże w szybszej i łatwiejszej instalacji sterownika. W przypadku wystąpienia problemów podczas korzystania z instalacji jednym przyciskiem można spróbować innych metod instalacji.

 **Uwaga:**• Funkcje interfejsu instalacji sterownika różnią się ze względu na różne modele, schematy są tylko dla odniesienia.

3.1.1. Instalacja jednym kliknięciem(Dla Windows i macOS)

Instalacja jednym przyciskiem umożliwia instalację za pośrednictwem sieci „Wi-Fi”, przez „USB” i „Sieć przewodowa”. Można wybrać najbardziej odpowiednią metodę instalacji, zgodnie z metodami połączenia obsługiwanyymi przez drukarkę.

3.1.1.1. Połącz drukarkę przez Wi-Fi

Przed zainstalowaniem sterownika drukarki sprawdź, czy jest ona prawidłowo podłączona do Wi-Fi. Jeśli nie, należy postępować zgodnie z instrukcjami w [Sekcja 3.1.1.1.1](#), a jeśli tak - zgodnie z [Sekcja 3.1.1.1.2](#).

 **Uwaga:**• Można wydrukować „Stronę konfiguracji sieci” w celu potwierdzenia stanu połączenia sieciowego drukarki, aby sprawdzić, czy drukarka jest podłączona do sieci (Informacje na temat drukowania znajdują się w [Sekcja 11.4](#)).

3.1.1.1.1. Drukarka nie jest podłączona do Wi-Fi

3.1.1.1.1.1. Skonfiguruj sieć Wi-Fi i zainstaluj sterownik za pomocą kabla USB

W tej sekcji instalacja zostanie przeprowadzona w trybie „komputera podłączonego do routera przez Wi-Fi” oraz w trybie „komputera podłączonego do routera przez kabel”.

I. Połącz komputer z routerem poprzez sieć Wi-Fi

1. Komputer jest już połączony z routerem przez Wi-Fi.
2. Podłącz drukarkę do komputera za pomocą kabla USB, a następnie włącz drukarkę.
3. Umieść dołączoną płytę instalacyjną CD w napędzie komputera.

Dla Windows:

- System Windows XP: automatyczne uruchomienie procedury instalacji.

- System Windows 7/Vista/Server 2008: Otwórz interfejs „Autoplay”, kliknij „Setup.exe”, aby uruchomić procedurę instalacji.
- System Windows 8: Po wyświetleniu okna „Sterownik DVD RW” w prawym górnym rogu pulpitu komputera, kliknij w dowolnym miejscu wyskakującego okna, a następnie kliknij ikonę „Setup.exe”, aby uruchomić procedurę instalacji.
- System Windows 10/11: Gdy pojawi się okno „Sterownik DVD RW” w prawym górnym rogu pulpitu komputera, kliknij w dowolnym miejscu okna, a następnie kliknij ikonę „Setup.exe”, aby uruchomić procedurę instalacji.

 **Uwaga:** Niektóre komputery mogą nie być w stanie automatycznie odtwarzać płyty CD z powodu konfiguracji systemu. Kliknij dwukrotnie ikonę „Komputer”, znajdź „Sterownik DVD RW”, a następnie kliknij dwukrotnie ikonę „Sterownik DVD RW”, aby uruchomić procedurę instalacji.

Dla macOS:

- Kliknij dwukrotnie pozycję „Pantum XXX Series_Mac_Driver” – „Pantum Install Tool”. (XXX w Pantum XXX oznacza model produktu.)
4. Przeczytaj i zaakceptuj warunki zawarte w Umowie licencyjnej użytkownika końcowego i Polityce prywatności, kliknij przycisk „Dalej” w prawym dolnym rogu interfejsu, aby przejść do interfejsu instalacji sterownika.
 5. W przypadku Windows wykonaj krok 6. W przypadku systemu macOS przed przejściem do kroku 6 należy wprowadzić hasło do komputera.
 6. Kliknij przycisk „Instalacja za 1 naciśnięciem” w sieci Wi-Fi, aby zainstalować sterownik.

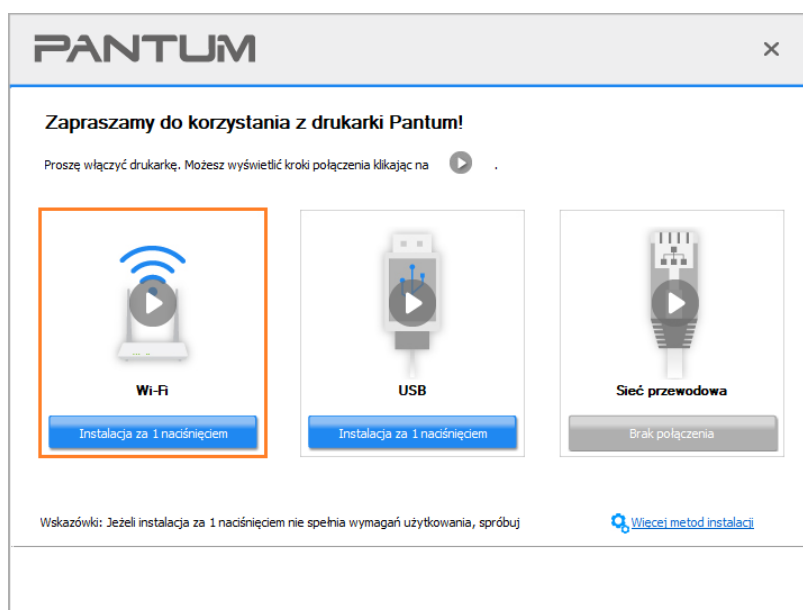



Uwaga: • Przed kliknięciem przycisku, można kursorem myszy najechać na przycisk „Instalacja za 1 naciśnięciem”, aby sprawdzić informacje zawarte w oknie dialogowym w celu potwierdzenia, czy dana drukarka jest tą, którą należy zainstalować poprzez adres IP.

- Adres IP drukarki można sprawdzić na „Stronie konfiguracji sieci”(Informacje na temat drukowania znajdują się w [Sekcja 11.4](#)).

- Jeśli narzędzie instalacyjne znajdzie tylko jedną drukarkę, po kliknięciu przycisku „Instalacja za 1 naciśnięciem” Wi-Fi automatycznie przejdzie do konfiguracji sieci i instalacji sterownika. (W przypadku macOS przed skonfigurowaniem połączenia Wi-Fi drukarki wymagana jest autoryzacja).

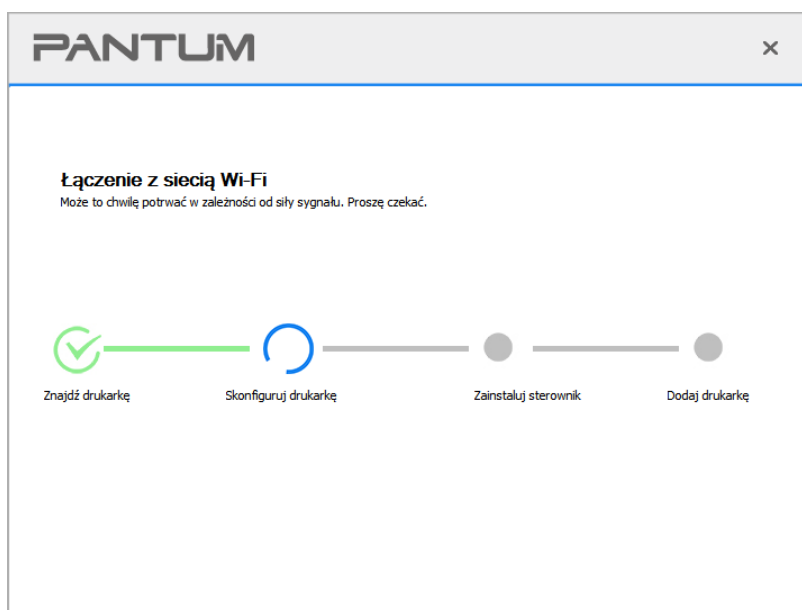

- Jeśli narzędzie instalacji znajdzie więcej niż jedną drukarkę, po kliknięciu przycisku „Instalacja za 1 naciśnięciem” w sieci Wi-Fi zostanie wyświetlona lista drukarek. Należy wybrać opcję „Skonfiguruj drukarkę Wi-Fi i zainstaluj za pomocą kabla USB”, sprawdzić drukarkę USB i kliknąć przycisk „OK”, aby narzędzie mogło automatycznie przejść do konfiguracji sieci i instalacji sterownika. (W przypadku macOS przed skonfigurowaniem połączenia Wi-Fi drukarki wymagana jest autoryzacja).

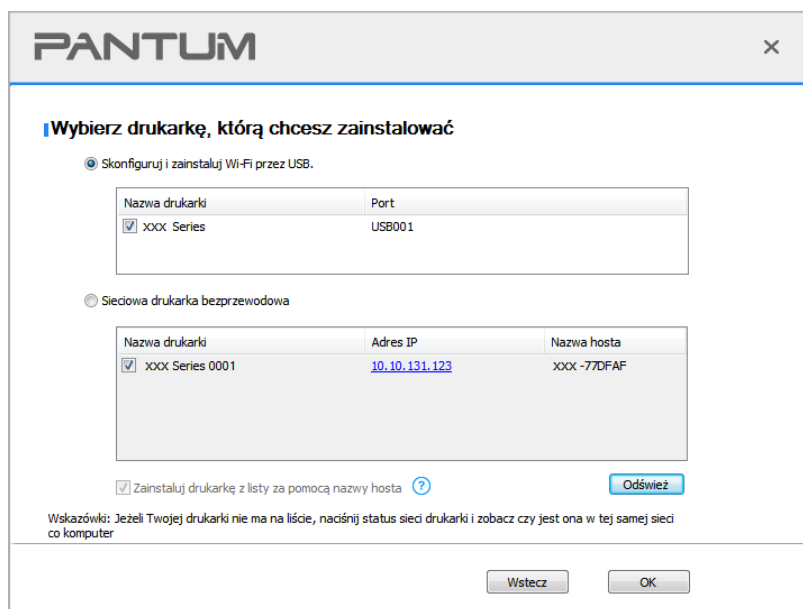

 **Uwaga:** • Gdy adres IP drukarki zmieni się pod sterownikiem drukarki zainstalowanym z identyfikatorem hosta, można również drukować bezpośrednio bez ponownej instalacji sterownika. Aby zainstalować sterownik drukarki z identyfikatorem hosta, należy zaznaczyć opcję „Zainstaluj drukarkę na liście z identyfikatorem hosta”.

7. Po zakończeniu instalacji, kliknij przycisk „&Drukuj stronę testową”. Jeśli drukarka drukuje stronę testową pomyślnie, oznacza to, że sterownik został zainstalowany poprawnie. (Jeśli instalacja oprogramowania OCR odbywa się w systemie Windows, instalację należy przeprowadzić po podłączeniu komputera do Internetu.)

II. Podłącz komputer do routera za pomocą kabla sieciowego.

1. Podłącz komputer do routera za pomocą kabla sieciowego.
2. Podłącz drukarkę do komputera za pomocą kabla USB, a następnie włącz drukarkę.
3. Umieść dołączoną płytę instalacyjną CD w napędzie komputera.

Dla Windows:

- System Windows XP: automatyczne uruchomienie procedury instalacji.
- System Windows 7/Vista/Server 2008: Otwórz interfejs „Autoplay”, kliknij „Setup.exe”, aby uruchomić procedurę instalacji.

- System Windows 8: Po wyświetleniu okna „Sterownik DVD RW” w prawym górnym rogu pulpitu komputera, kliknij w dowolnym miejscu wyskakującego okna, a następnie kliknij ikonę „Setup.exe”, aby uruchomić procedurę instalacji.
- System Windows 10/11: Gdy pojawi się okno „Sterownik DVD RW” w prawym górnym rogu pulpitu komputera, kliknij w dowolnym miejscu okna, a następnie kliknij ikonę „Setup.exe”, aby uruchomić procedurę instalacji.

 **Uwaga:** Niektóre komputery mogą nie być w stanie automatycznie odtwarzać płyty CD z powodu konfiguracji systemu. Kliknij dwukrotnie ikonę „Komputer”, znajdź „Sterownik DVD RW”, a następnie kliknij dwukrotnie ikonę „Sterownik DVD RW”, aby uruchomić procedurę instalacji.

Dla macOS:

- Kliknij dwukrotnie pozycję „Pantum XXX Series_Mac_Driver” – „Pantum Install Tool”. (XXX w Pantum XXX oznacza model produktu.)

4. Przeczytaj i zaakceptuj warunki zawarte w Umowie licencyjnej użytkownika końcowego i Polityce prywatności, kliknij przycisk „Dalej” w prawym dolnym rogu interfejsu, aby przejść do interfejsu instalacji sterownika.

5. W przypadku Windows wykonaj krok 6. W przypadku systemu macOS przed przejściem do kroku 6 należy wprowadzić hasło do komputera.

6. Kliknij przycisk „Instalacja za 1 naciśnięciem” w sieci Wi-Fi, aby zainstalować sterownik.

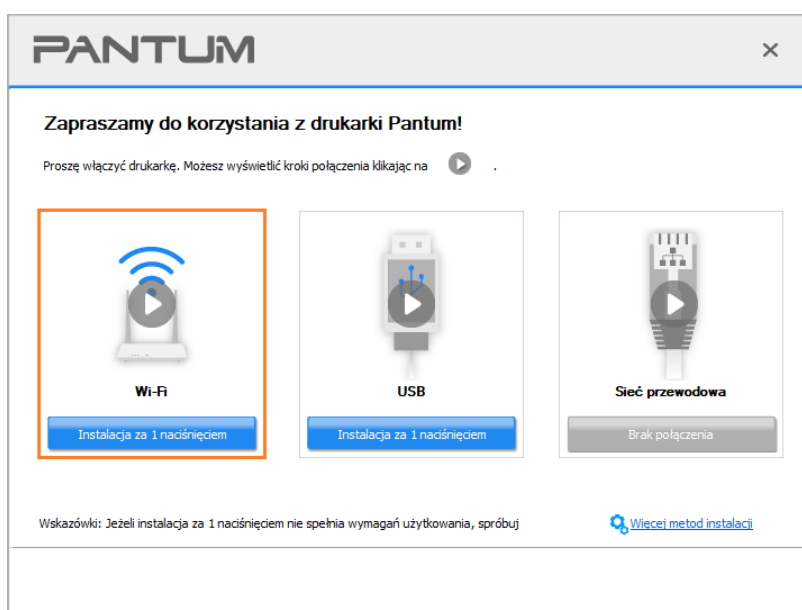



Uwaga: • Przed kliknięciem przycisku, można kursorem myszy najechać na przycisk „Instalacja za 1 naciśnięciem”, aby sprawdzić informacje zawarte w oknie dialogowym w celu potwierdzenia, czy dana drukarka jest tą, którą należy zainstalować poprzez adres IP.

- Adres IP drukarki można sprawdzić na „Stronie konfiguracji sieci”(Informacje na temat drukowania znajdują się w [Sekcja 11.4](#)).

- Jeśli narzędzie instalacyjne znajdzie tylko jedną drukarkę, po kliknięciu przycisku „Instalacja za 1 naciśnięciem” w sieci Wi-Fi pojawi się okno dialogowe konfiguracji sieci bezprzewodowej. Wprowadź identyfikator SSID i hasło dla sieci, kliknij przycisk „OK”, aby rozpocząć instalację. W zależności od konfiguracji komputera instalacja może chwilę potrwać. Czekaj.

The screenshot shows a window titled "PANTUM" with a close button (X) in the top right corner. The window contains the following text and controls:

1. Naciśnij na : „Drukuj stronę informacyjną w sieci bezprzewodowej”, aby uzyskać nazwę sieci i metodę kodowania. Pomiń ten krok, jeżeli już znasz nazwę sieci i metodę kodowania.

2. Wprowadź nazwę użytkownika i hasło sieci bezprzewodowej.

Nazwa sieci (SSID):

Hasło:

Pokaż hasło

- Jeśli oprogramowanie wyszukało więcej niż jedną drukarkę, pojawi się interfejs listy drukarek, w którym należy skonfigurować bieżącą drukarkę podłączoną kablem USB do sieci bezprzewodowej i zainstalować sterownik. Wybierz interfejs listy drukarek „Konfiguruj drukowanie przez USB i zainstaluj” i sprawdź opcję drukarki USB. Po kliknięciu przycisku „Potwierdź” pojawi się interfejs konfiguracji sieci bezprzewodowej. Wprowadź nazwę SSID sieci bezprzewodowej i hasło, a następnie kliknij przycisk „Potwierdź”, aby rozpocząć proces instalacji. Proszę cierpliwie czekać.

PANTUM ×

Wybierz drukarkę, którą chcesz zainstalować

Skonfiguruj i zainstaluj Wi-Fi przez USB.

Nazwa drukarki	Port

Sieciowa drukarka bezprzewodowa

Nazwa drukarki	Adres IP	Nazwa hosta
<input checked="" type="checkbox"/> xxx Series 0001	10.10.131.47	xxx-77DFAF
<input checked="" type="checkbox"/> xxx Series 0002	10.10.131.55	xxx-27DFAF

Zainstaluj drukarkę z listy za pomocą nazwy hosta ? Odśwież

Wskazówki: Jeżeli Twojej drukarki nie ma na liście, naciśnij status sieci drukarki i zobacz czy jest ona w tej samej sieci co komputer

Wstecz OK

PANTUM ×

1. Naciśnij na : „Drukuj stronę informacyjną w sieci bezprzewodowej”, aby uzyskać nazwę sieci i metodę kodowania. Pomiń ten krok, jeżeli już znasz nazwę sieci i metodę kodowania.

Wydruk strony informacyjnej sieci bezprzewodowej

2. Wprowadź nazwę użytkownika i hasło sieci bezprzewodowej.

Nazwa sieci (SSID):

Hasło:

Pokaż hasło

Wstecz Upewnij się

Uwaga:• Gdy adres IP drukarki zmieni się pod sterownikiem drukarki zainstalowanym z identyfikatorem hosta, można również drukować bezpośrednio bez ponownej instalacji sterownika. Aby zainstalować sterownik drukarki z identyfikatorem hosta, należy zaznaczyć opcję „Zainstaluj drukarkę na liście z identyfikatorem hosta”.

7. Po zakończeniu instalacji, kliknij przycisk „&Drukuj stronę testową”. Jeśli drukarka drukuje stronę testową pomyślnie, oznacza to, że sterownik został zainstalowany poprawnie. (Jeśli instalacja oprogramowania OCR odbywa się w systemie Windows, instalację należy przeprowadzić po podłączeniu komputera do Internetu.)

3.1.1.1.2. Podłącz komputer do drukarki za pośrednictwem sieci Wi-Fi i zainstaluj sterownik.

Podłącz komputer do drukarki za pomocą bezpośredniego połączenia Wi-Fi. Dotyczy to sieci bezprzewodowej bez trybu infrastruktury, ale nadal wymaga scenariusza tymczasowego użytkownika drukarki przez sieć bezprzewodową. Do drukarki można bezpośrednio podłączyć komputer wyposażony w funkcję bezprzewodową w celu realizacji funkcji drukowania.

1. Włącz komputer i zasilania drukarki.
2. Komputer podłączony do Wi-Fi Direct sieci drukarki (jak skonfigurować, patrz [Sekcją 5.2.2](#)).
3. Umieść dołączoną płytę instalacyjną CD w napędzie komputera.

Dla Windows:

- System Windows XP: automatyczne uruchomienie procedury instalacji.
- System Windows 7/Vista/Server 2008: Otwórz interfejs „Autoplay”, kliknij „Setup.exe”, aby uruchomić procedurę instalacji.
- System Windows 8: Po wyświetleniu okna „Sterownik DVD RW” w prawym górnym rogu pulpitu komputera, kliknij w dowolnym miejscu wyskakującego okna, a następnie kliknij ikonę „Setup.exe”, aby uruchomić procedurę instalacji.
- System Windows 10/11: Gdy pojawi się okno „Sterownik DVD RW” w prawym górnym rogu pulpitu komputera, kliknij w dowolnym miejscu okna, a następnie kliknij ikonę „Setup.exe”, aby uruchomić procedurę instalacji.



Uwaga: • Niektóre komputery mogą nie być w stanie automatycznie odtwarzać płyty CD z powodu konfiguracji systemu. Kliknij dwukrotnie ikonę „Komputer”, znajdź „Sterownik DVD RW”, a następnie kliknij dwukrotnie ikonę „Sterownik DVD RW”, aby uruchomić procedurę instalacji.

Dla macOS:

- Kliknij dwukrotnie pozycję „Pantum XXX Series_Mac_Driver” – „Pantum Install Tool”. (XXX w Pantum XXX oznacza model produktu.)
4. Przeczytaj i zaakceptuj warunki zawarte w Umowie licencyjnej użytkownika końcowego i Polityce prywatności, kliknij przycisk „Dalej” w prawym dolnym rogu interfejsu, aby przejść do interfejsu instalacji sterownika.
 5. W przypadku Windows wykonaj krok 6. W przypadku systemu macOS przed przejściem do kroku 6 należy wprowadzić hasło do komputera.

6. Instalacja zostanie uruchomiona po kliknięciu przycisku „Instalacja za 1 naciśnięciem” w sieci Wi-Fi. W zależności od konfiguracji komputera instalacja może chwilę potrwać. Czekaj.

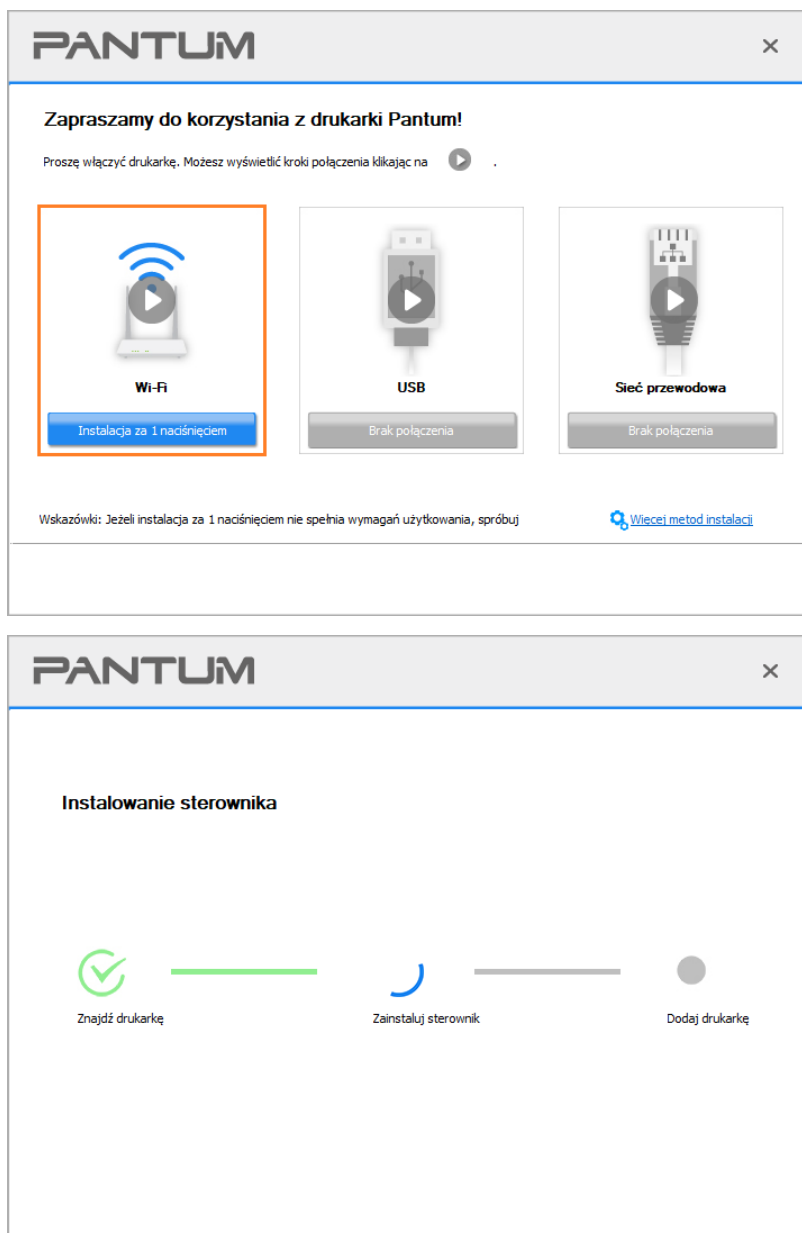

7. Po zakończeniu instalacji, kliknij przycisk „&Drukuj stronę testową”. Jeśli drukarka drukuje stronę testową pomyślnie, oznacza to, że sterownik został zainstalowany poprawnie. (Jeśli instalacja oprogramowania OCR odbywa się w systemie Windows, instalację należy przeprowadzić po podłączeniu komputera do Internetu.)

3.1.1.1.2. Drukarka jest już podłączona do sieci bezprzewodowej.

1. Drukarka jest już podłączona do sieci bezprzewodowej, można wydrukować „Stronę konfiguracji sieci”, aby sprawdzić (patrz [Sekcja 11.4](#) aby dowiedzieć się, jak drukować).
2. Podłącz komputer do sieci drukarki.
3. Umieść dołączoną płytę instalacyjną CD w napędzie komputera.

Dla Windows:

- System Windows XP: automatyczne uruchomienie procedury instalacji.
- System Windows 7/Vista/Server 2008: Otwórz interfejs „Autoplay”, kliknij „Setup.exe”, aby uruchomić procedurę instalacji.
- System Windows 8: Po wyświetleniu okna „Sterownik DVD RW” w prawym górnym rogu pulpitu komputera, kliknij w dowolnym miejscu wyskakującego okna, a następnie kliknij ikonę „Setup.exe”, aby uruchomić procedurę instalacji.
- System Windows 10/11: Gdy pojawi się okno „Sterownik DVD RW” w prawym górnym rogu pulpitu komputera, kliknij w dowolnym miejscu okna, a następnie kliknij ikonę „Setup.exe”, aby uruchomić procedurę instalacji.





Uwaga: Niektóre komputery mogą nie być w stanie automatycznie odtwarzać płyty CD z powodu konfiguracji systemu. Kliknij dwukrotnie ikonę „Komputer”, znajdź „Sterownik DVD RW”, a następnie kliknij dwukrotnie ikonę „Sterownik DVD RW”, aby uruchomić procedurę instalacji.

Dla macOS:

- Kliknij dwukrotnie pozycję „Pantum XXX Series_Mac_Driver” – „Pantum Install Tool”. (XXX w Pantum XXX oznacza model produktu.)
4. Przeczytaj i zaakceptuj warunki zawarte w Umowie licencyjnej użytkownika końcowego i Polityce prywatności, kliknij przycisk „Dalej” w prawym dolnym rogu interfejsu, aby przejść do interfejsu instalacji sterownika.
 5. W przypadku Windows wykonaj krok 6. W przypadku systemu macOS przed przejściem do kroku 6 należy wprowadzić hasło do komputera.

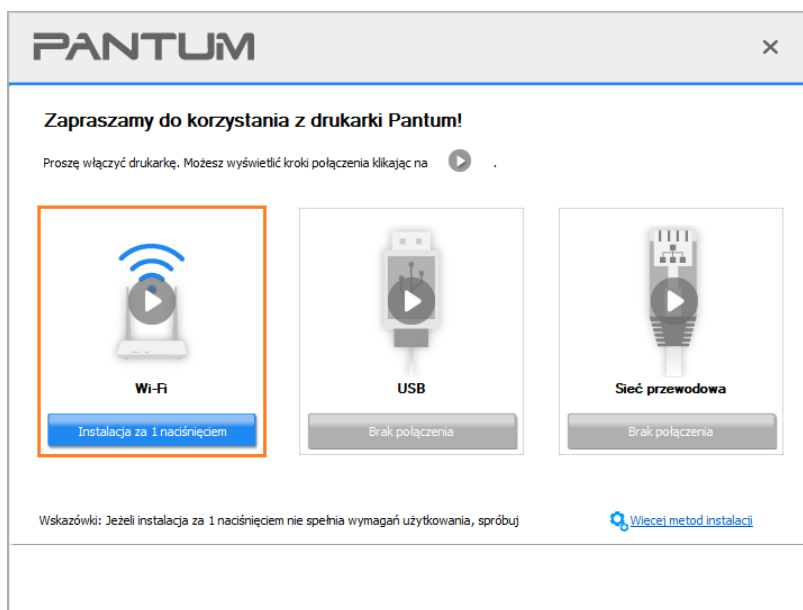
6. Kliknij przycisk „Instalacja za 1 naciśnięciem” w sieci Wi-Fi , aby zainstalować sterownik.



 **Uwaga:** • Przed kliknięciem przycisku, można kursorem myszy najechać na przycisk „Instalacja za 1 naciśnięciem”, aby sprawdzić informacje zawarte w oknie dialogowym w celu potwierdzenia, czy dana drukarka jest tą, którą należy zainstalować poprzez adres IP.

- Adres IP drukarki można sprawdzić na „Stronie konfiguracji sieci”(Informacje na temat drukowania znajdują się w [Sekcja 11.4](#)).

- Jeśli narzędzie instalacyjne znajdzie tylko jedną drukarkę, instalacja rozpocznie się po naciśnięciu przycisku „Instalacja za 1 naciśnięciem” w sieci Wi-Fi. W zależności od konfiguracji komputera instalacja może chwilę potrwać. Czekaj.

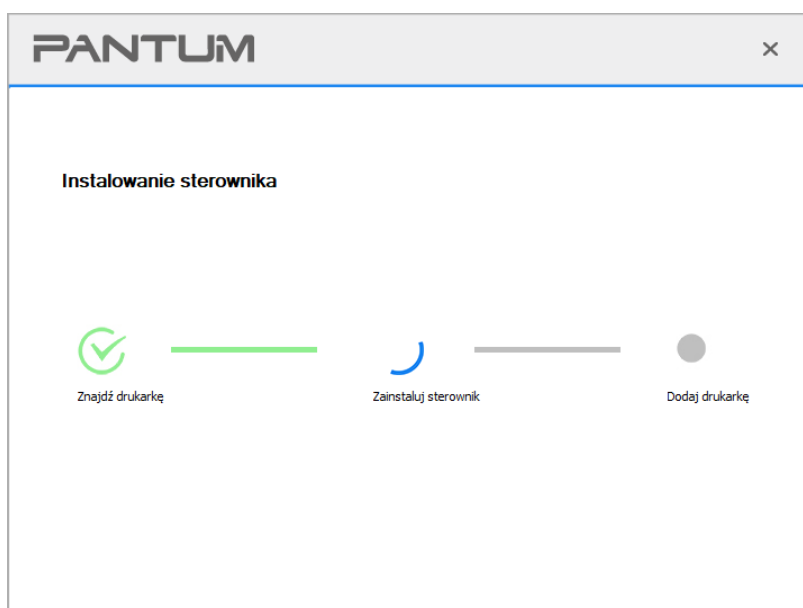

- Jeśli narzędzie instalacji znajdzie więcej niż jedną drukarkę, zostanie wyświetlona lista drukarek. Wybierz żądaną drukarkę na podstawie adresu IP sieci bezprzewodowej drukarki lub nazwy hosta.

-
-  **Uwaga:** • Jeśli drukarka nie jest wyświetlana na liście, kliknij przycisk „Odśwież”, aby ponownie wyszukać. Jeśli nie zostanie znaleziona, sprawdź, czy drukarka i komputer znajdują się w tej samej sieci. (Zobacz [Sekcja 5.4](#), aby dowiedzieć się, jak sprawdzić)
- Gdy adres IP drukarki zmieni się pod sterownikiem drukarki zainstalowanym z identyfikatorem hosta, można również drukować bezpośrednio bez ponownej instalacji sterownika. Aby zainstalować sterownik drukarki z identyfikatorem hosta, należy zaznaczyć opcję „Zainstaluj drukarkę na liście z identyfikatorem hosta”.
-

7. Po zakończeniu instalacji, kliknij przycisk „&Drukuj stronę testową”. Jeśli drukarka drukuje stronę testową pomyślnie, oznacza to, że sterownik został zainstalowany poprawnie. (Jeśli instalacja oprogramowania OCR odbywa się w systemie Windows, instalację należy przeprowadzić po podłączeniu komputera do Internetu.)

3.1.1.2. Podłącz drukarkę za pomocą kabla USB

1. Podłącz drukarkę do komputera za pomocą kabla USB, włącz drukarkę i komputer.
2. Umieść dołączoną płytę instalacyjną CD w napędzie komputera.

Dla Windows:

- System Windows XP: automatyczne uruchomienie procedury instalacji.
- System Windows 7/Vista/Server 2008: Otwórz interfejs „Autoplay”, kliknij „Setup.exe”, aby uruchomić procedurę instalacji.

- System Windows 8: Po wyświetleniu okna „Sterownik DVD RW” w prawym górnym rogu pulpitu komputera, kliknij w dowolnym miejscu wyskakującego okna, a następnie kliknij ikonę „Setup.exe”, aby uruchomić procedurę instalacji.
- System Windows 10/11: Gdy pojawi się okno „Sterownik DVD RW” w prawym górnym rogu pulpitu komputera, kliknij w dowolnym miejscu okna, a następnie kliknij ikonę „Setup.exe”, aby uruchomić procedurę instalacji.

 **Uwaga:** Niektóre komputery mogą nie być w stanie automatycznie odtwarzać płyty CD z powodu konfiguracji systemu. Kliknij dwukrotnie ikonę „Komputer”, znajdź „Sterownik DVD RW”, a następnie kliknij dwukrotnie ikonę „Sterownik DVD RW”, aby uruchomić procedurę instalacji.

Dla macOS:

- Kliknij dwukrotnie pozycję „Pantum XXX Series_Mac_Driver” – „Pantum Install Tool”. (XXX w Pantum XXX oznacza model produktu.)

3. Przeczytaj i zaakceptuj warunki zawarte w Umowie licencyjnej użytkownika końcowego i Polityce prywatności, kliknij przycisk „Dalej” w prawym dolnym rogu interfejsu, aby przejść do interfejsu instalacji sterownika.

4. W przypadku Windows wykonaj krok 5. W przypadku systemu macOS przed przejściem do kroku 5 należy wprowadzić hasło do komputera.

5. Instalacja zostanie uruchomiona po kliknięciu przycisku "Instalacji jednym przyciskiem". W zależności od konfiguracji komputera instalacja może chwilę potrwać. Czekaj.

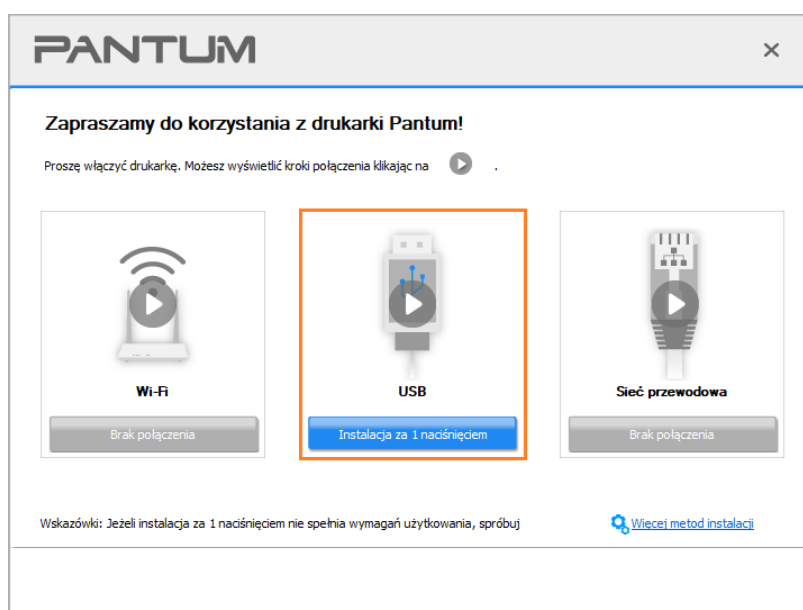

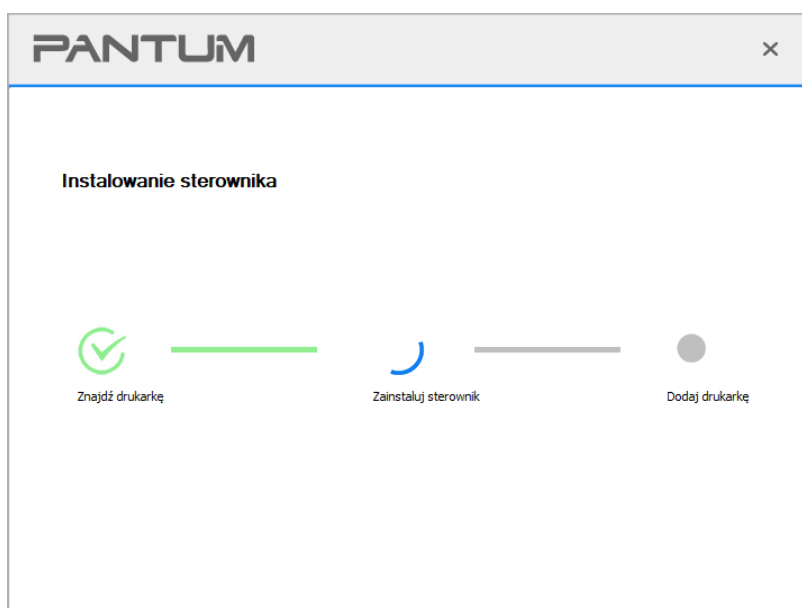

6. Po zakończeniu instalacji, kliknij przycisk „&Drukuj stronę testową”. Jeśli drukarka drukuje stronę testową pomyślnie, oznacza to, że sterownik został zainstalowany poprawnie. (Jeśli instalacja oprogramowania OCR odbywa się w systemie Windows, instalację należy przeprowadzić po podłączeniu komputera do Internetu.)

3.1.1.3. Podłącz drukarkę przez sieć przewodową

1. Włącz drukarkę i komputer.
2. Podłącz komputer do sieci przewodowej.
3. Podłącz kabel sieciowy do podłączenia drukarki do interfejsu sieciowego, upewnij się, że drukarka jest podłączona do sieci, co komputer (Jak skonfigurować sieć można znaleźć w [Sekcja 4](#)).
4. Umieść dołączoną płytę instalacyjną CD w napędzie komputera.

Dla Windows:

- System Windows XP: automatyczne uruchomienie procedury instalacji.
- System Windows 7/Vista/Server 2008: Otwórz interfejs „Autoplay”, kliknij „Setup.exe”, aby uruchomić procedurę instalacji.
- System Windows 8: Po wyświetleniu okna „Sterownik DVD RW” w prawym górnym rogu pulpitu komputera, kliknij w dowolnym miejscu wyskakującego okna, a następnie kliknij ikonę „Setup.exe”, aby uruchomić procedurę instalacji.
- System Windows 10/11: Gdy pojawi się okno „Sterownik DVD RW” w prawym górnym rogu pulpitu komputera, kliknij w dowolnym miejscu okna, a następnie kliknij ikonę „Setup.exe”, aby uruchomić procedurę instalacji.

 **Uwaga:** Niektóre komputery mogą nie być w stanie automatycznie odtwarzać płyty CD z powodu konfiguracji systemu. Kliknij dwukrotnie ikonę „Komputer”, znajdź „Sterownik DVD RW”, a następnie kliknij dwukrotnie ikonę „Sterownik DVD RW”, aby uruchomić procedurę instalacji.

Dla macOS:

- Kliknij dwukrotnie pozycję „Pantum XXX Series_Mac_Driver” – „Pantum Install Tool”. (XXX w Pantum XXX oznacza model produktu.)

5. Przeczytaj i zaakceptuj warunki zawarte w Umowie licencyjnej użytkownika końcowego i Polityce prywatności, kliknij przycisk „Dalej” w prawym dolnym rogu interfejsu, aby przejść do interfejsu instalacji sterownika.

6. W przypadku Windows wykonaj krok 7. W przypadku systemu macOS przed przejściem do kroku 7 należy wprowadzić hasło do komputera.

7. Kliknij przycisk „Instalacja za 1 naciśnięciem” w sieci przewodowej, aby zainstalować sterownik.

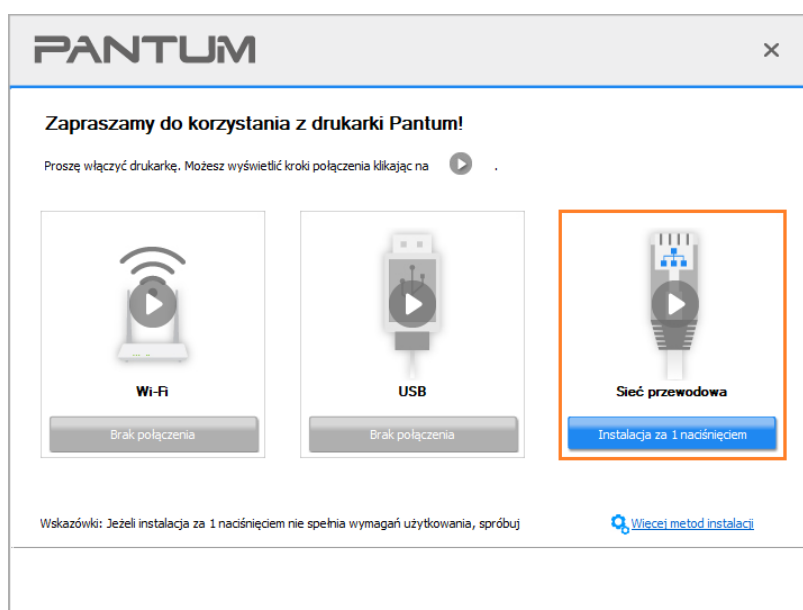

 **Uwaga:** Przed kliknięciem przycisku, można kursorem myszy najechać na przycisk „Instalacja za 1 naciśnięciem”, aby sprawdzić informacje zawarte w oknie dialogowym w celu potwierdzenia, czy dana drukarka jest tą, którą należy zainstalować poprzez adres IP.

- Adres IP drukarki można sprawdzić na „Stronie konfiguracji sieci”(Informacje na temat drukowania znajdują się w [Sekcja 11.4](#)).

- Jeśli narzędzie instalacyjne znajdzie tylko jedną drukarkę, instalacja rozpocznie się po naciśnięciu przycisku „Instalacja za 1 naciśnięciem” dla sieci przewodowej. W zależności od konfiguracji komputera instalacja może chwilę potrwać. Czekaj.

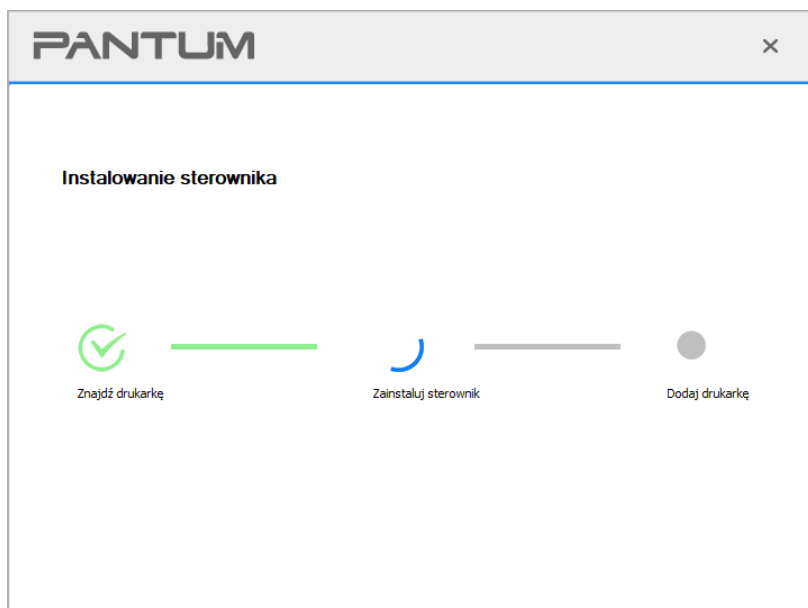

- Jeśli narzędzie instalacji znajdzie więcej niż jedną drukarkę, po kliknięciu przycisku „Instalacja za 1 naciśnięciem” dla sieci przewodowej, zostanie wyświetlona lista drukarek. Wybierz żądaną drukarkę na podstawie adresu IP sieci przewodowej drukarki lubki lub nazwy hosta.

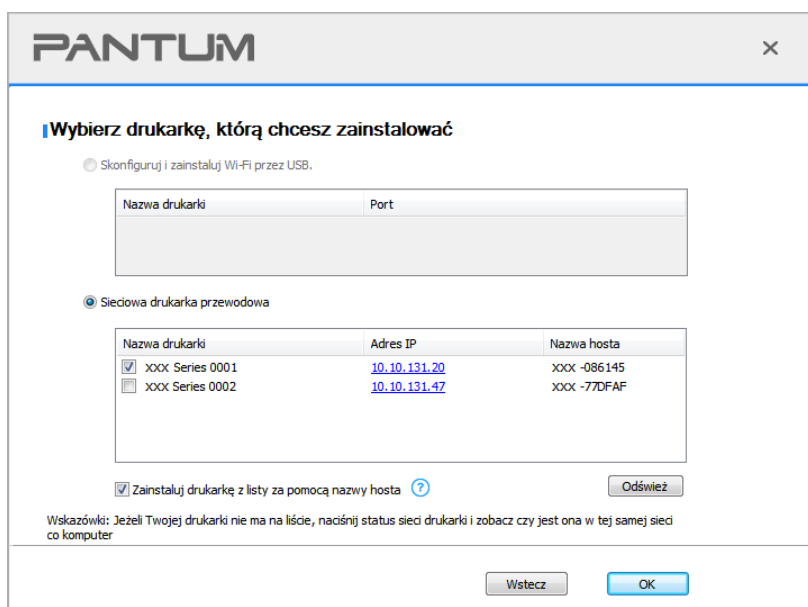



Uwaga:• Jeśli drukarka nie jest wyświetlana na liście, kliknij przycisk „Odśwież”, aby ponownie wyszukać. Jeśli nie zostanie znaleziona, sprawdź, czy drukarka i komputer znajdują się w tej samej sieci. (Zobacz [Sekcja 5.4](#) aby dowiedzieć się, jak sprawdzić).

- Gdy adres IP drukarki zmieni się pod sterownikiem drukarki zainstalowanym z identyfikatorem hosta, można również drukować bezpośrednio bez ponownej instalacji sterownika. Aby zainstalować sterownik drukarki z identyfikatorem hosta, należy zaznaczyć opcję „Zainstaluj drukarkę na liście z identyfikatorem hosta”.
-

8. Po zakończeniu instalacji, kliknij przycisk „&Drukuj stronę testową”. Jeśli drukarka drukuje stronę testową pomyślnie, oznacza to, że sterownik został zainstalowany poprawnie. (Jeśli instalacja oprogramowania OCR odbywa się w systemie Windows, instalację należy przeprowadzić po podłączeniu komputera do Internetu.)

3.1.2. Więcej metod instalacji

3.1.2.1. Więcej metod instalacji dla systemu Windows

- Przed instalacją sterowników, trzeba znać swój model drukarki, należy zapoznać się z drukarką i widoku nazwy produktu informacje, aby dowiedzieć się model drukarki (jak drukować, patrz [Sekcja 11.4](#)).

3.1.2.1.1. Zamontować złącze USB

1. Podłącz drukarkę do komputera za pomocą kabla USB, włącz drukarkę i komputer.
 2. Umieść dołączoną płytę instalacyjną CD w napędzie komputera.
- System Windows XP: automatyczne uruchomienie procedury instalacji.
 - System Windows 7/Vista/Server 2008: Otwórz interfejs „Autoplay”, kliknij „Setup.exe”, aby uruchomić procedurę instalacji.
 - System Windows 8: Po wyświetleniu okna „Sterownik DVD RW” w prawym górnym rogu pulpitu komputera, kliknij w dowolnym miejscu wyskakującego okna, a następnie kliknij ikonę „Setup.exe”, aby uruchomić procedurę instalacji.
 - System Windows 10/11: Gdy pojawi się okno „Sterownik DVD RW” w prawym górnym rogu pulpitu komputera, kliknij w dowolnym miejscu okna, a następnie kliknij ikonę „Setup.exe”, aby uruchomić procedurę instalacji.



Uwaga:• Niektóre komputery mogą nie być w stanie automatycznie odtwarzać płyty CD z powodu konfiguracji systemu. Kliknij dwukrotnie ikonę „Komputer”, znajdź „Sterownik DVD RW”, a następnie kliknij dwukrotnie ikonę „Sterownik DVD RW”, aby uruchomić procedurę instalacji.

3. Przeczytaj i zaakceptuj warunki zawarte w Umowie licencyjnej użytkownika końcowego i Polityce prywatności, kliknij przycisk „Dalej” w prawym dolnym rogu interfejsu, aby przejść do interfejsu instalacji sterownika.
4. Aby uzyskać dostęp, kliknij opcję „Więcej metod instalacji” w dolnej części interfejsu konfiguracji.
5. Wybierz język instalacji i model drukarki.
6. Wybierz „Połącz przez USB” i kliknij „Instaluj”.

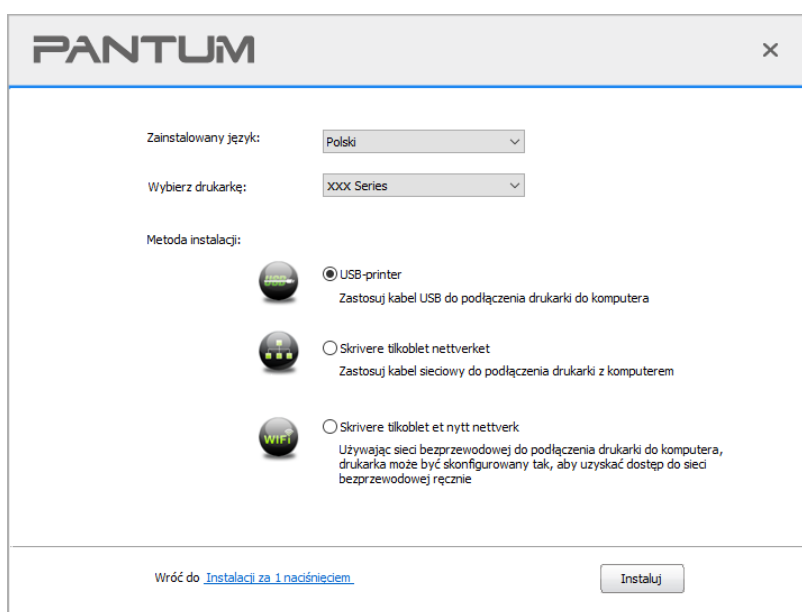

7. Oprogramowanie instaluje sterownik automatycznie, a proces instalacji może wymagać czasu. Czas trwania jest związany z konfiguracją komputera, proszę cierpliwie czekać.
8. Po zakończeniu instalacji, kliknij przycisk „&Drukuj stronę testową”. Jeśli drukarka drukuje stronę testową pomyślnie, oznacza to, że sterownik został zainstalowany poprawnie. (Jeśli instalacja oprogramowania OCR odbywa się w systemie Windows, instalację należy przeprowadzić po podłączeniu komputera do Internetu.)

3.1.2.1.2. Zainstalowany połączeń sieci przewodowej

1. Włącz drukarkę i komputer.
2. Podłącz komputer do sieci przewodowej.
3. Podłącz kabel sieciowy do podłączenia drukarki do interfejsu sieciowego, upewnij się, że drukarka jest podłączona do sieci, co komputer (Jak skonfigurować sieć można znaleźć w [Sekcja 4](#)).
4. Umieść dołączoną płytę instalacyjną CD w napędzie komputera.
 - System Windows XP: automatyczne uruchomienie procedury instalacji.
 - System Windows 7/Vista/Server 2008: Otwórz interfejs „Autoplay”, kliknij „Setup.exe”, aby uruchomić procedurę instalacji.

- System Windows 8: Po wyświetleniu okna „Sterownik DVD RW” w prawym górnym rogu pulpitu komputera, kliknij w dowolnym miejscu wyskakującego okna, a następnie kliknij ikonę „Setup.exe”, aby uruchomić procedurę instalacji.
- System Windows 10/11: Gdy pojawi się okno „Sterownik DVD RW” w prawym górnym rogu pulpitu komputera, kliknij w dowolnym miejscu okna, a następnie kliknij ikonę „Setup.exe”, aby uruchomić procedurę instalacji.

 **Uwaga:** Niektóre komputery mogą nie być w stanie automatycznie odtwarzać płyty CD z powodu konfiguracji systemu. Kliknij dwukrotnie ikonę „Komputer”, znajdź „Sterownik DVD RW”, a następnie kliknij dwukrotnie ikonę „Sterownik DVD RW”, aby uruchomić procedurę instalacji.

5. Przeczytaj i zaakceptuj warunki zawarte w Umowie licencyjnej użytkownika końcowego i Polityce prywatności, kliknij przycisk „Dalej” w prawym dolnym rogu interfejsu, aby przejść do interfejsu instalacji sterownika.
6. Aby uzyskać dostęp, kliknij opcję „Więcej metod instalacji” w dolnej części interfejsu konfiguracji.
7. Wybierz język instalacji i model drukarki.
8. Wybierz „kablowe połączenie sieciowe” i kliknij „Zainstaluj”.

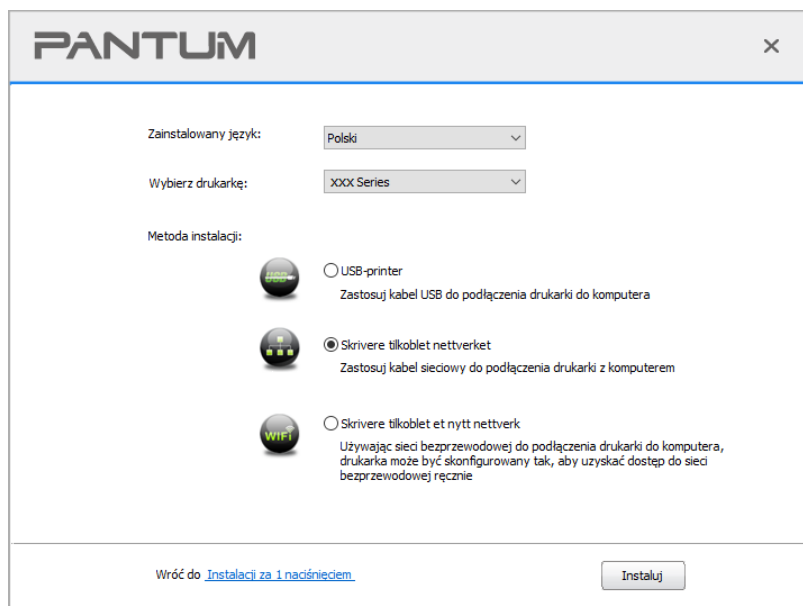

9. Oprogramowanie instalacyjne wyszuka drukarkę automatycznie, proces wyszukiwania może wymagać czasu.

10. Po zakończeniu wyszukiwania wybierz drukarkę, którą chcesz się połączyć, kliknij "Dalej".

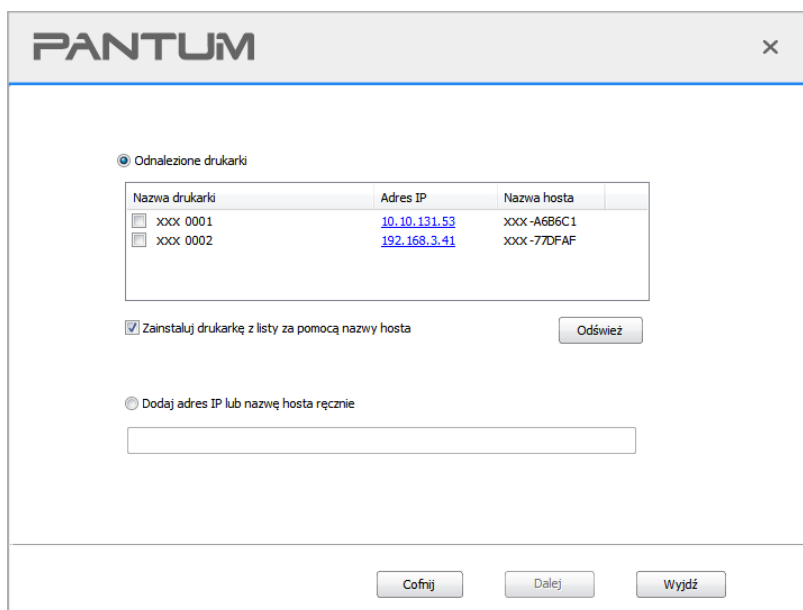

Uwaga:• Jeżeli wyszukiwanie listę drukarek, nie ma potrzeby, aby podłączyć drukarkę, kliknij przycisk "Odśwież" szukaj ponownie.

- Gdy adres IP drukarki zmieni się pod sterownikiem drukarki zainstalowanym z identyfikatorem hosta, można również drukować bezpośrednio bez ponownej instalacji sterownika. Aby zainstalować sterownik drukarki z identyfikatorem hosta, należy zaznaczyć opcję „Zainstaluj drukarkę na liście z identyfikatorem hosta”.
- Jeśli ręcznie dodać adresu IP lub nazwę hosta, trzeba wiedzieć, że drukarka jest podłączona do adresu u IP lub nazwy hosta. Takich jak jasne, wydrukuj "Stronę konfiguracji sieci " i zobacz "Adres IP" i "Nazwa hosta" (Patrz [Sekcja 11.4](#)).

11. Oprogramowanie instaluje sterownik automatycznie, a proces instalacji może wymagać czasu. Czas trwania jest związany z konfiguracją komputera, proszę cierpliwie czekać.

12. Po zakończeniu instalacji, kliknij przycisk „&Drukuj stronę testową”. Jeśli drukarka drukuje stronę testową pomyślnie, oznacza to, że sterownik został zainstalowany poprawnie. (Jeśli instalacja oprogramowania OCR odbywa się w systemie Windows, instalację należy przeprowadzić po połączeniu komputera do Internetu.)

3.1.2.1.3. Zainstalowany jest bezprzewodowe połączenie z Fi

Typu bezprzewodowy, w tym trybie infrastruktury i Wi-Fi Direct trybie (więcej szczegółów można znaleźć w [Sekcją 5](#)).

3.1.2.1.3.1. Instalacja w trybie infrastrukturą

1. Komputer podłączony do punktu dostępowego (routera bezprzewodowego).
2. Podłącz drukarkę do komputera za pomocą kabla USB, a następnie włącz drukarkę.
3. Umieść dołączoną płytę instalacyjną CD w napędzie komputera.
 - System Windows XP: automatyczne uruchomienie procedury instalacji.
 - System Windows 7/Vista/Server 2008: Otwórz interfejs „Autoplay”, kliknij „Setup.exe”, aby uruchomić procedurę instalacji.
 - System Windows 8: Po wyświetleniu okna „Sterownik DVD RW” w prawym górnym rogu pulpitu komputera, kliknij w dowolnym miejscu wyskakującego okna, a następnie kliknij ikonę „Setup.exe”, aby uruchomić procedurę instalacji.
 - System Windows 10/11: Gdy pojawi się okno „Sterownik DVD RW” w prawym górnym rogu pulpitu komputera, kliknij w dowolnym miejscu okna, a następnie kliknij ikonę „Setup.exe”, aby uruchomić procedurę instalacji.



Uwaga: • Niektóre komputery mogą nie być w stanie automatycznie odtwarzać płyty CD z powodu konfiguracji systemu. Kliknij dwukrotnie ikonę „Komputer”, znajdź „Sterownik DVD RW”, a następnie kliknij dwukrotnie ikonę „Sterownik DVD RW”, aby uruchomić procedurę instalacji.

4. Przeczytaj i zaakceptuj warunki zawarte w Umowie licencyjnej użytkownika końcowego i Polityce prywatności, kliknij przycisk „Dalej” w prawym dolnym rogu interfejsu, aby przejść do interfejsu instalacji sterownika.
5. Aby uzyskać dostęp, kliknij opcję „Więcej metod instalacji” w dolnej części interfejsu konfiguracji.
6. Wybierz język instalacji i model drukarki.

7. Wybierz „Skrivere tilkoblet et nytt nettverk” i kliknij na „Instaluj”.

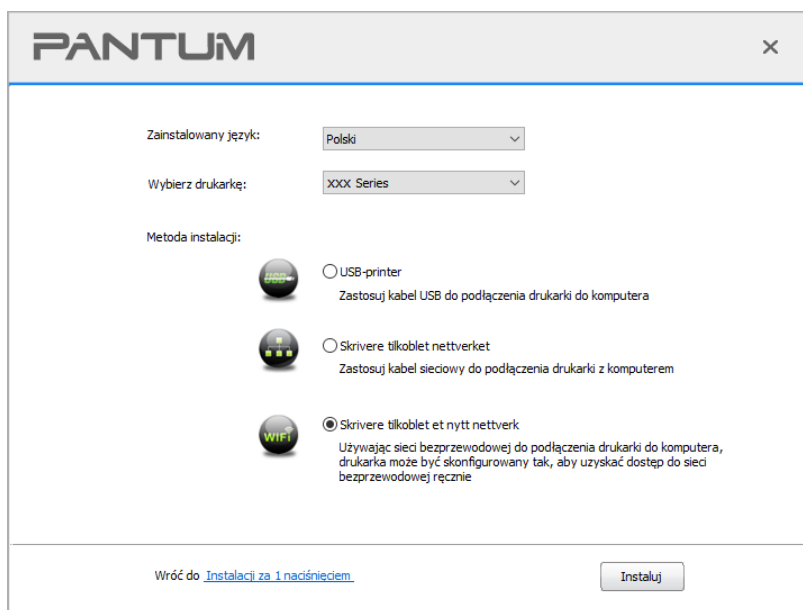

8. Okno konfiguracji bezprzewodowej wyskakuje wybrać opcję "Tak, chcę skonfigurować połączenie bezprzewodowe drukarki", postępuj zgodnie z wyświetlanymi instrukcjami, aby skonfigurować drukarkę do pracy w sieci bezprzewodowej (Jaki sposób skonfigurować, patrz [Sekcja 5.1.1](#)).

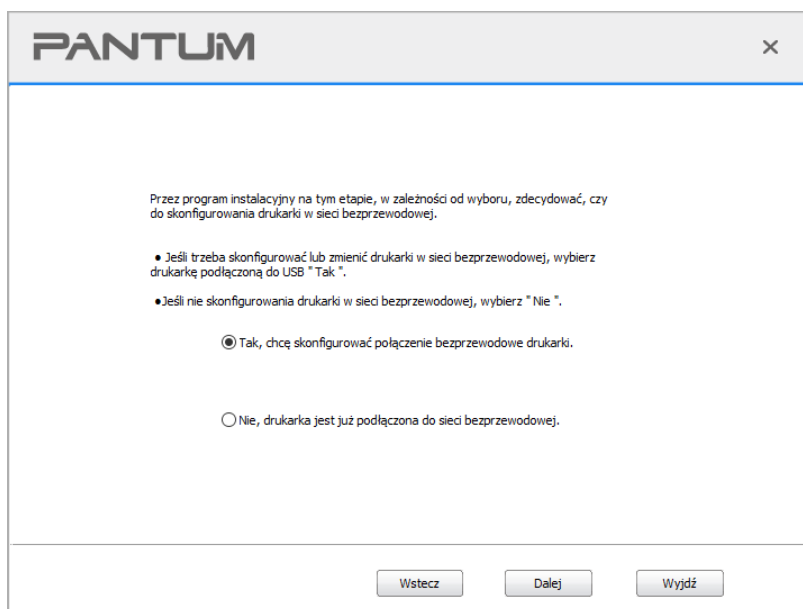

9. Po pomyślnym skonfigurowaniu sieci bezprzewodowej oprogramowanie instalacyjne automatycznie wyszuka drukarkę. Proces wyszukiwania może wymagać czasu.
10. Wybierz drukarkę, którą chcesz się połączyć, kliknij "Dalej".

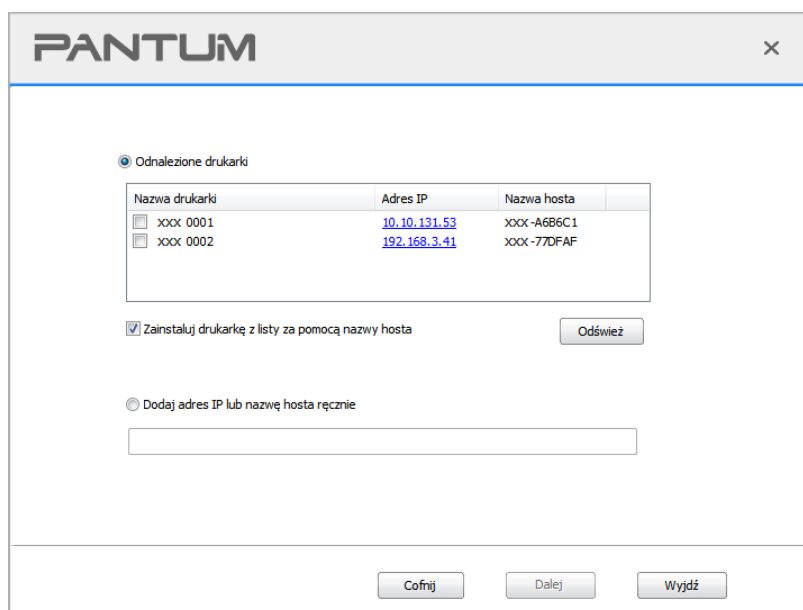

-  **Uwaga:** • Jeżeli wyszukiwanie listę drukarek, nie ma potrzeby, aby podłączyć drukarkę, kliknij przycisk "Odśwież" szukaj ponownie.
- Gdy adres IP drukarki zmieni się pod sterownikiem drukarki zainstalowanym z identyfikatorem hosta, można również drukować bezpośrednio bez ponownej instalacji sterownika. Aby zainstalować sterownik drukarki z identyfikatorem hosta, należy zaznaczyć opcję „Zainstaluj drukarkę na liście z identyfikatorem hosta”.
 - Jeśli ręcznie dodać adresu IP lub nazwę hosta, trzeba wiedzieć, że drukarka jest podłączona do adresu u IP lub nazwy hosta. Takich jak jasne, wydrukuj "Stronę konfiguracji sieci " i zobaczy "Adres IP" i "Nazwa hosta" (Patrz [Sekcja 11.4](#)).

11. Oprogramowanie instaluje sterownik automatycznie, a proces instalacji może wymagać czasu. Czas trwania jest związany z konfiguracją komputera, proszę cierpliwie czekać.
12. Po zakończeniu instalacji, kliknij przycisk „&Drukuj stronę testową”. Jeśli drukarka drukuje stronę testową pomyślnie, oznacza to, że sterownik został zainstalowany poprawnie. (Jeśli instalacja oprogramowania OCR odbywa się w systemie Windows, instalację należy przeprowadzić po podłączeniu komputera do Internetu.)

3.1.2.1.3.2. Wi-Fi Direct tryb zainstalować

1. Włącz komputer i zasilania drukarki.
2. Komputer podłączony do Wi-Fi Direct sieci drukarki (jak skonfigurować, patrz [Sekcja 5.2.2](#)).
3. Umieść dołączoną płytę instalacyjną CD w napędzie komputera.

- System Windows XP: automatyczne uruchomienie procedury instalacji.
- System Windows 7/Vista/Server 2008: Otwórz interfejs „Autoplay”, kliknij „Setup.exe”, aby uruchomić procedurę instalacji.
- System Windows 8: Po wyświetleniu okna „Sterownik DVD RW” w prawym górnym rogu pulpitu komputera, kliknij w dowolnym miejscu wyskakującego okna, a następnie kliknij ikonę „Setup.exe”, aby uruchomić procedurę instalacji.
- System Windows 10/11: Gdy pojawi się okno „Sterownik DVD RW” w prawym górnym rogu pulpitu komputera, kliknij w dowolnym miejscu okna, a następnie kliknij ikonę „Setup.exe”, aby uruchomić procedurę instalacji.

 **Uwaga:** Niektóre komputery mogą nie być w stanie automatycznie odtwarzać płyty CD z powodu konfiguracji systemu. Kliknij dwukrotnie ikonę „Komputer”, znajdź „Sterownik DVD RW”, a następnie kliknij dwukrotnie ikonę „Sterownik DVD RW”, aby uruchomić procedurę instalacji.

4. Przeczytaj i zaakceptuj warunki zawarte w Umowie licencyjnej użytkownika końcowego i Polityce prywatności, kliknij przycisk „Dalej” w prawym dolnym rogu interfejsu, aby przejść do interfejsu instalacji sterownika.
5. Aby uzyskać dostęp, kliknij opcję „Więcej metod instalacji” w dolnej części interfejsu konfiguracji.
6. Wybierz język instalacji i model drukarki.
7. Wybierz „Skrivere tilkoblet et nytt nettverk” i kliknij na „Instaluj”.

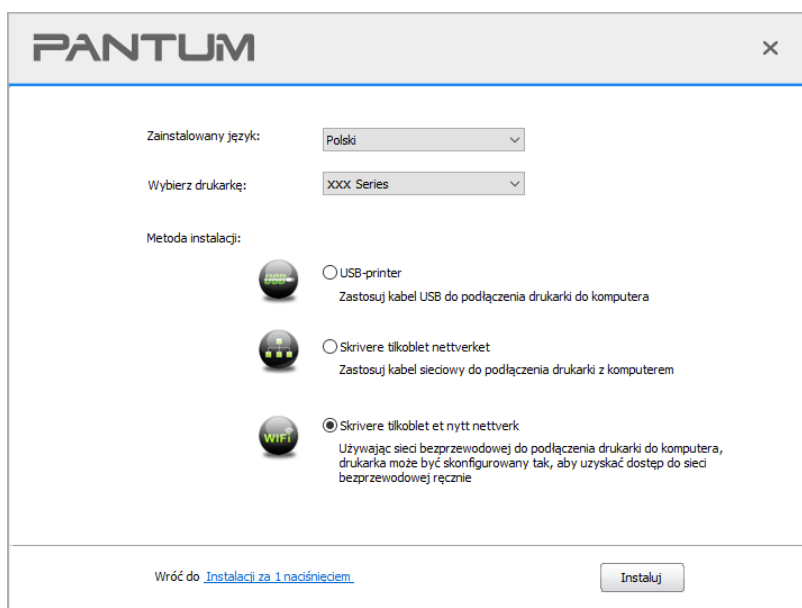

PANTUM [X]

Zainstalowany język: Polski

Wybierz drukarkę: XXX Series

Metoda instalacji:

USB-printer
Zastosuj kabel USB do podłączenia drukarki do komputera

Skrivere tilkoblet nettverket
Zastosuj kabel sieciowy do podłączenia drukarki z komputerem

Skrivere tilkoblet et nytt nettverk
Używając sieci bezprzewodowej do podłączenia drukarki do komputera, drukarka może być skonfigurowana tak, aby uzyskać dostęp do sieci bezprzewodowej ręcznie

Wróć do [Instalacji za 1 naciśnięciem.](#) [Instaluj]

8. W oknie konfiguracji bezprzewodowe połączenie z pop-up wybierz "Nie, drukarka jest już podłączona do sieci bezprzewodowej", kliknij "Dalej".

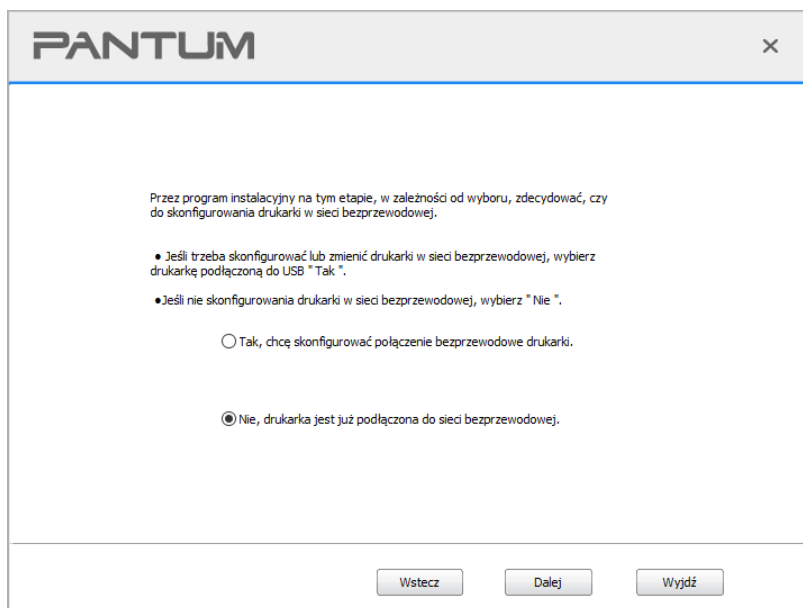

9. Oprogramowanie instalacyjne wyszuka drukarkę automatycznie, proces wyszukiwania może wymagać czasu.

10. Wybierz drukarkę, którą chcesz się połączyć, kliknij "Dalej".

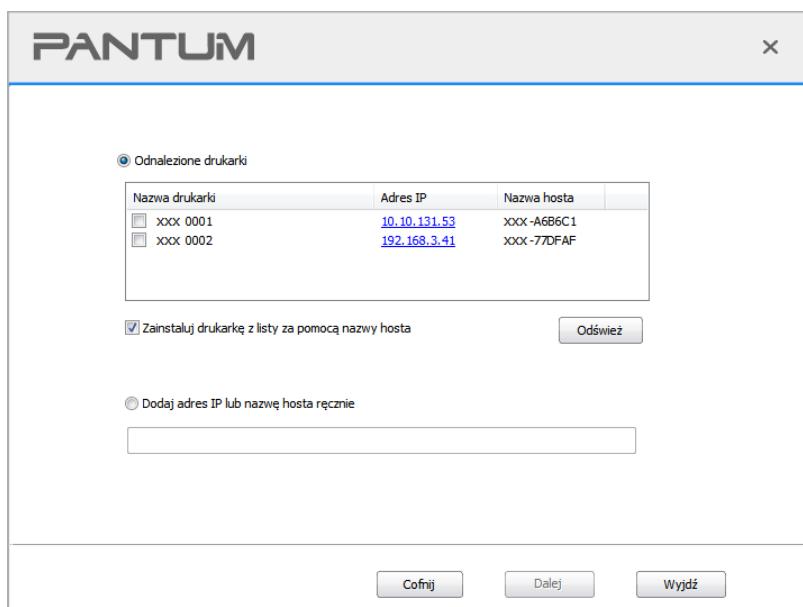



Uwaga:• Jeżeli wyszukiwanie listę drukarek, nie ma potrzeby, aby podłączyć drukarkę, kliknij przycisk "Odśwież" szukaj ponownie.

- Gdy adres IP drukarki zmieni się pod sterownikiem drukarki zainstalowanym z identyfikatorem hosta, można również drukować bezpośrednio bez ponownej instalacji sterownika. Aby zainstalować sterownik drukarki z identyfikatorem hosta, należy zaznaczyć opcję „Zainstaluj drukarkę na liście z identyfikatorem hosta”.
- Jeśli ręcznie dodać adresu IP lub nazwę hosta, trzeba wiedzieć, że drukarka jest podłączona do adresu u IP lub nazwy hosta. Takich jak jasne, wydrukuj "Stronę konfiguracji sieci " i zobaczyć "Adres IP" i "Nazwa hosta" (Patrz [Sekcja 11.4](#)).

11. Oprogramowanie instaluje sterownik automatycznie, a proces instalacji może wymagać czasu. Czas trwania jest związany z konfiguracją komputera, proszę cierpliwie czekać.

12. Po zakończeniu instalacji, kliknij przycisk „&Drukuj stronę testową”. Jeśli drukarka drukuje stronę testową pomyślnie, oznacza to, że sterownik został zainstalowany poprawnie. (Jeśli instalacja oprogramowania OCR odbywa się w systemie Windows, instalację należy przeprowadzić po podłączeniu komputera do Internetu.)

3.1.2.2. Więcej metod instalacji dla systemu macOS

3.1.2.2.1. Instalacja za pomocą kabla USB

Następująca procedura wykorzystuje macOS 10.14, na przykład informacje na ekranie komputera mogą się różnić w zależności od różnych systemów operacyjnych.

1. Włącz drukarkę i komputer.
2. Włóż płytę instalacyjną CD dostarczoną z komputerem i kliknij dwukrotnie pozycję „Pantum XXX Series_Mac_Driver” – „Pantum Install Tool”. (XXX w Pantum XXX oznacza model produktu.)
3. Przeczytaj i zaakceptuj warunki zawarte w Umowie licencyjnej użytkownika końcowego i Polityce prywatności, kliknij przycisk „Dalej” w prawym dolnym rogu interfejsu, aby przejść do interfejsu instalacji sterownika.
4. Wprowadź hasło komputera i kliknij przycisk „OK”.

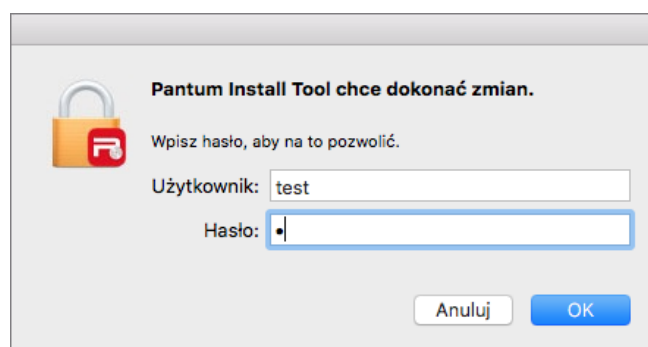

5. Aby uzyskać dostęp, kliknij opcję „Więcej metod instalacji” w dolnej części interfejsu konfiguracji.
6. Wybierz drukarkę USB z wyników wyszukiwania.

Wybierz drukarkę, którą chcesz zainstalować

Drukarka USB

Nazwa drukarki	Numer seryjny
<input checked="" type="checkbox"/> xxx series	AA2A000000

Drukarka internetowa

Nazwa drukarki	Adres IP	Nazwa hosta
----------------	----------	-------------

Odśwież

Nazwa hosta lub adres IP

[Instalacja off-line](#)

7. Kliknij przycisk „Zainstaluj” w prawym dolnym rogu.
8. Oprogramowanie instaluje sterownik automatycznie, a proces instalacji może wymagać czasu. Czas trwania jest związany z konfiguracją komputera, proszę cierpliwie czekać.
9. Po zakończeniu instalacji, kliknij przycisk „&Drukuj stronę testową”. Jeśli drukarka drukuje stronę testową pomyślnie, oznacza to, że sterownik został zainstalowany poprawnie.

3.1.2.2.2. Zainstaluj jako drukarkę sieciową

1. Włącz drukarkę i komputer.
2. Podłącz komputer do sieci.
3. Upewnij się, że drukarka jest podłączona do tej samej sieci co komputer (informacje na temat konfiguracji sieci znajdują się w [Sekcjach 4](#) lub [5](#)).
4. Włóż płytę instalacyjną CD dostarczoną z komputerem i kliknij dwukrotnie pozycję „Pantum XXX Series_Mac_Driver” – „Pantum Install Tool”. (XXX w Pantum XXX oznacza model produktu.)
5. Przeczytaj i zaakceptuj warunki zawarte w Umowie licencyjnej użytkownika końcowego i Polityce prywatności, kliknij przycisk „Dalej” w prawym dolnym rogu interfejsu, aby przejść do interfejsu instalacji sterownika.

6. Wprowadź hasło komputera i kliknij przycisk „OK”.

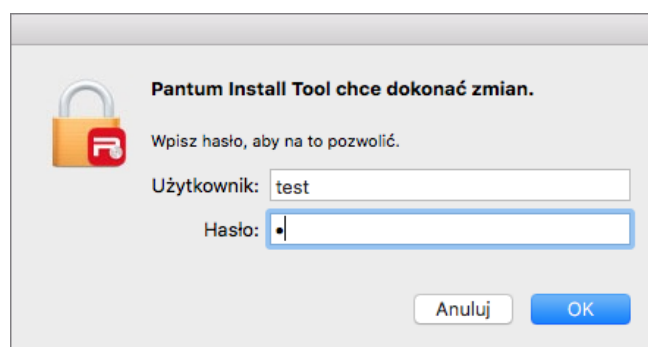

7. Aby uzyskać dostęp, kliknij opcję „Więcej metod instalacji” w dolnej części interfejsu konfiguracji.

8. Wybierz drukarkę sieciową z wyników wyszukiwania.

9. Kliknij przycisk „Zainstaluj” w prawym dolnym rogu.

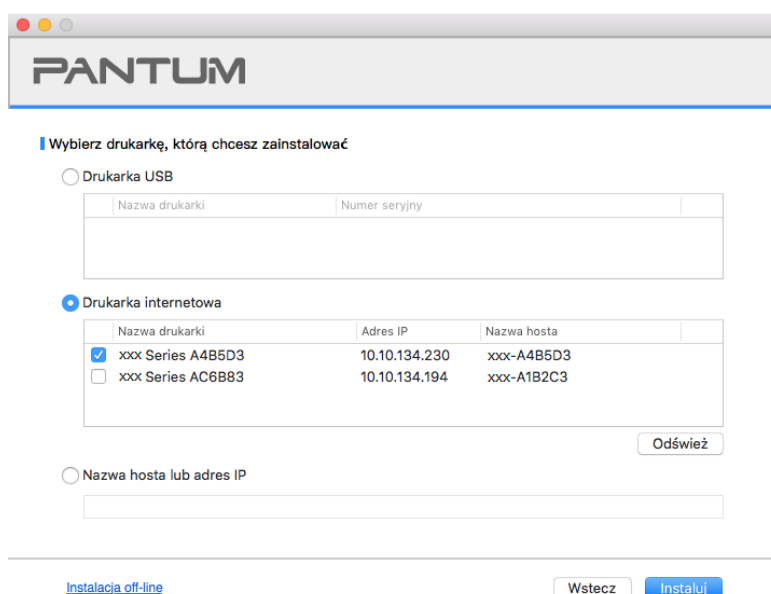

 **Uwaga:** • Jeżeli wyszukiwanie listę drukarek, nie ma potrzeby, aby podłączyć drukarkę, kliknij przycisk "Odśwież" szukaj ponownie.

• Gdy adres IP drukarki zmieni się pod sterownikiem drukarki zainstalowanym z identyfikatorem hosta, można również drukować bezpośrednio bez ponownej instalacji sterownika. Aby zainstalować sterownik drukarki z identyfikatorem hosta, należy zaznaczyć opcję „Zainstaluj drukarkę na liście z identyfikatorem hosta”.

• Jeśli ręcznie dodać adresu IP lub nazwę hosta, trzeba wiedzieć, że drukarka jest podłączona do adresu u IP lub nazwy hosta. Takich jak jasne, wydrukuj "Stronę konfiguracji sieci " i zobaczyć "Adres IP" i "Nazwa hosta" (Patrz [Sekcją 11.4](#)).

10. Oprogramowanie instaluje sterownik automatycznie, a proces instalacji może wymagać czasu. Czas trwania jest związany z konfiguracją komputera, proszę cierpliwie czekać.
11. Po zakończeniu instalacji, kliknij przycisk „&Drukuj stronę testową”. Jeśli drukarka drukuje stronę testową pomyślnie, oznacza to, że sterownik został zainstalowany poprawnie.

3.1.2.2.3. Zainstaluj poprzez nazwę hosta lub adres IP

1. Włącz drukarkę i komputer.
2. Podłącz komputer do sieci.
3. Upewnij się, że drukarka jest podłączona do tej samej sieci co komputer (informacje na temat konfiguracji sieci znajdują się w [Sekcjach 4](#) lub [5](#)).
4. Włóż płytę instalacyjną CD dostarczoną z komputerem i kliknij dwukrotnie pozycję „Pantum XXX Series_Mac_Driver” – „Pantum Install Tool”. (XXX w Pantum XXX oznacza model produktu.)
5. Przeczytaj i zaakceptuj warunki zawarte w Umowie licencyjnej użytkownika końcowego i Polityce prywatności, kliknij przycisk „Dalej” w prawym dolnym rogu interfejsu, aby przejść do interfejsu instalacji sterownika.
6. Wprowadź hasło komputera i kliknij przycisk „OK”.

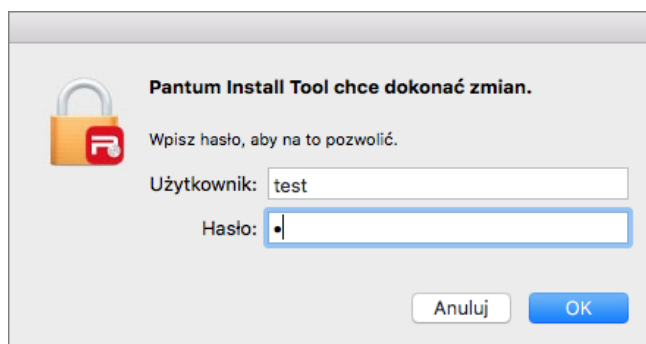

7. Aby uzyskać dostęp, kliknij opcję „Więcej metod instalacji” w dolnej części interfejsu konfiguracji.
8. Wybierz pozycję Nazwa hosta lub adres IP i wprowadź nazwę hosta lub adres IP drukarki, którą chcesz dodać.

9. Kliknij przycisk „Zainstaluj” w prawym dolnym rogu.

Wybierz drukarkę, którą chcesz zainstalować

Drukarka USB

Nazwa drukarki	Numer seryjny
----------------	---------------

Drukarka internetowa

Nazwa drukarki	Adres IP	Nazwa hosta
----------------	----------	-------------

Odśwież

Nazwa hosta lub adres IP

10.10.134.193

Prawidłowa i pełna nazwa lub adres hosta.

[Instalacja off-line](#) Wstecz Instaluj

Uwaga:• Jeżeli wyszukiwanie listę drukarek, nie ma potrzeby, aby podłączyć drukarkę, kliknij przycisk "Odśwież" szukaj ponownie.

- Gdy adres IP drukarki zmieni się pod sterownikiem drukarki zainstalowanym z identyfikatorem hosta, można również drukować bezpośrednio bez ponownej instalacji sterownika. Aby zainstalować sterownik drukarki z identyfikatorem hosta, należy zaznaczyć opcję „Zainstaluj drukarkę na liście z identyfikatorem hosta”.
- Jeśli ręcznie dodać adresu IP lub nazwę hosta, trzeba wiedzieć, że drukarka jest podłączona do adresu u IP lub nazwy hosta. Takich jak jasne, wydrukuj "Stronę konfiguracji sieci " i zobaczyć "Adres IP" i "Nazwa hosta" (Patrz [Sekcja 11.4](#)).

10. Oprogramowanie instaluje sterownik automatycznie, a proces instalacji może wymagać czasu. Czas trwania jest związany z konfiguracją komputera, proszę cierpliwie czekać.

11. Po zakończeniu instalacji, kliknij przycisk „&Drukuj stronę testową”. Jeśli drukarka drukuje stronę testową pomyślnie, oznacza to, że sterownik został zainstalowany poprawnie.

3.1.2.2.4. Instalacja off-line

1. Włącz drukarkę i komputer.

2. Włóż płytę instalacyjną CD dostarczoną z komputerem i kliknij dwukrotnie pozycję „Pantum XXX Series_Mac_Driver” – „Pantum Install Tool”. (XXX w Pantum XXX oznacza model produktu.)

3. Przeczytaj i zaakceptuj warunki zawarte w Umowie licencyjnej użytkownika końcowego i Polityce prywatności, kliknij przycisk „Dalej” w prawym dolnym rogu interfejsu, aby przejść do interfejsu instalacji sterownika.

4. Wprowadź hasło komputera i kliknij przycisk „OK”.

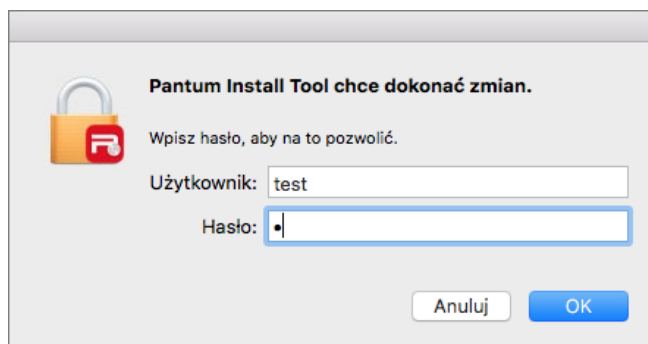

5. Aby uzyskać dostęp, kliknij opcję „Więcej metod instalacji” w dolnej części interfejsu konfiguracji.

6. Kliknij przycisk „Instalacja off-line” w lewym dolnym rogu.

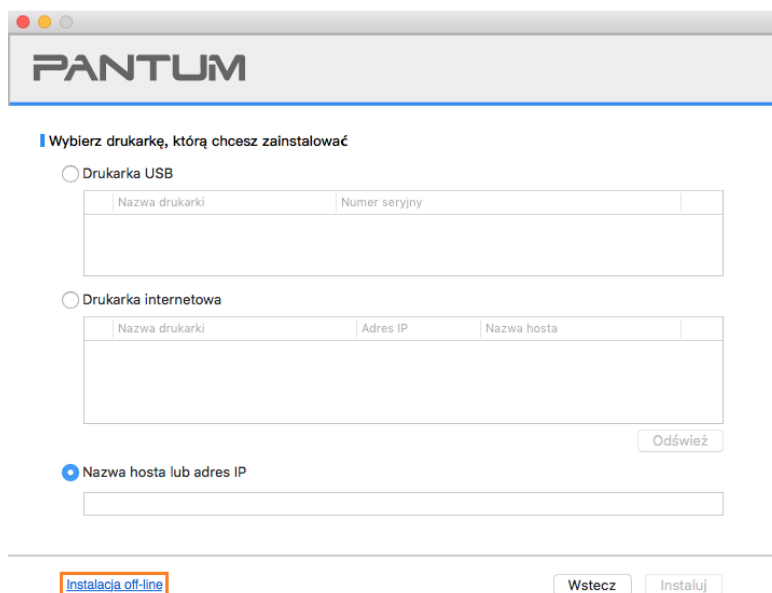

7. Oprogramowanie instaluje sterownik automatycznie, a proces instalacji może wymagać czasu.

Czas trwania jest związany z konfiguracją komputera, proszę cierpliwie czekać.

8. Instalacja zakończona. Zakończ dodawanie drukarki zgodnie z przewodnikiem lub zapoznaj się z [Sekcją 3.1.2.2.4.1.](#)

3.1.2.2.4.1. macOS Systemu Dodaj drukarkę

I. Dodaj drukarkę za pomocą USB

1. Za pomocą kabla USB do podłączenia drukarki i komputera, włącz zasilanie.
2. Przejdź do komputera "Systemu Preferences" - "Drukarek i skanerów".
3. Kliknij  przycisk, wybierz "Dodaj drukarkę lub skaner."
4. Wybierz drukarkę, a następnie wybierz odpowiedni model drukarki z menu "Użyj" pop-up.
5. Kliknij przycisk "Dodaj".

II. Dodaj drukarkę za pomocą połączenia kablem sieciowym (Dla modelu przewodowy)

1. Włącz drukarkę i komputer.
2. Podłącz komputer do sieci przewodowej.
3. Podłącz kabel sieciowy do interfejsu sieciowego drukarki, upewnij się, że drukarka jest podłączona do sieci, co komputer (Jak skonfigurować sieć można znaleźć w [Sekcja 4](#)).
4. Przejdź do komputera "Systemu Preferences" - "Drukarek i skanerów".
5. Kliknij  przycisk, wybierz "Dodaj drukarkę lub skaner."
6. Wybierz drukarkę, a następnie wybierz odpowiedni model drukarki z menu "Użyj" pop-up.
7. Kliknij przycisk "Dodaj".

III. Dodaj drukarkę za pomocą połączenia bezprzewodowego (Nadaje się do modeli Wi-Fi)

1. Włącz drukarkę i komputer.
2. Upewnij się, że komputer i drukarka do ustanowienia połączenia z siecią bezprzewodową.



Uwaga: • Tryb Infrastruktura bezprzewodowa drukarka sieciowa podłączona do punktu dostępowego (routera bezprzewodowego), jak podłączyć, patrz [Sekcja 5.1](#).
• Jeśli Wi-Fi Direct, klienci sieci bezprzewodowej są bezpośrednio podłączone do sieci bezprzewodowej drukarki sieciowej, jak podłączyć, patrz [Sekcja 5.2](#).

3. Przejdź do komputera "Preferencje systemowe. - Drukarek i skanerów".
4. Kliknij  przycisk, wybierz "Dodaj drukarkę lub skaner."
5. Wybierz drukarkę, a następnie wybierz odpowiedni model drukarki z menu "Użyj" pop-up.
6. Kliknij przycisk "Dodaj".

IV. Dodaj AirPrint drukarki

1. Włącz komputer i zasilania drukarki.
2. Upewnij się, że drukarka i komputer w celu nawiązania połączenia (USB lub połączenia sieciowego).
3. Przejdź do komputera "Systemu Preferences" - "Drukarek i skanerów".
4. Kliknij  przycisk, wybierz "Dodaj drukarkę lub skaner."

5. Wybierz drukarkę, a następnie z "Użyj" oknie opcji wybierz "Bezpieczne AirPrint" (szyfrowanie danych) lub "AirPrint" (nie zaszyfrowane).

6. Kliknij przycisk "Dodaj".



- Uwaga:**
- Użyj kabla USB, aby podłączyć systemy drukarka i komputer automatycznie identyfikuje i dodać drukarkę AirPrint.
 - Jeśli dodać drukarkę AirPrint trybu połączenia sieciowego, wymagane odłączenie kabla USB jako pierwszy dodać drukarkę.
 - AirPrint Drukarka jest koniec "AirPrint" nazwy.
-

3.2. Odinstaluj sterownik

3.2.1. Metoda odinstalowania sterownika w systemie Windows

Następująca procedura wykorzystuje Windows 7 jako przykład, informacje na ekranie komputera mogą się różnić w zależności od różnych systemów operacyjnych.

1. Kliknąć na komputerze "Menu początkowe", a następnie kliknij "Wszystkie programy".

2. Kliknij Pantum, a następnie kliknij Pantum XXX Series.

Pantum serii XXX reprezentuje model XXX produktu.

3. Kliknij przycisk "Odinstaluj" i postępuj zgodnie z instrukcjami, aby usunąć okno Odinstaluj kierowca.

4. Po zakończeniu odinstalowywania uruchom ponownie komputer.

3.2.2. Metoda odinstalowania sterownika w systemie macOS

Następująca procedura wykorzystuje macOS 10.14, na przykład informacje na ekranie komputera mogą się różnić w zależności od różnych systemów operacyjnych.

1. Klikaj „Idź” - „Programy” - „Pantum” - „Narzędzia” - „Pantum Un-install Tool”.

2. Usuń sterownik zgodnie z instrukcją w pojawiającym się oknie Odinstaluj.

3. Odinstalowanie zakończone.

4. Konfiguracja sieci przewodowej (Dla modelu przewodowy)

Wspieranie przewodowy drukarki sieciowej, drukarka może być podłączona do sieci za pośrednictwem sieci przewodowej kontroluje drukarkę.

4.1. Ustawianie adresu IP

Drukarka automatycznie uzyskać adresu IP za pomocą funkcji DHCP można również ustawić ręcznie.

4.1.1. Ustawienia automatyczne

DHCP jest włączona funkcja automatycznego ustawienia domyślne drukarki.

1. Podłącz drukarkę do sieci i pełną narzędzania za pomocą kabla sieciowego.
2. Drukarka automatycznie otrzyma adresu IP przypisany przez serwer. Dzięki środowisku sieciowym, może upłynąć kilka minut, zanim uzyskanym adresuie IP.

Można wydrukować "Stronę konfiguracji sieci" Wyświetl adresu IP drukarki (jak drukować, patrz [punkt 11.4](#)) lub za pośrednictwem informacji na panelu sterowania drukarki Widok sieci (Jak przeglądać, patrz [rozdział 11.3](#)). Jeśli adresu IP nie ma na liście, sprawdź środowisko sieciowe, lub odczekać kilka minut i spróbuj ponownie.



Uwaga:• Jeśli serwer DHCP automatycznie przydziela adresu y IP nie powiedzie, drukarka automatycznie uzyskać adresu lokalny systemu przypisane: 169.254.xx.xx.

4.1.2. Ręcznie ustaw

Na panelu sterowania drukarki do ustawiania adresu IP drukarki ręcznie, patrz [rozdział 11.2](#).

Poprzez wbudowany serwer WWW, aby ustawić adresu IP drukarki ręcznie, proszę odnieść się do [rozdział 6.2.1](#).

5. Ustawienia sieci bezprzewodowej (Nadaje się do modeli Wi-Fi)

Typu bezprzewodowy, w tym trybie infrastruktury i Wi-Fi Direct Mode. Jeśli wystąpią problemy z bezprzewodowe połączenie z konfiguracji sieci, patrz [rozdział 5.4](#) ustawienia sieci bezprzewodowej często występujące problemy.

	<p>Tryb infrastruktury: Połączenie przez router z urządzeniem bezprzewodowym</p> <ol style="list-style-type: none">1. Punkt dostępu (Router bezprzewodowy)2. Bezprzewodowa drukarka sieciowa3. Komputer jest podłączony do sieci za pośrednictwem bezprzewodowego punktu dostępowego4. Podłącz komputer za pomocą kabla sieciowego do punktu dostępowego
	<p>Wi-Fi Direct Mode: klient bezprzewodowy łączy się z możliwościami drukarki Wi-Fi</p> <ol style="list-style-type: none">1. Bezprzewodowa drukarka sieciowa2. Klient bezprzewodowy i bezprzewodowe połączenie z drukarka sieciowa podłączona bezpośrednio

5.1. Tryb infrastruktury

Poprzez punktu dostępowego (routera bezprzewodowego) jako medium, komputer i drukarka są połączone ze sobą. Punkt dostępu (routera bezprzewodowego) w związku z: narzędzi konfiguracyjnych sieci bezprzewodowej, a Wi-Fi Protected Setup (WPS) konfiguracji na dwa sposoby.

Ważne: Przed rozpoczęciem instalacji sieci bezprzewodowej, należy znać swój punkt dostępu (routera bezprzewodowego) w nazwie sieci (SSID) i hasło, gdy trzeba użyć konfiguracji sieci bezprzewodowej. Jeśli nie możesz tego ustalić, skontaktuj się z administratorem sieci lub producentem punktu dostępu (routera bezprzewodowego).

5.1.1. Narzędzie konfiguracji sieci bezprzewodowej

Jeśli komputer jest wyposażony w napęd i połączone za pośrednictwem sieci bezprzewodowej, ale bezprzewodowej sieć zmiana nastąpi, można skonfigurować narzędzie nad Ponownie uruchomić sieci bezprzewodowej.

5.1.1.1. Wczesne Przygotowanie

1. Punkt dostępu (Router bezprzewodowy).
2. Podłączony do sieci komputerowej.
3. Drukarki bezprzewodowo w sieci.

5.1.1.2. Bezprzewodowej narzędzie do konfiguracji sieci, aby skonfigurować

1. Wywołać narzędzie konfiguracji bezprzewodowej sieci komputerowej.

1) **Windows systemy** : Kliknij Komputer "Menu początkowe" - "Wszystkie programy" - "Pantum" - "Nazwa produktu" - "Narzędzia do konfiguracji sieci bezprzewodowej".

2) **macOS systemu**: Kliknij Komputer Finder pasek menu "Idź" - "Programy"- "Pantum" - "Narzędzia" - "Narzędzia do konfiguracji sieci bezprzewodowej".

2. Użyj konfiguracji połączenia kabla USB. W kolejnym oknie wybieramy "Jest, Mam kabel USB może być używany do instalacji." Kliknij przycisk "Dalej".

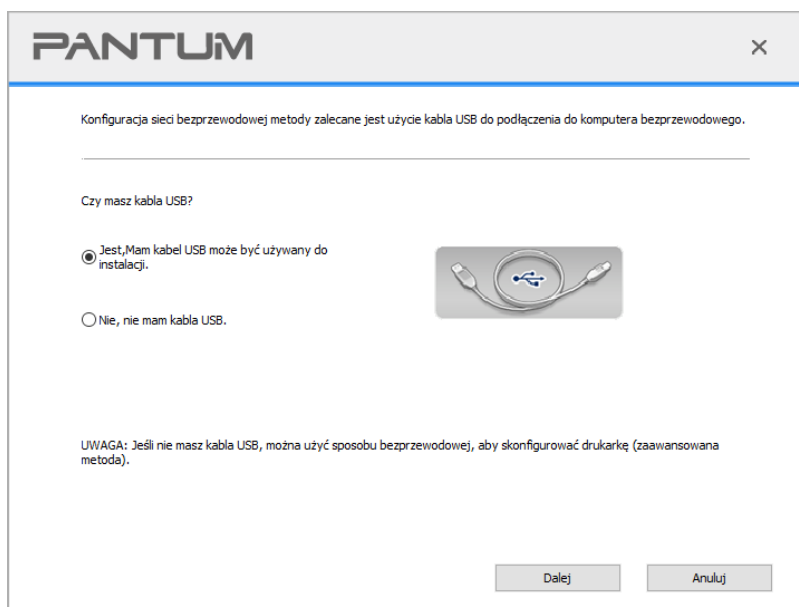

2.1. Komputer podłączony do sieci bezprzewodowej.

1) Narzędzie do konfiguracji sieci bezprzewodowej Wi-Fi jest zaznaczona domyślnie obecny komputer jest już podłączony, do której został wezwany, aby zakończyć konfigurację.

PANTUM

Wykrył, że ustawienia sieci bezprzewodowej bezprzewodowego punktu dostępowego lub komputera.

Wykryto nazwa sieci bezprzewodowej (beprzewodowy punkt dostępowy / nazwa router):

SSID: Test-AP9

Użyj tych ustawień, aby połączyć się z siecią bezprzewodową jeszcze?

Jest

Nie

Wstecz Dalej Anuluj

 **Uwaga:** • Wybrać nazwę sieci (SSID) punktu dostępu powinien być podłączony do komputera (routera bezprzewodowego) w polu Nazwa sieci (SSID) jest spójna.

2) Muszą łączyć się z innymi sieciami bezprzewodowymi sprawdzić "Nie", aby skonfigurować inne sieci bezprzewodowe, do której został wezwany, aby zakończyć konfigurację.

PANTUM

Proszę wybrać nazwę sieci (SSID) z poniższej listy lub ręcznie wprowadzić identyfikator SSID, a w razie potrzeby wprowadź hasło, a następnie kliknij przycisk "Dalej" konfigurację.

Nazwa sieci	Tryb awaryjny	Siła sygnału	GHz
hhhh	kodowania	94%	5GHz
elecom5G	kodowania	86%	5GHz

Odśwież

Nazwa sieci (SSID)

hhhh

Hasło:

•••• Pokaż hasło

Wstecz Dalej Anuluj



Uwaga: "Pokaż hasło" domyślnie nie jest zaznaczone, jeśli zaznaczone, wprowadzone hasło zostanie wyświetlone w postaci zwykłego tekstu.

2.2. Komputer nie jest podłączony do sieci bezprzewodowej. W następnym ekranie, wprowadź punkt dostępu bezprzewodowego (routera bezprzewodowego) w imieniu sieci SSID (SSID uwzględniana jest wielkość liter) i hasło, do której został wezwany, aby zakończyć konfigurację.

PANTUM [X]

1. Kliknij „Strona informacji o połączeniu bezprzewodowym”, aby uzyskać nazwę sieci dostępnej dla drukarki. Pomiń ten krok, jeśli znasz już wspomnianą nazwę.

Wydruk strony informacyjnej sieci bezprzewodowej

2. Wprowadź nazwę użytkownika i hasło sieci bezprzewodowej.

Nazwa sieci (SSID):

Hasło:

Pokaż hasło

Wstecz Dalej Anuluj



Uwaga: Jeśli nie wiesz, punkt dostępu bezprzewodowego (routera bezprzewodowego) w polu Nazwa sieci (SSID), kliknij na przycisk "Wydruk strony informacyjnej sieci bezprzewodowej", aby zobaczyć, co trzeba punktu dostępowego (routera bezprzewodowego) w polu Nazwa sieci (SSID).

- Po zakończeniu konfiguracji sieci bezprzewodowej jest zakończona, jeśli drukarka nie działa, należy ponownie zainstalować sterownik.

3. Za pomocą połączenia WPS.

W następnym ekranie, wybierz opcję "Nie, nie mam kabla USB." Kliknij przycisk "Dalej".

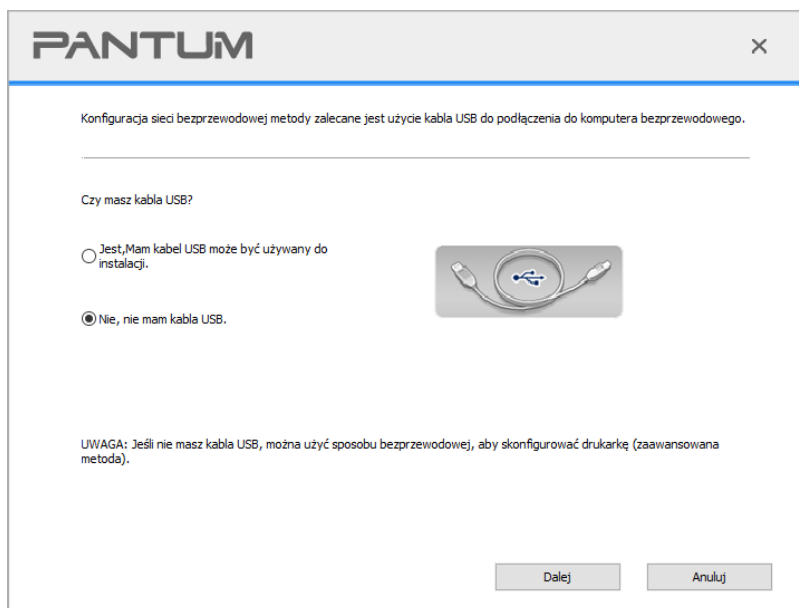

1) Zastosuj WPS w celu wdrożenia kolejnych kroków do uruchomienia sieci bezprzewodowej w Twojej drukarce. (WPS określona konfiguracja, patrz [rozdział 5.1.2](#))

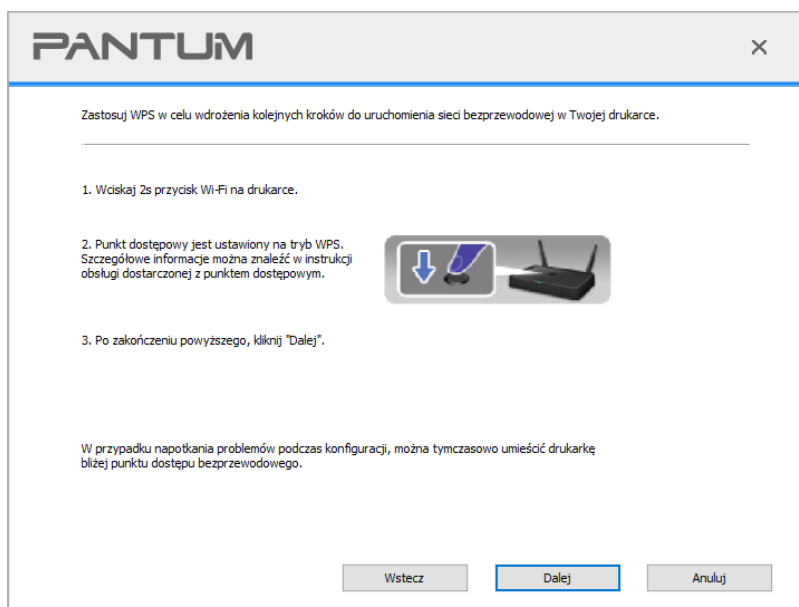

2) Według wskaźnika Wi-Fi w sprawie statusu drukarki, jest zdeterminowany, czy połączenie drukarki jest udane. Jeśli konfiguracja nie powiedzie się, kliknij przycisk "Wstecz", aby zmienić konfigurację; Jeśli konfiguracja zakończy się pomyślnie, kliknij przycisk "Ukończono", aby zakończyć konfigurację.

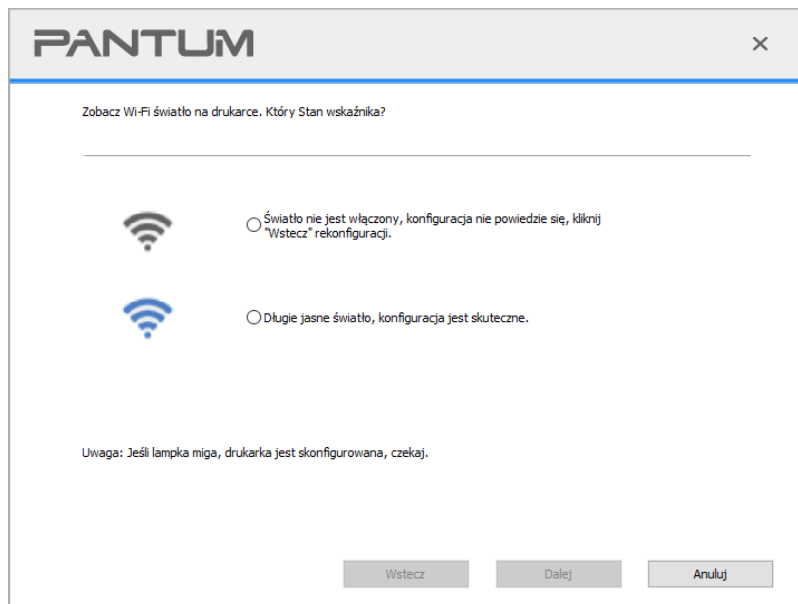

 **Uwaga:** Po zakończeniu konfiguracji sieci bezprzewodowej jest zakończona, jeśli drukarka nie działa, należy ponownie zainstalować sterownik.

5.1.2. Wi-Fi Protected Setup (WPS) konfiguracja

Jeśli punkt dostępu (Router bezprzewodowy) obsługuje funkcji Wi-Fi Protected Setup (WPS), można nacisnąć przycisk WPS Wi-Fi i punktu dostępowego (Routera bezprzewodowego) na panelu sterowania drukarki, odpowiednio, tak aby podłączyć drukarkę do sieć bezprzewodowa.

5.1.2.1. Wczesne Przygotowanie

1. Punkt dostępu (router bezprzewodowy) Obsługa Wi-Fi Protected Setup (WPS).
2. Drukarka z sieci bezprzewodowej.

5.1.2.2. Wi-Fi Protected Setup (WPS) konfiguracja

1. Włącz drukarkę i punkt dostępu (router bezprzewodowy) zasilacza.
2. Upewnij się, że drukarka jest stanie gotowości.

 **Uwaga:** Jeśli drukarka przechodzi w stan uśpienia, naciśnij dowolny klawisz na panelu sterowania drukarki, drukarka obudzi.

3. Naciśnij i przytrzymaj „przycisk Wi-Fi” na panelu sterowania drukarki przez ponad 2 sekundy, do czasu aż niebieska lampka Wi-Fi drukarki zacznie migać. Następnie zwolnij przycisk.

4. Naciśnij punkt dostępu w ciągu 2 minut przycisk WPS (router bezprzewodowy), a następnie zwolnić.

5. Punkt dostępu (router bezprzewodowy), a drukarka rozpocznie sieci bezprzewodowej, Wi-Fi świeci drukarki migające niebieskie światło. Po podłączeniu drukarki Wi-Fi światło niebieskie światło .

Jeśli więcej niż 2 minuty ma połączenie zostanie ustanowione, drukarka powróci do stanu gotowości ,Wi-Fi świeci się, Wi-Fi Protected Setup (WPS), połączenie nie powiedzie się. Jeśli trzeba Ponownie uruchomić, powtórz kroki 3-4.



Uwaga: Aby uzyskać informacje na temat sposobu, aby anulować i rozłączyć połączenie Wi-Fi, patrz [rozdział 1.5](#).

- Wi-Fi Protected Setup (WPS), połączenie jest udane, jeśli chcesz drukować za pośrednictwem sieci bezprzewodowej, należy zainstalować sterownik.
-

5.1.3. Jak blisko została podłączona sieć Wi-Fi

Wykonaj czynności opisane powyżej, aby zakończyć tryb infrastruktury Wi-Fi,połączony kontrola państwa światła Wi-Fi na panelu zaświeci się a następnie naciśnij i przytrzymaj ten przycisk przez 2 sekundy, aby rozłączyć połączenie Wi-Fi (Wi-Fi lampka gaśnie).

5.2. Wi-Fi Direct Mode

Nie można korzystać z punktu dostępu (routera bezprzewodowego) klientów bezprzewodowych (w tym komputera i urządzeń mobilnych z obsługą sieci bezprzewodowej), aby nawiązać połączenie z bezprzewodową drukarką sieciową.

5.2.1. Wczesne Przygotowanie

1. Wi-Fi Direct obsługującym drukarki.
2. Klient bezprzewodowy (w tym komputerów i urządzeń mobilnych z możliwości sieci bezprzewodowej).

5.2.2. Wi-Fi Direct połączenie

Przed podłączeniem drukarki do hotspotu należy włączyć funkcję bezpośredniego połączenia Wi-Fi drukarki, poprzez krótkie naciśnięcie przycisku „Wi-Fi” na panelu drukarki.

 **Uwaga:**• Krótkie naciśnięcie przycisku „Wi-Fi” na panelu drukarki spowoduje automatyczne wydrukowanie „Strony kreatora mobilnego połączenia Wi-Fi” dla połączenia Wi-Fi urządzenia mobilnego.

5.2.2.1. Wsparcie Wi-Fi Direct obsługą metody połączeń klient sieci bezprzewodowej (Połączenie bezpośrednie zaproszenie)

Musimy wspierać Wi-Fi Direct obsługującą urządzenie mobilne, aby być Wi-Fi Direct połączenie. Procedura może się różnić w zależności od urządzenia mobilnego, którego używasz do drugiego.

1. Ponownie włącz drukarkę.
2. Włącz urządzenie mobilne, wybierz Ustawienia, przejść do interfejsu połączenia Wi-Fi.

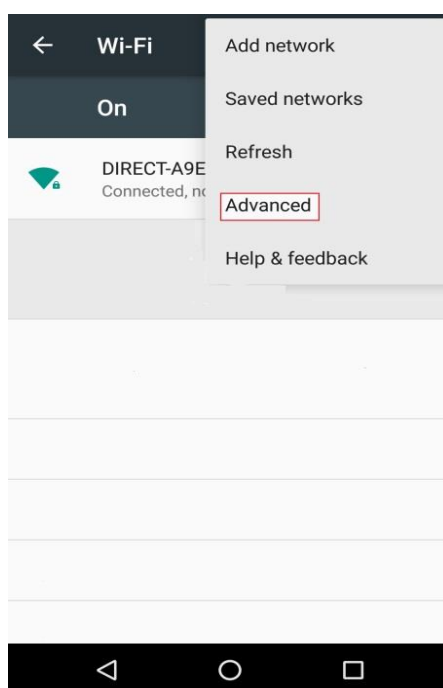

3. Wybierz "Zaawansowane" w zaawansowanym interfejsie WLAN, wybierz "Prosto WLAN".

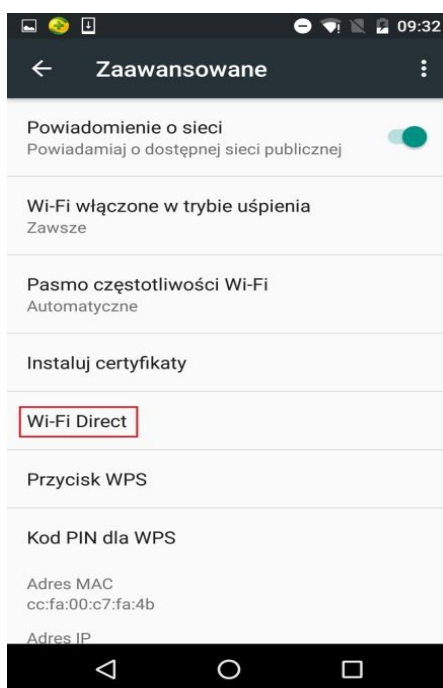

4. Bezpośrednio złączyć interfejs, wybierz nazwę sieciową drukarki, inicjować zaproszenie połączenia.

5. Panele końcowe są skłoniło do łączenia informacji, należy nacisnąć przycisk "OK", aby potwierdzić, aby rozpocząć połączenie Wi-Fi Direct połączenie.

 **Uwaga:**• Jeżeli po automatycznym połączenia, urządzenie przenośne inicjuje panel połączenia bez zaproszenia zatwierdzeni automatycznie łączyć.

5.2.2.2. Nie obsługuje Wi-Fi Direct obsługującej metodę połączenia bezprzewodowego klienta (wprowadź hasło, aby połączyć)

1. Ponownie włącz drukarkę.
2. Naciśnij przycisk na panelu sterowania drukarki przycisk "Menu" - "Sieć Informacyjna" - "Wi-Fi Direct informacji", aby wyświetlić nazwę sieci i Hasło.
3. Włącz komputer lub urządzenie mobilne, które ma funkcję sieci bezprzewodowej, należy wybrać drukarkę Wi-Fi nazwę sieci i hasło bezpośrednie podłączenie.

5.2.3. Jak wyłączyć Wi-Fi Direct

1. Ponownie włącz drukarkę.
2. Panelu sterowania drukarki naciśnij przycisk "Menu" - "Ustawienia sieci" - "Wi-Fi Direct " - "Wyłącz", aby zamknąć funkcję bezpośredniego Wi-Fi Direct.

5.3. Jak przełączać częstotliwość sieci bezprzewodowej

Aby zmienić częstotliwość sieci bezprzewodowej, wykonaj następujące czynności:

1. Ponownie włącz drukarkę.
2. Naciśnij przycisk „Menu” - „Ustawienia sieci” - „Ustawienia sieci bezprzewodowej” - „Ustawienie sieci bezprzewodowej” na panelu sterowania drukarki, aby zmienić częstotliwość sieci bezprzewodowej. Częstotliwość sieci bezprzewodowej można również zmienić, uzyskując dostęp do wbudowanego serwera internetowego. Informacje na ten temat można znaleźć w sekcji [„Ustawienia sieci bezprzewodowej”](#).



-
- Uwaga:**
- Jeśli częstotliwość sieci bezprzewodowej jest ustawiona na „2,4 GHz”, drukarka nie będzie mogła połączyć się z siecią „5 GHz”; jeśli wybrana częstotliwość to „5 GHz” - urządzenie nie będzie mogło połączyć się z siecią „2,4 GHz”.
 - Jeśli częstotliwość sieci bezprzewodowej podłączonej do drukarki w trybie struktury podstawowej wynosi 2,4 GHz, częstotliwość Wi-Fi Direct wynosi również 2,4 GHz; jeśli częstotliwość to „5 GHz”, częstotliwość Wi-Fi Direct również wynosi „5 GHz”.
 - Przełącz częstotliwość sieci bezprzewodowej, aby drukarka ponownie uruchomiła obsługę Wi-Fi.
-

5.4. Często spotykane problemy Konfiguracja sieci bezprzewodowej

1. Nie znaleziono drukarki

- Czy komputer, punkt dostępu (router bezprzewodowy) czy drukarka jest włączona.
- Czy jesteś podłączony kabel USB do komputera i drukarki.
- Drukarka obsługuje połączenia z siecią bezprzewodową.

2. Gdy połączenie sieciowe, nie można znaleźć nazwy sieci (SSID)

- Sprawdź punkt dostępu (Router bezprzewodowy) przełącznik zasilania jest włączony.
- Nie można znaleźć drukarkę należy podłączyć punkt dostępu bezprzewodowego (routera bezprzewodowego) w polu Nazwa sieci (SSID), należy sprawdzić nazwę punktu dostępu do sieci (SSID) i próbuje nawiązać połączenie.
- Jeśli punkt dostępu Router bezprzewodowy) zmiany konfiguracji, należy zresetować sieci bezprzewodowej drukarki.

3. Połączenie nie powiodło się

- Sprawdź punkt dostępu bezprzewodowego (routera bezprzewodowego) oraz tryb zabezpieczeń drukarki, hasło jest poprawne.

- Sprawdzić bezprzewodowej odbiór wokół drukarki. Jeśli router od drukarki czy w środku znajduje się przeszkoda, odbierany sygnał może być ograniczona.
- Zamknąć punktu dostępowego (routera bezprzewodowego) i drukarkę, a następnie skonfigurować restart.
- Sprawdź, czy punkt dostępu (router bezprzewodowy) i drukarka znajdują się na tej samej częstotliwości. Aby zmienić częstotliwość sieci bezprzewodowej, zapoznaj się z sekcją ["Jak przełączać częstotliwość sieci bezprzewodowej"](#).

4. Jeśli wystąpi problem z siecią w przypadku korzystania z drukarki, należy sprawdzić następujące aspekty:

- Sprawdź oprogramowanie zapory blokujące ruch. Jeśli komputer i drukarka są podłączone do tej samej sieci, ale nie szukać, może to oznaczać, że zaporę blokuje ruch. Zobacz Podręcznik użytkownika oprogramowania zapory sieciowej, wyłącz zaporę, a następnie spróbuj wyszukać drukarkę ponownie.
- Sprawdź, czy adresu IP drukarki jest przypisany poprawnie. Można wydrukować stronę konfiguracji sieci drukarki, aby sprawdzenia adresu IP.
- Aby sprawdzić, czy drukarka i komputer znajdują się w tej samej sieci, należy wykonać następujące czynności.

1) Wybrać „Wiersz poleceń” w następujący sposób.

a. System Windows 8/10: Wybierz przycisk "Szukaj" w menu Start i wpisz "Wiersz poleceń" w pasku wyszukiwania, a następnie naciśnij przycisk "Enter" na klawiaturze.

b. System Windows 7/Vista/XP: kliknij menu „Start” - „Wszystkie procedury” - „Załączniki” - „Wiersz poleceń”.

2) W oknie dialogowym wprowadź ping i adres IP drukarki, a następnie naciśnij przycisk „Enter”.
Na przykład: ping XXX.XXX.XXX.XXX(„XXX.XXX.XXX.XXX” jest adresem IP drukarki)

3) Jeśli w oknie jest pokazany RTT, to znaczy, że drukarka i komputer są w tej samej sieci. Jeśli w oknie nie jest pokazany RTT, zapoznaj się z rozdziałem [5](#), aby ponownie skonfigurować sieć bezprzewodową drukarki.



Uwaga: • Podobne do punktu dostępowego (routera bezprzewodowego), zapoznaj się z jego instrukcją obsługi lub skontaktować się z producentem.

6. Web server

Można korzystać z wbudowanego Web server, ustawień zarządzania drukarką.

6.1. Uzyskiwanie dostępu do wbudowanego Web server

1. Ponownie włącz drukarkę i komputer.
2. Po podłączeniu drukarki do sieci należy upewnić się, że drukarka jest podłączona do sieci, co komputer (jak skonfigurować sieć można znaleźć w [rozdziale 4](#) lub [rozdział 5](#)).
3. Wpisz adresu IP drukarki w przeglądarce internetowej w pasku adresu, aby uzyskać dostęp do drukarki wbudowanego serwera internetowego.

Za pomocą panelu sterowania, aby wyświetlić "Adresu IP" drukarki (patrz [rozdział 11.3](#))lub wydrukować "stronę konfiguracji sieć " i wyświetlić "Adresu IP" drukarki (patrz [rozdział 11.4](#)).

 **Uwaga:** • Użytkownicy systemu Windows powinni korzystać z programu Microsoft Internet Explorer 8.0 (lub nowszy) lub Firefox 1.0 (lub nowszy), użytkownicy macOS używać Safari 4.0 (lub nowszy). Bez względu na to jakiej przeglądarki używasz, zawsze włączyć JavaScript i Cookies. W przypadku korzystania z innej przeglądarki internetowej, upewnij się, że jest ona zgodna z HTTP 1.0 i HTTP 1.1.

- Jeśli komputer nie może uzyskać dostępu do drukarki wbudowanego serwera WWW może być komputer i drukarka nie jest w tej samej sieci, sprawdź środowisko sieciowe, lub skontaktować się z administratorem sieci.

4. Kliknij na opcję "Login", należy wprowadzić nazwę użytkownika i hasło (domyślna nazwa użytkownika to admin, początkowe hasło to 000000), kliknij przycisk "Login".

 **Uwaga:** • Ze względów bezpieczeństwa zaleca się zmianę domyślnego hasła, można wprowadzić "Zarządzanie użytkownikami" zmiany interfejsu.

6.2. Używaj Web server zarządzanie drukarkami

Można użyć wbudowanego serwera WWW, zarządzania drukarką.

1. Można zobaczyć podstawowe informacje o drukarce, w tym nazwa produktu, stanu drukarki oraz stanu wkładów.
2. Drukarka może być skonfigurowana do obsługi parametrów protokołu sieciowego.
3. Możesz skonfigurować połączenie sieci bezprzewodowej drukarki, włączyć / wyłączyć bezprzewodowy i Wi-Fi Direct funkcję.
4. Skonfiguruj klienta z serwerem pocztowym, stan drukarki za pośrednictwem powiadomień e-mail poinformował sposób.
5. Obsługuje konfigurację adresu e-mail, adresu FTP i adresu SMB w celu skanowania pliku do skanowania bezpośrednio do poczty e-mail, serwera FTP lub serwera SMB.

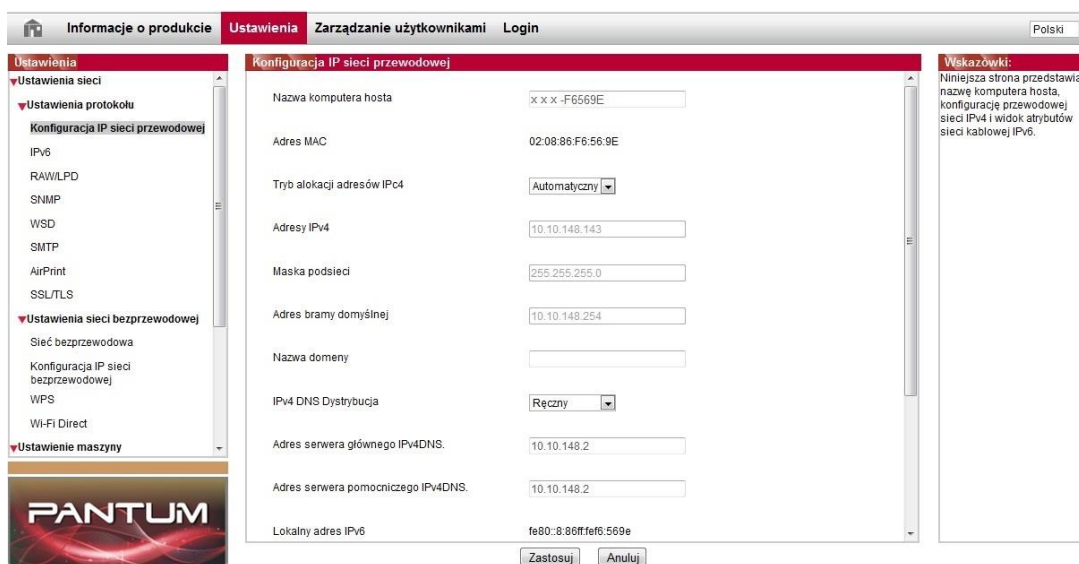

6.2.1. Ustawienia adresu IP

Byli ustawienia adresu IP, należy podłączyć drukarkę do sieci.

1. Jeśli przewodowej modele sieciowe, za pomocą kabla sieciowego do podłączenia drukarki do interfejsu sieciowego, czy drukarka jest podłączona do sieci przewodowej.
2. Jeżeli bezprzewodowy model sieci można skonfigurować narzędzie lub Wi-Fi Protected Setup (WPS), konfiguracja przez sieć bezprzewodową, podłącz drukarkę do sieci bezprzewodowej (Patrz [rozdział 5.1](#)).

6.2.1.1. Ustawienia IPv4

Ustaw na adres IPv4 drukarki jest automatycznie przypisany DHCP i Ręcznie ustaw drukarka domyślnie włączona automatycznie wyznaczonej funkcji DHCP. Jeśli trzeba skonfigurować stały adres IPv4 do drukarki, można ręcznie ustawić adres IPv4 drukarki.

1. Ponownie włącz drukarkę, podłącz drukarkę do sieci.
2. Zaloguj wbudowany serwer sieci Web (Jak zalogować się, patrz [rozdział 6.1](#)).
3. Kliknij "Ustawienia" - "Ustawienia sieć" - "Ustawienia protokołu" - "Konfiguracja IP sieci przewodowej".
4. Tryb przydzielanie adresów IPv4 jest ustawiony na "Ręczna".
5. Wprowadzić "Adresy IPv4", "Maskę podsieci" i "Adres bramy domyślnej", kliknij przycisk "Zastosuj".

6.2.1.2. Ustawienia IPv6

1. Ponownie włącz drukarkę, podłącz drukarkę do sieci.
2. Zaloguj wbudowany serwer sieci Web (Jak zalogować się, patrz [rozdział 6.1](#)).
3. Kliknij "Ustawienia" - "Ustawienia sieć" - "Ustawienia protokołu" - " IPv6".
4. Zaznacz "Włącz protokół IPv6" i "Włącz DHCPv6" (domyślnie zaznaczona), kliknij przycisk "Zastosuj".

Można odświeżyć przeglądarkę, na ekranie "Konfiguracja IP sieci przewodowej" w temacie "Lokalny adres IPv6" i "Stan statusu dostępny" .



Uwaga: Drukarka obsługuje następujące adresy IPv6 dla druku i zarządzania siecią (patrz [rozdział 11.4](#), drukowanie "Strona konfiguracji sieć" i widok).

- Lokalny adres IPv6 (adresy rozpoczynające się od FE80) self-konfiguracja: adresy IPv6 łącza lokalnego.
 - Stateful adresu: adresu IPv6 konfiguracji serwera DHCPv6 (jeśli brak sieci serwer DHCPv6 "Stan statusu dostępny" nie można przypisać).
 - Stateless adresu: Adresu IPv6 auto-konfiguracja routera .
-

6.2.2. Konfiguracja protokołu SNMP

Protokół SNMP można ustawić za pomocą interfejsu SNMP, aby zwiększyć bezpieczeństwo informacji sieciowych drukarki.

1. Ponownie włącz drukarkę, podłącz drukarkę do sieci.
2. Zaloguj wbudowany serwer sieci Web (Jak zalogować się, patrz [rozdział 6.1](#)).
3. Kliknij „Konfiguracja” – „Konfiguracja sieci” – „SNMP”.
4. W razie potrzeby zaznacz odpowiednie protokoły SNMP, kliknij przycisk „Zastosuj”.



Uwaga: Protokół SNMP może poprawić wydajność zarządzania siecią, odbierać komunikaty i raporty o ostrzeżeniach z węzłów sieciowych, a także pomagać w szybkim wykrywaniu i rozwiązywaniu problemów sieciowych.

- Włącz protokół SNMP v1/v2:

① Drukarka może być zagrożona niebezpiecznym środowiskiem sieciowym. Należy jej używać z zachowaniem ostrożności!

- Wyłącz protokół SNMP v1/v2:

① Drukarka może nie działać prawidłowo z powodu błędu instalacji sterownika. Pobierz najnowszy sterownik dla niej z oficjalnej strony internetowej.

② Oprogramowanie innych producentów może nie być w stanie uzyskać informacji o stanie drukarki za pomocą protokołu SNMP. Należy zachować ostrożność!

6.2.3. Ustawienia sieci bezprzewodowej

Można użyć strony z ustawieniami bezprzewodowej, należy ustawić drukarki konfigurację sieci bezprzewodowej, IP bezprzewodowej, Wi-Fi Direct i WPS. Przed ustawieniem logowania Wbudowany serwer internetowy (jak zalogować się, patrz [rozdział 6.1](#)).

6.2.3.1. Sieć bezprzewodowa

Konfiguracja sieci bezprzewodowej składa się z następujących elementów: „Podstawowy stan sieci bezprzewodowej”, „Ustawienie sieci bezprzewodowej”, „Wyszukiwanie hotspota” i „Potwierdzenie”.

1. Kliknij na "Ustawienia" - "Ustawienia sieć" - "Ustawienia sieci bezprzewodowej" - ". Sieci bezprzewodowej".

Sieć bezprzewodowa

Podstawowy stan sieci bezprzewodowej

Włącz Wyłącz

Stan: On-line

Nazwa sieci (SSID) TP-LINK_9ED9

Ustawienie częstotliwości WiFi

2.4GHz 2.4GHz + 5GHz 5GHz

Szukaj sieci bezprzewodowej

Uzyskiwanie informacji o połączeniu bezprzewodowym (Proszę poczekać 10 sekund i nie opuszczać tej strony)...

Weryfikacja tożsamości

Nazwa sieci (SSID) TP-LINK_9ED9

Klucze tajne

2. Jeśli musisz skonfigurować sieć bezprzewodową, włącz podstawowy stan sieci bezprzewodowej, a następnie kliknij identyfikator SSID punktu dostępu (routera bezprzewodowego) na liście wyszukiwania punktów hotspot, wprowadź tajny klucz w uwierzytelnieniu i kliknij przycisk Zastosuj.

6.2.3.2. Konfiguracja IP bezprzewodowej

Tylko otwarcie sieci bezprzewodowej drukarki, wbudowany serwer sieci Web, aby wyświetlić "Konfiguracja IP sieci bezprzewodowej".

1. Kliknij na "Ustawienia" - "Ustawienia sieć" - "Ustawienia sieci bezprzewodowej" - "Konfiguracja IP sieci bezprzewodowej".

1) DHCPv4 domyślnie zaznaczone. Aby ręcznie skonfigurować adresu IP, DHCPv4 odznacz pole wyboru, wprowadź trzeba skonfigurować "Adresy IPv4", "Maskę podsieci" i "Adres bramy domyślnej", kliknij przycisk "Zastosuj".

6.2.3.3. Ustawienia WPS

1. Kliknij na "Ustawienia" - "Ustawienia sieć" - "Ustawienia sieci bezprzewodowej" - "WPS".

1) Należy wybrać "Tryb startowy WPS", kliknij przycisk "Zastosuj" stronę i postępuj zgodnie z instrukcjami.

6.2.3.4. Wi-Fi Direct ustaw

1. Kliknij na "Ustawienia" - "Ustawienia sieć" - "Ustawienia sieci bezprzewodowej" - "Wi-Fi Direct".



Uwaga:• Jeżeli po automatycznym połączenia, urządzenie przenośne inicjuje panel połączenia bez zaproszenia zatwierdzeni automatycznie łączyć.

- Jeśli panel jest wymagane, aby ręcznie potwierdzić połączenie, urządzenie przenośne inicjuje zaproszenie połączenia się połączyć.
-

6.2.4. Ustawienia urządzenia

Na stronie konfiguracji urządzenia można dodać książkę adresową poczty e-mail, ustawić powiadomienia e-mail oraz czas uśpienia.

6.2.4.1. Konfigurowanie powiadomień E-mail

Jeśli skonfigurować powiadomienia e-mail, gdy drukarka nie ma papieru pojawia się stan nieprawidłowy wyśle wiadomość na podany adres e-mail. Trzeba odbierać pocztę elektroniczną do właściwego ustawienia, wiadomości e-mail krokach szczegółowej konfiguracji, należy skonsultować się z administratorem sieci. Przed przystąpieniem do konfigurowania powiadomienia e-mail, musisz być zalogowany wbudowany serwer sieci Web (jak zalogować się, patrz [rozdział 6.1](#)).

1. Konfiguracja klienta SMTP

1) Kliknij "Ustawienia" - "Ustawienia sieć" - "Ustawienia protokołu" - "SMTP".

2) Na stronie SMTP wprowadź adres serwera SMTP, należy skonfigurować nazwę skrzynki pocztowej nadawcy Zaloguj i hasło, kliknij przycisk "Zastosuj".

2. Dodaj odbiorcy adres E-mail

1) Kliknij "Ustawienia" - "Ustawienie maszyny" - "Książka adresowa".

2) Kliknij przycisk "Dodaj", wprowadzić odbiorcy imię i adres E-mail, kliknij przycisk "Zastosuj".

3. Konfigurowanie powiadomień E-mail

1) Kliknij "Ustawienia" - "Ustawienia urządzenia" - "Powiadomienie na e-mail".

2) Kliknij przycisk  na liście wyskakującego kontaktów, wybierz chcesz dodać adresy E-mail.

Można również wybrać "Adresu X" (takie jak adresu 1), należy ręcznie wprowadzić odbiorcę do którego chcesz dodać adresy E-mail.

3) Wybierz zawartość chcesz powiadomić adres e-mail i powiadomień, kliknij przycisk "Zastosuj".

6.2.4.2. Konfigurowanie adresu poczty

Jeśli chcesz zeskanować dokument do e-mail, trzeba skonfigurować poczty elektronicznej książki adresowej, można wybrać opcję skanowania, aby zeskanować dokument na podany Email adres. Trzeba odbierać pocztę elektroniczną do właściwego ustawienia, wiadomości e-mail krokach szczegółowej konfiguracji, należy skonsultować się z administratorem sieci.

I. Ustawianie adresu poczty

1. Zaloguj się do wbudowany serwer sieci Web (jak zalogować się, patrz [rozdział 6.1](#)).

2. Kliknij "Ustawienia" - "Ustawienie maszyny" - "Adresu poczty", wprowadzić ustawienia interfejsu książka adresowa e-mail.

3. Kliknij na "Nowe", dodaje się okno pop-up, aby zmienić nazwę kontaktu, wpisz adres e-mail, kliknij przycisk "Zastosuj".

 **Uwaga:**• Jeżeli numer grupy zostało ustalone, można sprawdzić odpowiedni numer grupy do nowego adresu e-mail, aby dodać do numeru grupy.

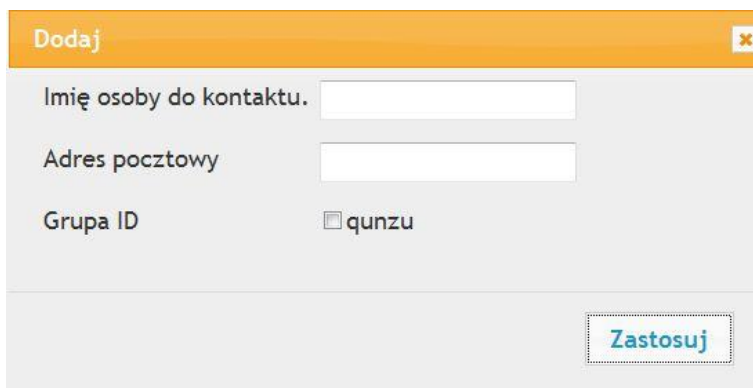

II. Ustawianie Poczta Grupy

1. Zaloguj się do wbudowany serwer sieci Web (jak zalogować się, patrz [rozdział 6.1](#)).
2. Kliknij na "Ustawienia" - "Ustawienie maszyny" - "Mail Group", aby wejść do interfejsu ustawień grupy e-mail.
3. Kliknij na "Nowe", dodaje się okno pop-up, zmień nazwę grupy, nazwę kontaktu (mailbox adresu) Lista pole wyboru, aby dodać adres e-mail, kliknij przycisk "Zastosuj".

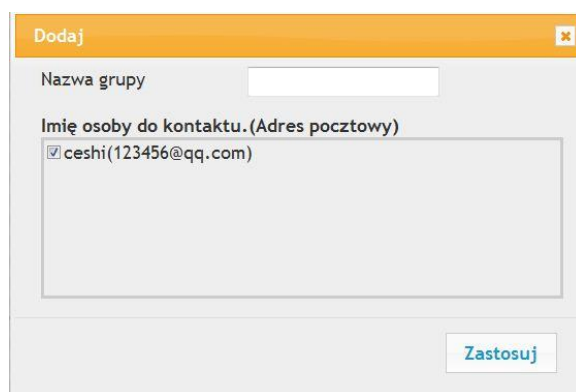

6.2.4.3. Konfigurowanie książki adresowej FTP

Jeśli chcesz zeskanować dokument do serwera FTP, należy skonfigurować książkę adresową FTP.Podczas skanowania można wysłać zeskanowany obraz do serwera FTP.Przed rozpoczęciem konfiguracji FTP książkę adresową, należy skontaktować się z administratorem sieci, aby uzyskać adres IP serwera, numer portu, nazwę użytkownika, hasło oraz informacje nazwę serwera.

1. Zaloguj się do wbudowany serwer sieci Web (jak zalogować się, patrz [rozdział 6.1](#)).
2. Kliknij "Ustawienia" - "Ustawienie maszyny" - "Książka adresowa FTP", aby wprowadzić ustawienia interfejsu książki adresowej FTP.

3. Kliknij na "Nowe", dodaje się okno pop-up, odpowiednie parametry są ustawione, po ustawieniu, kliknij przycisk "Zastosuj".

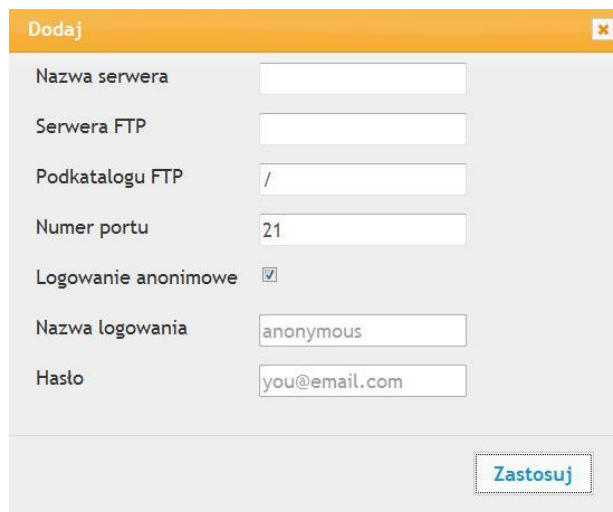

The screenshot shows a dialog box titled "Dodaj" with a close button in the top right corner. It contains the following fields and options:

- Nazwa serwera: [empty text box]
- Serwera FTP: [empty text box]
- Podkatalogu FTP: / [empty text box]
- Numer portu: 21 [text box]
- Logowanie anonimowe:
- Nazwa logowania: anonymous [text box]
- Hasło: you@email.com [text box]

A "Zastosuj" button is located at the bottom right of the dialog.

6.2.4.4. Skonfiguruj książkę adresową SMB

Aby skanować dokumenty do serwera SMB, należy najpierw skonfigurować książkę adresową SMB. Zeskanowane obrazy można wysłać do serwera SMB podczas skanowania.

1. Zaloguj się do wbudowany serwer sieci Web (jak zalogować się, patrz [rozdział 6.1](#)).
2. Kliknij "Ustawienia" - "Ustawienia maszyny" - "Książka adresowa SMB", aby wprowadzić interfejs ustawiania książki adresowej SMB.
3. Kliknij na "Nowe", dodaje się okno pop-up, odpowiednie parametry są ustawione, po ustawieniu, kliknij przycisk "Zastosuj".

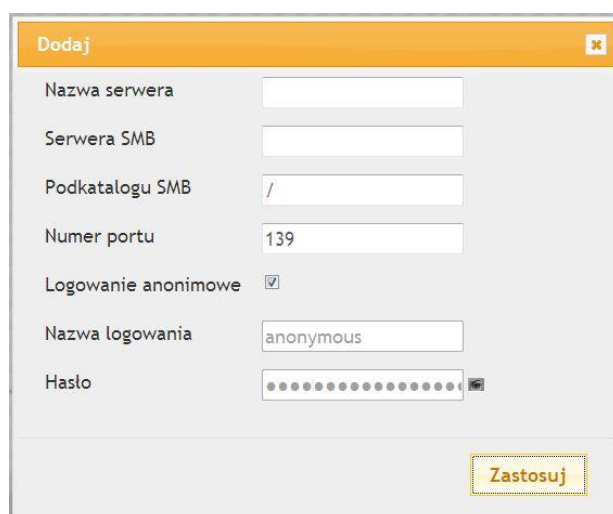

The screenshot shows a dialog box titled "Dodaj" with a close button in the top right corner. It contains the following fields and options:

- Nazwa serwera: [empty text box]
- Serwera SMB: [empty text box]
- Podkatalogu SMB: / [empty text box]
- Numer portu: 139 [text box]
- Logowanie anonimowe:
- Nazwa logowania: anonymous [text box]
- Hasło: [password field with 12 dots and a visibility icon]

A "Zastosuj" button is located at the bottom right of the dialog.

6.2.4.5. Ustawienie czasu snu

Aby zmienić czas uśpienia drukarki, można go ustawić za pomocą wbudowanego serwera internetowego (drukarki zainstalowanej za pośrednictwem połączenia sieciowego).

1. Zaloguj się do wbudowany serwer sieci Web (jak zalogować się, patrz [rozdział 6.1](#)).
2. Kliknij na "Ustawienia" - "Ustawienia urządzenia" - "Systemu".
3. Wybierz czas snu w zależności od potrzeb, kliknij przycisk "Zastosuj".

6.2.5. Przywracanie ustawień fabrycznych za pomocą serwera Web

1. Zaloguj się do wbudowany serwer sieci Web (jak zalogować się, patrz [rozdział 6.1](#)).
2. Kliknij na opcji "Zarządzanie użytkownikami", wprowadź poprawny "Nazwa użytkownika" i "Hasło", a następnie kliknąć "Przywracanie ustawień fabrycznych", aby przywrócić ustawienia fabryczne, aby zakończyć drukarka automatycznie ponownie uruchomiony.



Uwaga:• Drukarka przywrócić ustawienia fabryczne, nazwa administratora użytkownikowi przywrócić admin, odzyskiwania hasła jest 000.000.

- Można przywrócić fabryczne ustawienia za pomocą przycisków na panelu sterowania drukarki, patrz [rozdział 11.1.3](#).
-

7. Druk

7.1. Funkcja drukowania

Można użyć "Start" - "Urządzenia i drukarki" - Wybierz odpowiednią drukarkę - kliknij prawym przyciskiem myszy - Ustawienie funkcji druku w "Preferencje drukowania", niektóre funkcje są następujące:

funkcja	Ikone
Automatyczny dwustronny druk	
Sortowaniem druk	
Odwrócony druk	
Wielostronicowy jeden	
Drukowanie plakatu (dla systemów Windows)	
Powiększenie Drukuj	
Drukowanie broszur	

Rozmiary niestandardowe



 **Uwaga:** Powyższy opis ma odniesienie do systemu Windows 7.

- Można wybrać plakat 2x2 drukowane na wielu stronach, realizacja plakatów.
- Można otworzyć okno Preferencje drukowania, kliknij przycisk Pomoc, patrz konkretne wyjaśnienie funkcjonalne. Jak otworzyć plik pomocy, patrz ["Otwiera plik pomocy"](#).

7.2. Procedura drukowania

Podczas drukowania można określić podajnik, z którego papier ma być drukowany zgodnie z potrzebami. Kolejne kroki są następujące:

1. Otwórz plik, który ma zostać wydrukowany, kliknij menu „Plik” w lewym górnym rogu i wybierz opcję „Drukuj”, aby włączyć sterownik drukarki.
2. Wybierz drukarkę odpowiedniego modelu.
3. Kliknij „Właściwości/Preferencje drukarki”, aby skonfigurować drukowanie.
4. Wejdź do interfejsu opcji „Papier”; możesz tu ustawić odpowiednio opcje „Rozmiar i typ papieru”, „Źródło i orientacja papieru”.

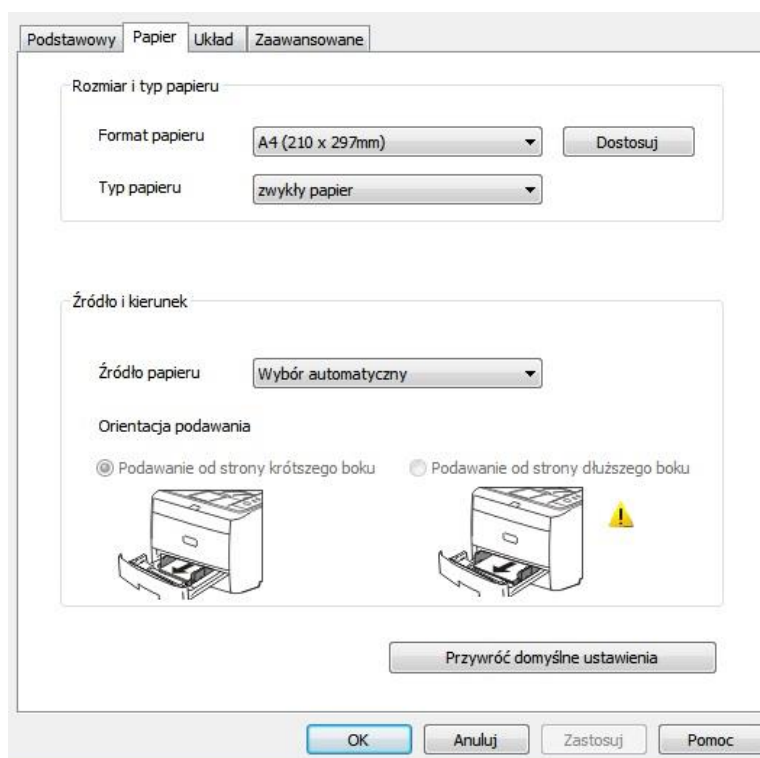

5. Kliknij przycisk „OK”, aby zakończyć konfigurację drukowania.

 **Uwaga:**• Jeśli na panelu sterowania drukarki zostanie ustawiony rozmiar/typ papieru na „Auto”, zadanie drukowania będzie wykonywane zgodnie z ustawieniem w sterowniku „Rozmiar/typ papieru”. Aby uzyskać lepszy efekt drukowania, załaduj papier o gramaturze odpowiadającej ustawieniom odpowiedniego podajnika.

7.2.1. Format i rodzaj papieru

Więcej informacji na ten temat można znaleźć w sekcji ["Papier i nośniki wydruku"](#).w tej instrukcji.

7.2.2. Źródło papieru

7.2.2.1. Druk automatycznego wyboru

Jeśli jako źródło papieru wybrano opcję „Wybór automatyczny”, drukarka wybierze odpowiedni podajnik do drukowania zgodnie z ustawieniami papieru.

7.2.2.2. Druk z podajnika automatycznego

Przed rozpoczęciem drukowania upewnij się, że w podajniku automatycznym znajduje się papier o odpowiednim formacie.



 **Uwaga:**• Zalecenia dotyczące ładowania papieru można znaleźć w sekcji ["Papier i nośniki wydruku"](#).

- Informacje na temat rodzaju nośnika, który ma być drukowany przy użyciu podajnika automatycznego, można znaleźć w sekcji ["Specyfikacje papieru"](#).
-

7.2.2.3. Druk z podajnika uniwersalnego

Przed rozpoczęciem drukowania upewnij się, że w podajniku automatycznym znajduje się papier o odpowiednim formacie.



 **Uwaga:**• Zalecenia dotyczące ładowania papieru można znaleźć w sekcji "[Papier i nośniki wydruku](#)".

- Papier specjalny, taki jak koperty i papier foliowy, może być drukowany tylko z podajnika uniwersalnego. Informacje na temat rodzaju materiałów drukowanych z podajnika uniwersalnego można znaleźć w sekcji "[Specyfikacje papieru](#)".
-

7.2.2.4. Druk z podajnika opcjonalnego

Przed rozpoczęciem drukowania upewnij się, że do podajnika opcjonalnego załadowano papier odpowiedniego formatu.



 **Uwaga:**• Zalecenia dotyczące ładowania papieru można znaleźć w sekcji [“Papier i nośniki wydruku”](#).

- Informacje na temat rodzaju nośnika, który ma być drukowany przy użyciu podajnika automatycznego, można znaleźć w sekcji ["Specyfikacje papieru"](#).
-

7.3. Ustawienia druku

7.3.1. Ustawianie parametrów drukowania

Przed wysłaniem zadania drukowania mogą być dwa sposoby ustawiania parametrów druku

Systemu operacyjnego	Tymczasowe zmiany ustawień dla zadań drukowania	Trwale zmienić ustawienia domyślne
Windows 7	1. Kliknij w menu "Plik" - "Druku" - Wybierz Drukarki - "Właściwości drukarki" (konkretne kroki zależą od różnic systemu operacyjnego).	1. Kliknij menu "Rozpoczęcie" - "Panel sterowania" - "Urządzenia i drukarki" . 2. Kliknij prawym przyciskiem myszy na ikonę drukarki i wybierz polecenie Preferencje drukowania, należy zmienić ustawienia i zapisać.
macOS	1. Kliknij menu "Plik" - "Druku". 2. W oknie pop-up, aby zmienić ustawienia.	1. Kliknij menu "Plik" - "Druku". 2. Zmień ustawienia wyskakujące okno, kliknij Save Preset. (W przypadku drukowania, należy wybrać każdy preset, w przeciwnym wypadku naciśnij domyślnych ustawień drukowania).

 **Uwaga:**• Ustawienia aplikacji mają priorytet nad ustawieniami drukarki.

7.3.2. Automatyczny dwustronny druk

Urządzenie obsługuje automatycznego drukowania dwustronnego na papierze zwykłym.

Automatyczny dupleks rozmiar papieru drukowania: A4, Letter, Legal, Oficio, Folio.

 **Uwaga:**• Niektóre średnie papier nie nadaje się do automatycznego dwustronnego drukowania, automatycznego druku dwustronnego może spowodować uszkodzenie drukarki.

- Automatyczny druk dwustronny nie obsługuje drukowania plakatu.
- Aby uzyskać informacje o typie ładowanie nośników druku papierowych i automatycznego podajnika można znaleźć w [2](#).

7.3.2.1. Dwustronny jednostka drukująca jest

Dla uzyskania najlepszych rezultatów, można drukować po obu stronach jednostki rozmiaru papieru może być ustawiony. Jeżeli przeprowadza A4 drukowanie dwustronne, konieczność dostosowania się do pozycji A4 bloku przesunięcie, jeśli prowadzone Letter, Legal, Folio, Oficio Drukowanie dwustronne, konieczność dostosowania się do Listu zmieniającym położenie bloku.

Jednostronne Dwa kroki konfiguracji jednostka drukująca są:

1. Zdjąć obie strony zespołu drukującego.



2. Drukowania na obu stronach jednostki zapasowej.



3. Dostosuj rozmiar papieru formatu A4 lub Letter przesunięciem lokalizacji bloku, aby zakończyć ustawianie.

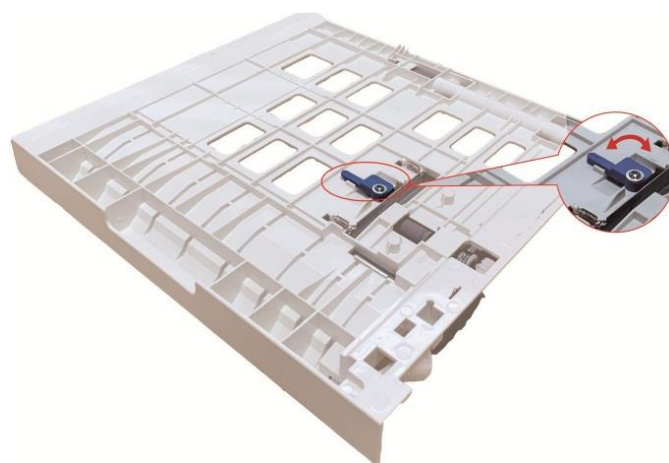

4. Dwustronny zespół drukujący do drukarki.



7.3.2.2. Jak automatyczny druk dwustronny

1. Otwórz zadanie drukowania, które chcesz drukować z aplikacji (takich jak Notatnik).
2. Wybierz z menu "Plik" opcję "Druku".

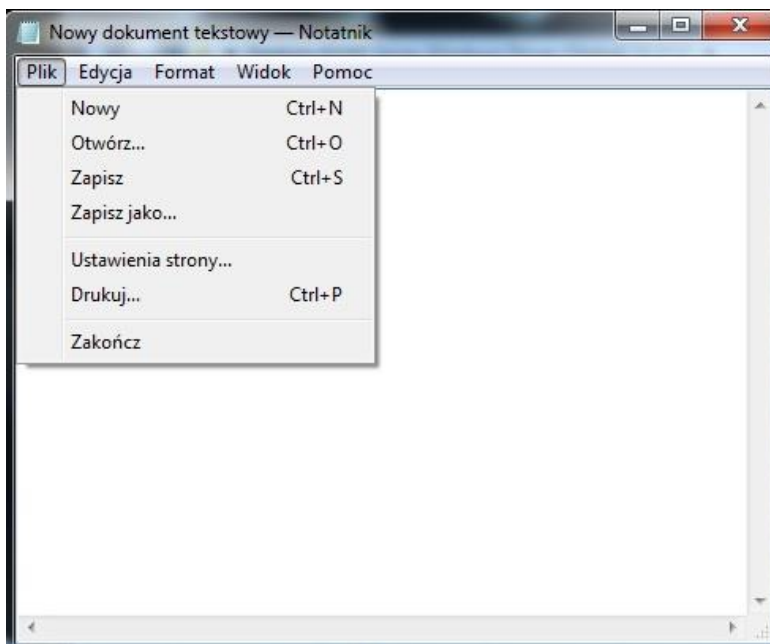

3. Wybierz odpowiednie modele drukarek.

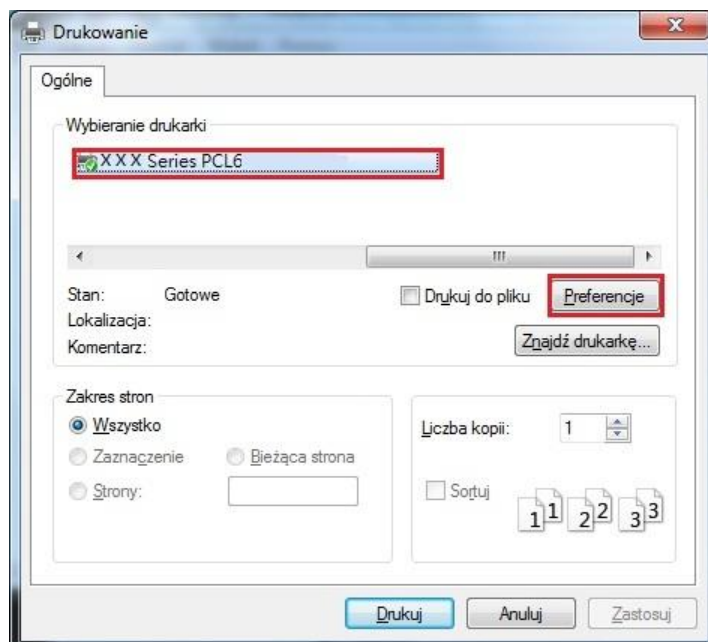

4. Kliknij przycisk "Preferencje", konfigurację wydruku.

5. Wybierz zakładkę "Preferencje" z "Druk na obu stronach", "Długa krawędź" lub opcję "krótkiej krawędzi".

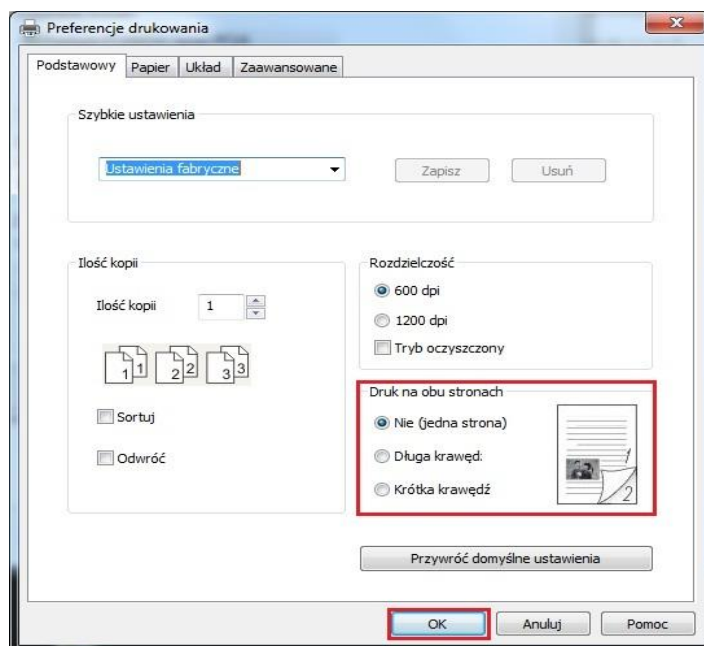

6. Kliknij przycisk "Upewnij się", aby zakończyć ustawienia drukowania. Kliknij na "Drukuj", możliwe jest automatyczne drukowanie na obu stronach.

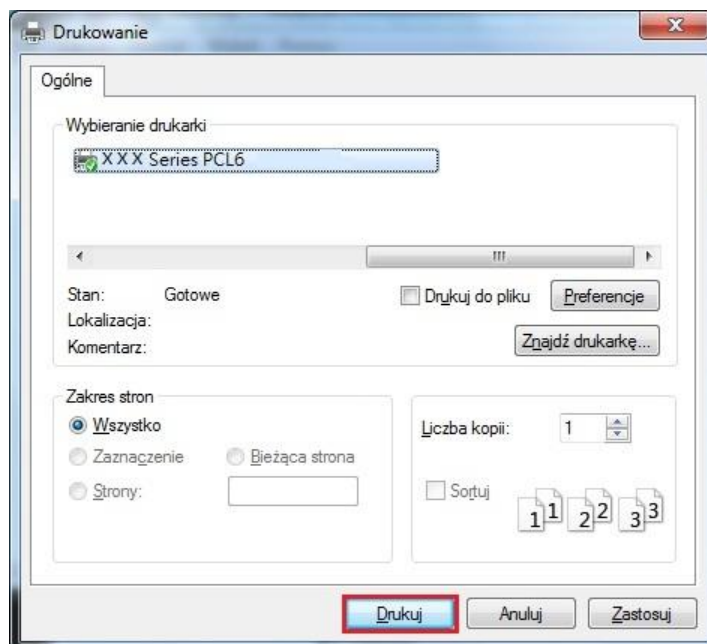

7.3.3. Tryb Druku dzieł

Grzywna tryb nadaje się do rysunków technicznych i drobnego liniowego druku.

Podstawowe Preferencje drukowania strony, dobrze Ustawienie trybu Zadania drukowania mogą osiągnąć znakomitą tryb drukowania.

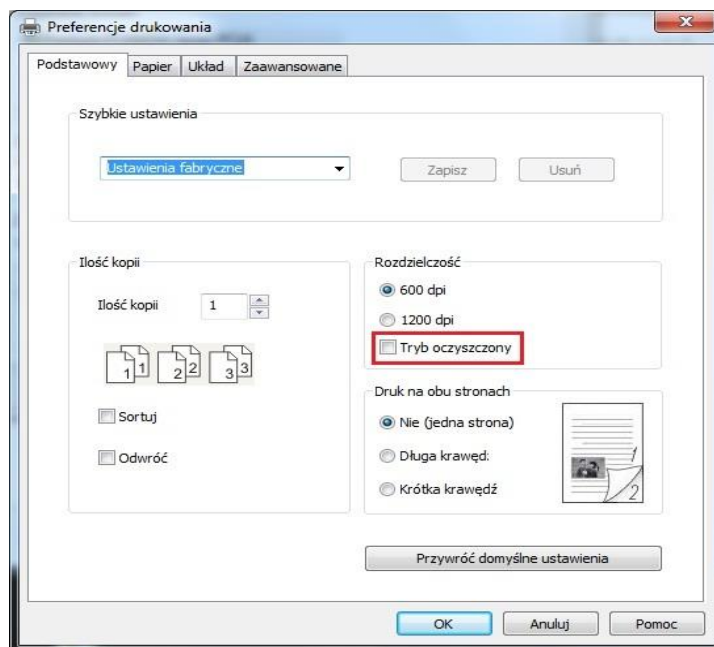

7.3.4. Drukowanie broszur

 **Uwaga:** • “Broszura” nie może być użyta z „drukowaniem wielostronnym” lub w „zoomie”.

- Aby uruchomić funkcję broszury, zaznacz też „Zestaw”.
- Aby rozpocząć drukowanie broszury, wybierz dowolny z typów papieru: A4, Letter, Legal, Folio, Oficio
- Dwustronne drukowanie będzie wybrane automatycznie i nie może być anulowane, gdyż musi być włączone przy druku broszury.

Czynności do wykonania podczas drukowania broszur:

1. Otwórz plik, który ma zostać wydrukowany, kliknij menu „Plik” w lewym górnym rogu i wybierz opcję „Drukuj”, aby włączyć sterownik drukarki.
2. Wybierz odpowiedni model drukarki.
3. Kliknij opcję „Właściwości/Preferencje drukarki” i skonfiguruj drukowanie.

4. Przejdź do interfejsu opcji „Układ” i zaznacz opcję „Broszura”.

 **Uwaga:**• Jeżeli chodzi o inne ustawienia drukowania broszur, kliknij opcję „Ustawienia Broszury...”, wprowadź odpowiednie ustawienia drukowania w „Ustawienia Broszury”, a następnie naciśnij przycisk „OK”.

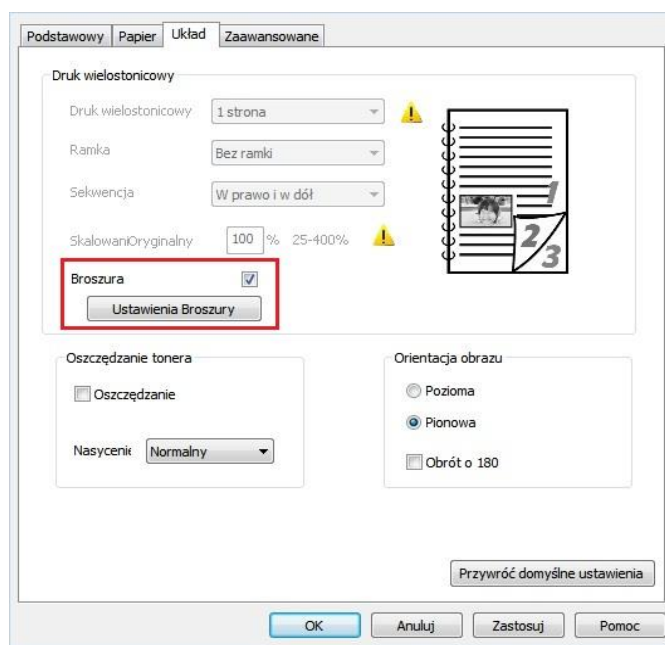

5. Naciśnij przycisk „OK” w lewym dolnym rogu, aby zakończyć wprowadzanie ustawień drukowania. Kliknij przycisk „Drukuj”, aby wydrukować broszurę.

 **Uwaga:**• Dokumenty zostaną ponownie podzielone na strony po wybraniu funkcji drukowania broszury. Tekst zostanie wydrukowany na każdej stronie papieru, a następnie należy je rozłożyć tak, aby utworzyć broszurę w formie książeczki.

7.3.5. Wycisz Druku

Ustawienia Wycisz druku, hałasu Drukowanie może być zmniejszona, ale szybkość drukowania będzie się zmniejszać.

Wycisz Druku. Wykonaj poniższe czynności (w przypadku zainstalowanej w drukarce połączenie USB)

Wykonaj kroki do systemu Windows 7, na przykład informacje na ekranie komputera mogą się różnić w zależności od różnych systemów operacyjnych.

1. Przejdź do menu komputera "Rozpocząć" - "Panel sterowania" - patrz "Urządzenia i drukarki".
2. Kliknij prawym przyciskiem myszy drukarkę, menu rozwijanego wybierz "Właściwości drukarki".
3. Przejdź do opcji "Asystent ustawień".
4. Zaznacz pole "Ciche drukowanie", kliknij "OK", aby zakończyć ustawienia.

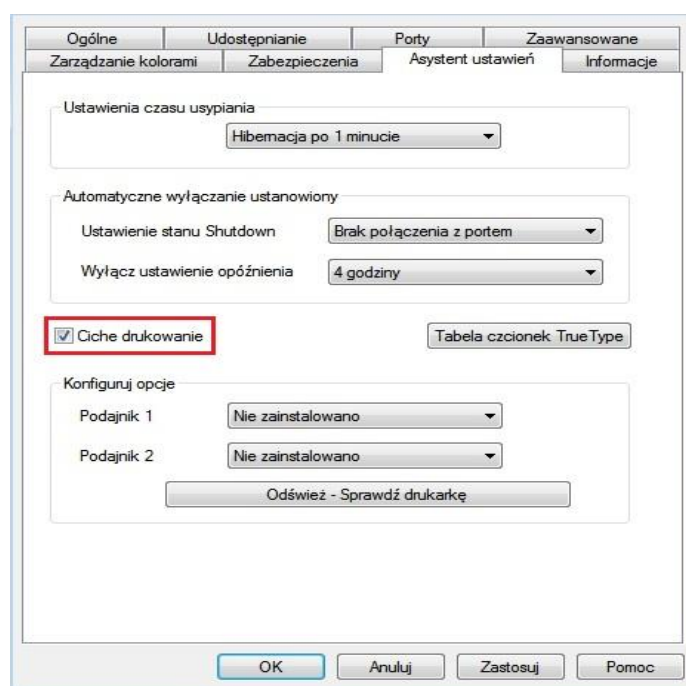

5. Otwórz aplikację od zadania drukowania mają być wydrukowane, wybierz odpowiednie modele drukarek, wydrukować konfigurację w zależności od potrzeb.

6. Kliknij przycisk "Drukuj", aby osiągnąć Wycisz Druku.

 **Uwaga:**• Drukowanie wyciszone można również włączyć bezpośrednio za pomocą przycisków na panelu sterowania. Szczegółowe instrukcje można znaleźć w części ["Wycisz Druku"](#)

7.3.6. Automatyczne wyłączenie ustanowiony

"Automatyczne wyłączenie ustanowiony" ustanowiony drukarkę stan i czas opóźnienia wyłączenia.

1. Wprowadź komputer w "Menu początkowe" – "Panel sterowania" – Patrz "Urządzenia i drukarki".
2. Kliknij prawym przyciskiem myszy drukarkę, menu rozwijanego wybierz "Właściwości drukarki".
3. Uruchom opcję "Asystent ustawień" i uczynić odpowiednią opcję "Automatyczne wyłączenie ustanowiony".
4. Kliknij przycisk "OK", aby zakończyć ustanowiony.

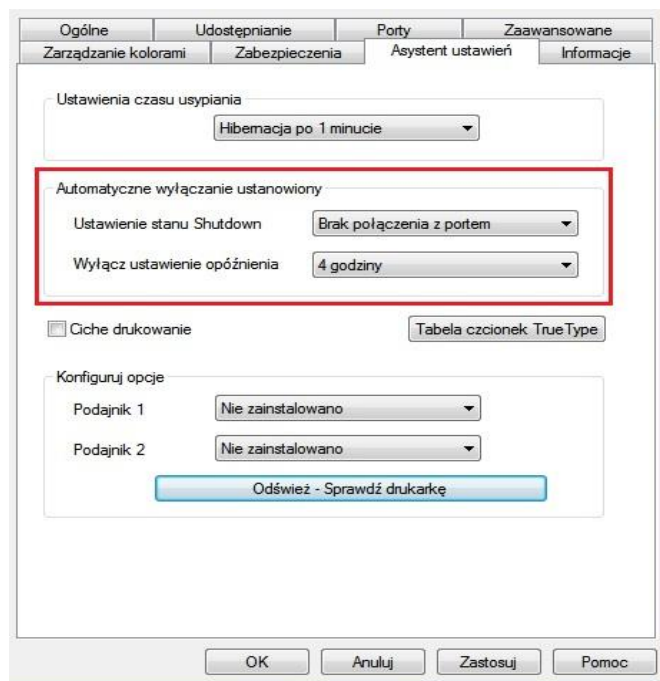

 **Uwaga:** Funkcję automatycznego WYŁĄCZANIA można również ustawić za pomocą przycisków na panelu sterowania. Patrz sekcja [11.1.7](#).

- Niektóre kraje (lub regiony) nie obsługują funkcję automatycznego ustawiania shutdown.
-

7.3.7. Otwiera plik pomocy

Otwórz "Preferencje drukowania", kliknij na przycisk "Pomoc" (dostępne tylko w systemach Windows). Plik pomocy w instrukcji drukarki, zrozumieć odpowiednie ustawienia drukowania informacji przy użyciu przewodnic.

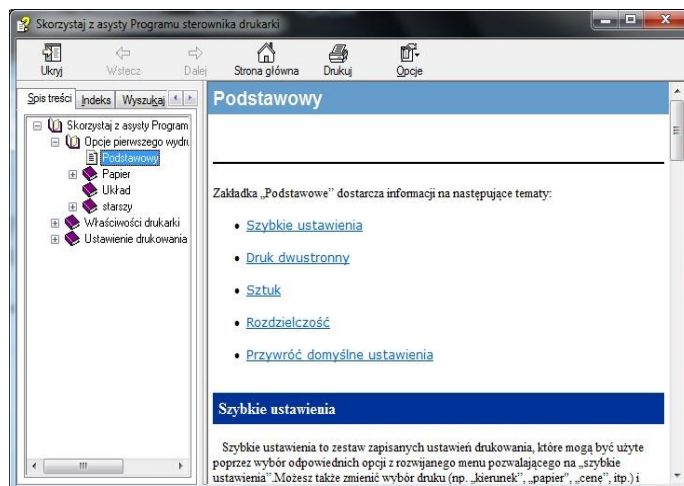
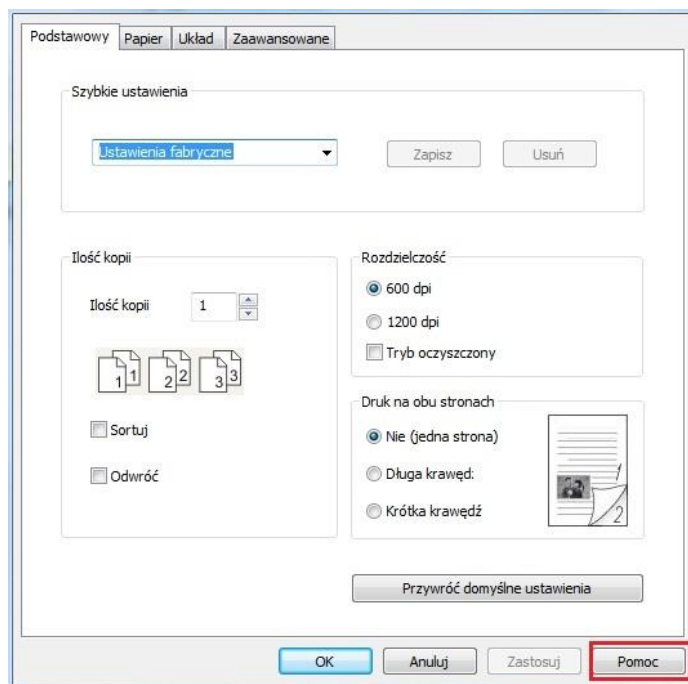

7.4. Anuluj Druku

Aby anulować operację podczas drukowania, naciśnij przycisk „Anuluj” na panelu sterowania drukarki.

8. Kopiuj

8.1. Funkcja kopiowania

Funkcja kopiowania	Objaśnienia	
Zwyczajne Kopiuj	Oryginalny format	Ustaw format papieru oryginałów.
	Kopiuj do	Ustaw format i typ papieru dla określonego podajnika.
	Wielostronicowy jeden	Drukowanie wielu stron na jednym arkuszu.
	Klonowanie	To samo drukowanie wielu obrazów na tej samej kartce papieru.
	Plakat	Umieść arkusz dokumentu zostały Drukuj na wielu stronach.
	Sortowane	Sortowane oryginały w taki sposób, aby wydrukować.
	Dwustronna Kopiuj	Zrealizować ręcznych oryginały dwustronne kopiowanie.
	Jakość	Ustawienie trybu jakości, aby poprawić jakość wydruku.
	Jasność	Poprzez ustawienie jasności, dostosować efekt głębi kopii.
	Skalowania	Kopia rozmiar obrazu, aby zmniejszyć lub powiększyć.
Kopiuj dokumentów tożsamości	Układ sposób	Ustawiania legitymacja układ kopiowania.
	Jasność	Poprzez ustawienie jasności, dostosować efekt głębi kopii.
	Rozmiar papieru	Ustawiania rozmiar papieru.
Kopiuj notatki	Jasność	Poprzez ustawienie jasności, dostosować efekt głębi kopii.
	Rozmiar papieru	Ustawiania rozmiar papieru.

8.2. Jak Kopiuj

1. Naciśnij przycisk na panelu sterowania kluczem "Kopiuj" / "Kopiuj dokumentów tożsamości" / "Notatki Kopiuj" klucz.
2. Oryginalny twarzą do góry do podajnika podajnika dokumentów (obsługuje tylko zwykłą kopię) lub do dołu na płycie szklanej (Jak złożyć oryginały, patrz [rozdział 2.5](#)).
3. W zależności od modelu, Za pomocą klawisza "Kierunek" lub "Cyfrowy", aby ustawić liczbę kopii (maksymalnie 99).
4. Naciśnij przycisk "Zaczynać", aby rozpocząć kopiowanie.
5. Jeśli oryginał na płycie szklanej, Po zeskanowaniu wiersz "Skan następnego." Jeśli kolejna strona, wyjmij zeskanowane oryginały, a następną stroną na szybie, należy nacisnąć przycisk "Zaczynać". Po zeskanowaniu wszystkich stron naciśnij przycisk "OK".

8.3. Anulowanie Kopiuj

Aby anulować zadanie kopiowania, naciśnij panel sterowania Przycisk "Anuluj".

8.4. Zwyczajne Kopiuj ustawienia

W celu dokonania lepszej Kopiuj, można skorzystać z menu "Ustawienia kopiowania", aby zmienić ustawienia.

1. Naciśnij przycisk "Kopiuj " na panelu sterowania, "Menu" naciśnij aby przejść do ekranu "Ustawienia menu".
2. Naciśnij przycisk "OK", przejść do ekranu "Ustawienia Kopiuj ".
3. Za pomocą przycisków „▲” lub „▼” wybierz opcję, która ma zostać ustawiona, i naciśnij „OK”, aby ją ustawić.



Uwaga:• Jakość obrazu, jasność, zoom, ustawienia papieru, gdy opcja ustawienie zostało ustawione na życie.

Ustawienia Wielostronicowy jeden, Klonowanie, Plakat, Sortowane i Dwustronna Kopiuj, po zakończeniu kopiowania, należy przełączyć przycisk na panelu lub uruchom ponownie komputer, ustawić z powrotem do ustawień domyślnych.

8.4.1. Jakość

Zgodnie z dokumentem, którego używasz, aby wybrać odpowiedni tryb jakości, aby poprawić jakość wydruku.

Jakość istnieją 4 tryby:

Automatyczny: Tryb domyślny dla oryginalnego tekstu i obrazów.

Tekst + Obrazek: Nadaje się do dokumentów zawierających tekst i grafiki.

Obrazek: oryginałów obrazów.

Tekst: przeznaczony dla oryginałów tekstowych.



Uwaga:• Po ustawienie sortowania plakaty i tryb jakości obrazu obsługuje tylko automatyczne.

8.4.2. Jasność

Poprzez ustawienie jasności, dostosować efekt głębi kopii.

Jasność "ręcznej regulacji" i "Automatyczna regulacja". Ręcznie regulowana w 5 stopniach, automatycznie dostosowuje ustawienie domyślne to trzy.

8.4.3. Skalowania

Przy ustawieniu powiększenia obraz do skopiowania można powiększyć o 25%–400% oryginalnego rozmiaru dokumentu.

W interfejsie „Powiększenie” - „Ręczne” można nacisnąć przycisk strzałki „▲” lub „▼”, aby zmniejszyć lub zwiększyć wartość o 5% w każdym kroku.

Jeśli dla opcji „Rozmiar oryginału” i „Kopiuj do” zostaną ustawione różne rozmiary papieru, powiększa się o stałą wartość. Na przykład, jeśli dla opcji „Rozmiar oryginału” wybrano ustawienie A4, a dla opcji „Kopiuj do” wybrano ustawienie A5, zostanie ona powiększana o stałą wartość 70%.

8.4.4. Wielostronicowy jeden

Przez Wielostronicowy jeden ustawieniu może być dwóch lub czterech stron na jednym arkuszu kopiowaniem, wspierając podajnik dokumentów oraz kopiowanie szybie.

Wielostronicowy jeden istnieją 3 tryby:

(1) 2 z 1

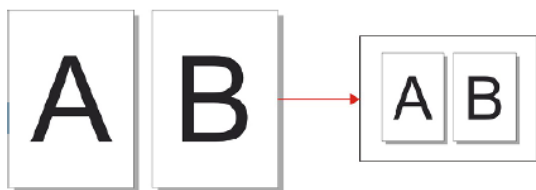

(2) 4 z 1 Pozioma



(3) 4 z 1 Pionowa





Uwaga: • "Wielostronicowy jeden" i "Skalowania" nie można ustawić jednocześnie.

8.4.5. Klonowanie

Przez Klonowanie ustawień, można wydrukować wiele oryginalnych obrazów na jednym arkuszu papieru, wspierać podajnik dokumentów oraz kopiowanie szybkie.

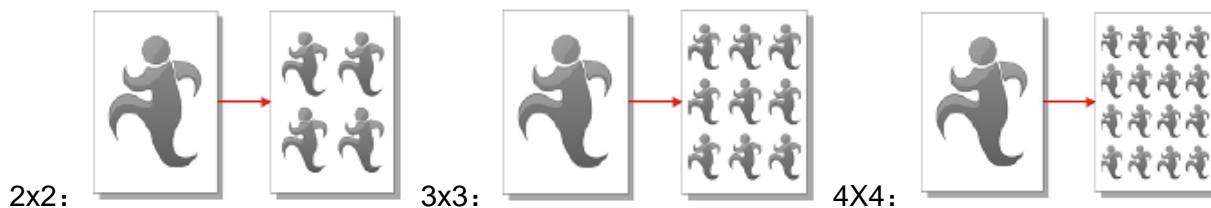
Klonowanie Kopiuj istnieją 3 tryby:



 **Uwaga:** • "Klonowanie" i "Skalowania" nie można ustawić jednocześnie.

8.4.6. Plakat

Poprzez ustawienia plakatu, można wydrukować oryginalny podzielona na wielu stronach. "Plakat" obsługuje tylko a Kopiuj szklanej płycie roboczej.

Plakat Kopiuj istnieją 3 tryby:



 **Uwaga:** • "Plakat" i "Skalowania" nie można ustawić jednocześnie.

8.4.7. Sortowane

"Sortowane" obsługuje tylko użyj trybu podajnika dokumentów (ADF) Kopiuj.

Sortowane istnieją 2 tryby:

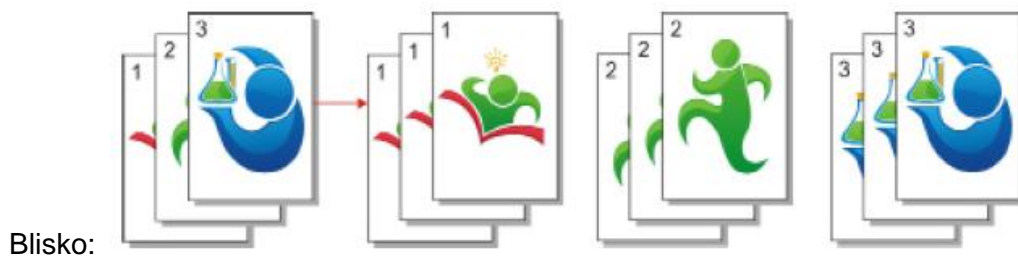
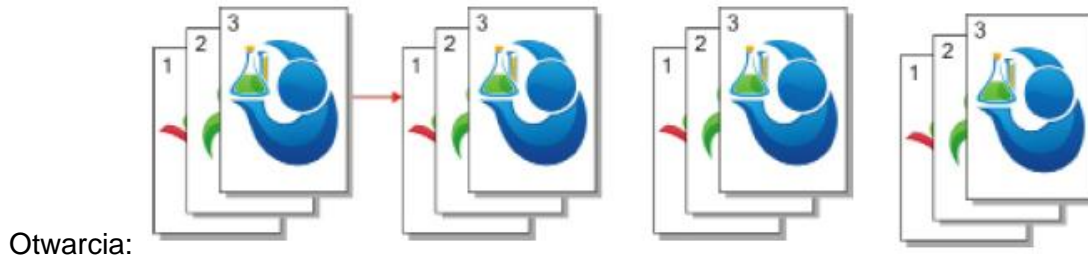

8.4.8. Kopia dwustronna

Możesz użyć płyty i automatycznego podajnika dokumentów (ADF) w celu wykonania kopii w trybie Automatyczne dwustronne. Podajnik ADF obsługuje automatyczne wykonywanie kopii dwustronnych.

Dwustronna Kopiuj istnieją 4 tryby:

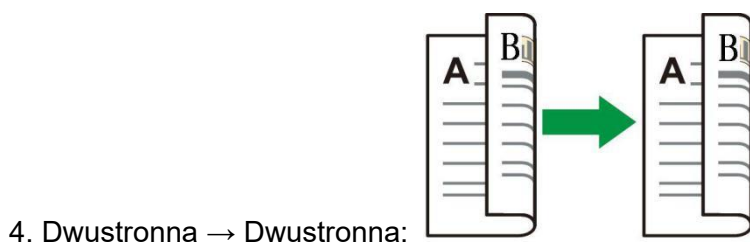
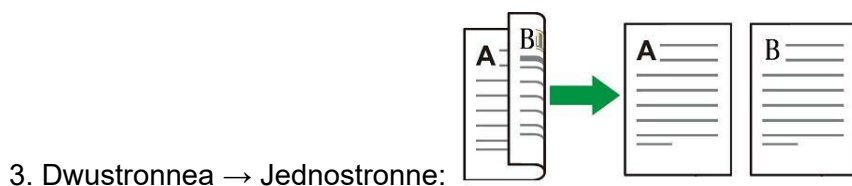
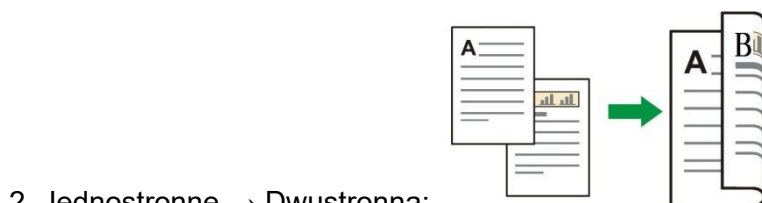

8.5. Ustawienia Kopiuj dokumentów tożsamości

W celu dokonania lepszej kopii, można skorzystać z menu "Ustawienia Kopiuj dokumentów tożsamości", aby zmienić ustawienia.

1. Naciśnij przycisk "Kopiowanie dokumentów tożsamości" na panelu sterowania, sterowania naciśnąc przycisk "Menu", aby przejść do ekranu "Ustawienia menu".
2. Naciśnij przycisk "OK", wejść do interfejsu "Ustawienia Kopiuj dokumentów tożsamości".
3. Za pomocą przycisków „▲” lub „▼” wybierz opcję, która ma zostać ustawiona, i naciśnij „OK”, aby ją ustawić.

8.5.1. Układ sposób

Kopiuje dokumentów tożsamości istnieją 4 tryby:

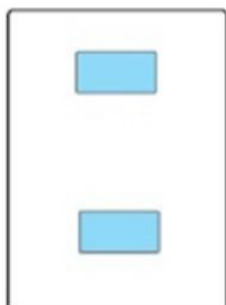

Góido/PełnStro

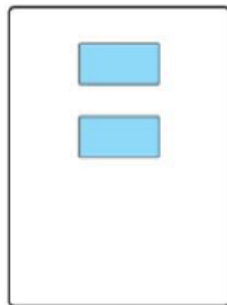

Góido/PółStro

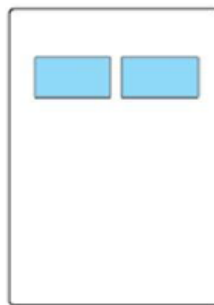

Pół strony





A5 lewo/prawo

Umieszczenie:

Góido/PełnStro: tryb domyślny. Dokument jest umieszczona w lewej części płyty szklanej "obszar pomarańczy".

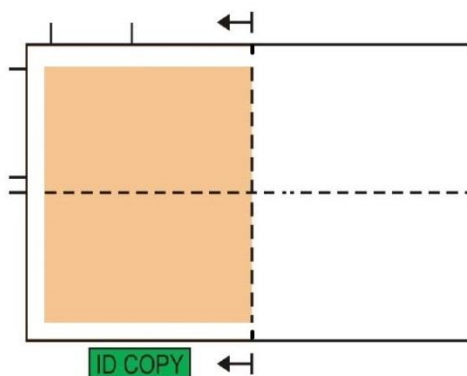
Góido/PółStro, Pół strony lub A5 lewo/prawo: Dokument umieszczony na płycie szklanej "Obszar niebieski".



 **Uwaga:** Układ umieszczony w przedniej części maszyny został uruchomiony ponownie zaczęły obowiązywać, uruchom ponownie komputer, aby przywrócić domyślne.

8.5.2. Jasność

Poprzez ustawienie jasności, dostosować efekt głębi kopii.

Jasność "ręcznej regulacji" i "Automatyczna regulacja". Ręcznie regulowana w 5 stopniach, automatycznie dostosowuje ustawienie domyślne to trzy.

8.5.3. Rozmiar papieru

Układ sposób do "Góido/PełnStro", "Góido/PółStro" i "Pół strony", obsługuje tylko "A4" i "Letter" Rozmiar, układ sposób do "A5 lewo/prawo", obsługuje tylko "A5" Rozmiar papieru, zgodnie z panelu skłania wzdłużną drukowanie papieru rozładowania.

8.6. Ustawienia Kopiuj notatki

W celu dokonania lepszej kopii notatki, można skorzystać z menu "Ustawienia kopiuj notatki", aby zmienić ustawienia.

1. Naciśnij przycisk "kopiuj notatki" na panelu sterowania, "Menu" naciśnij aby przejść do ekranu "Ustawienia menu".
2. Naciśnij przycisk "OK", przejść do ekranu "Ustawienia kopiuj notatki".
3. Za pomocą przycisków „▲” lub „▼” wybierz opcję, która ma zostać ustawiona, i naciśnij „OK”, aby ją ustawić.

8.6.1. Jasność

Poprzez ustawienie jasności, dostosować efekt głębi kopii.

Jasność "ręcznej regulacji" i "Automatyczna regulacja". Ręcznie regulowana w 5 stopniach, automatycznie dostosowuje ustawienie domyślne to trzy.

8.6.2. Ustawienia papieru

Kopiuj notatki Obsługuje A4, Letter, B5, A5, A6, Executive rozmiar papieru.

9. Skan

Drukarka oferuje dwie metody skanowania: "Push-miotła", który jest skanowany przez samego panelu sterowania drukarki, "Ciągnąć wycierania", który jest skanowany przez skanowanie aplikacji PC. Upewnij się, że przed skanowaniem terminal komputerowy, aby zainstalować sterownik drukarki.

9.1. Pull zamiatać

Można za pomocą USB, przewodowe lub bezprzewodowe połączenie z aplikacją do skanowania stronie PC do skanowania. Upewnij się, że wyszukiwanie jest prawidłowo podłączony do drukarki.

9.1.1. Pantum oprogramowanie do skan

Procedura:

1. Dwukrotnie kliknij "Pantum oprogramowanie do skan" PC na ikonie, jak pokazano na rysunku:

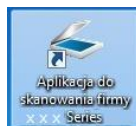

2. Złącze Pop-up jest pokazany poniżej:



- Uwaga:**
- Urządzenie obsługuje automatyczne skanowanie dwustronne z wykorzystaniem automatycznego podajnika dokumentów. Jeśli konieczne jest skanowanie dokumentów dwustronnych, wybierz opcję „Podajnik dokumentów (Auto dwustronny)” w sekcji „Źródło dokumentu” w kolejnym interfejsie.
 - To urządzenie obsługuje funkcję łączeni adokumentów skanowanych z szyby. Aby połączyć zeskanowane dokumenty, wybierz opcję „Połącz skan” w poniższym interfejsie.
 - Funkcja łączenia zeskanowanych dokumentów działa tylko w przypadku zapisu w formatach TIF/PDF/OFD.

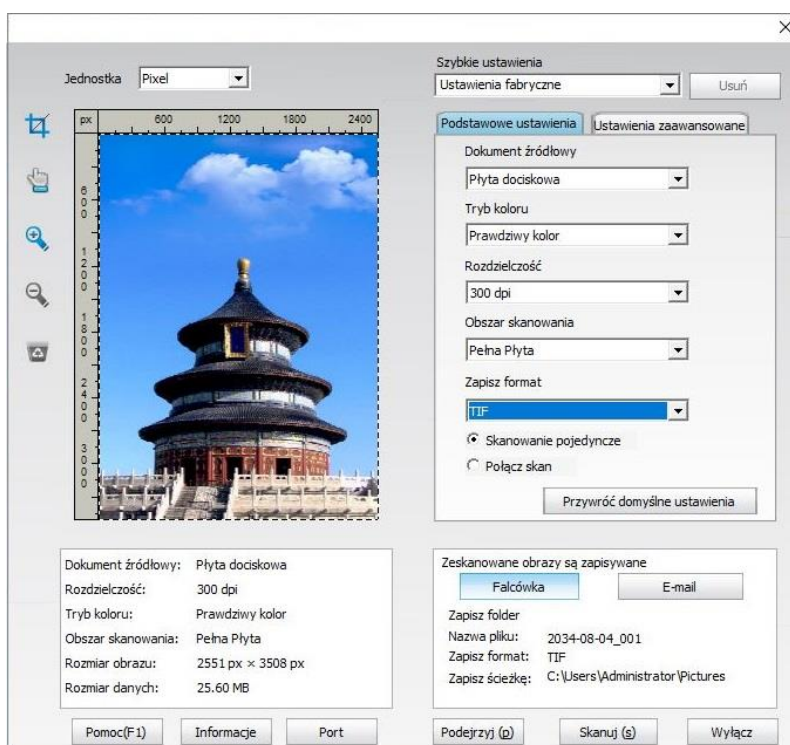

3. Na liście po prawej stronie ustawienia skanowania, kliknij prawym dolnym rogu przycisk "Skan", aby rozpocząć skanowanie.

-
-  **Uwaga:**• Obrazy w formatach BMP, JPG, TIF, PDF, PNG oraz OFD można zeskanować za pomocą aplikacji skanującej Pantum. Funkcja wykrywania tekstu w obrazie dostępna jest dla dokumentów w formatach DOCX, XLS, XLSX, PPTX, TXT i plikach PDF z możliwością wyszukiwania. (Jeżeli używana będzie funkcja wykrywania tekstu w obrazie, należy ściągnąć i zainstalować oprogramowanie OCR zgodnie z komunikatami interfejsu po zainstalowaniu sterowników. Aby dowiedzieć się więcej o metodzie instalacji, należy zapoznać się z [Sekcją 3.1.](#))
- Możesz kliknąć na "Pomoc (F1)", aby otworzyć dokumentację pomocy aplikacji do skanowania, aby uzyskać więcej informacji na temat ustawień skanowania.
-

Ten produkt jest zgodny ze standardem TWAIN i Windows Imaging Application (WIA) norma. Jeśli używasz, obsługuje TWAIN lub WIA programu, można uzyskać dostęp do funkcji skanowania i można skanować obrazy bezpośrednio do otwartego programu. Niniejsza instrukcja Oprogramowanie Office (Word i Excel) oraz oprogramowania Photoshop, na przykład, jak to zrobić.

9.1.2. Sterownik TWAIN skan

9.1.2.1. Za pomocą oprogramowania pakietu Office (Word i Excel)

Procedura:

1. Otwarte Oprogramowanie Office (Word lub Excel).
2. Akcja Skrót: Alt + I + P + S, otworzyć okno.

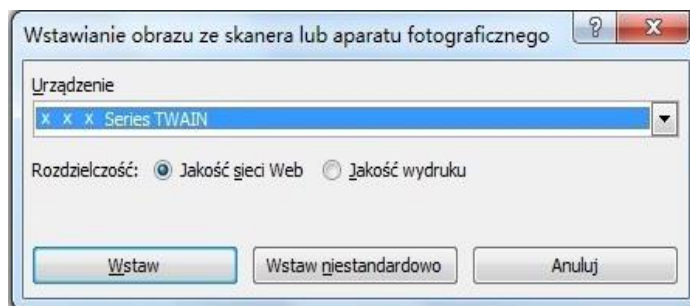

3. Otwarcie opcję "Sprzęt", wybierz skanowanie TWAIN, kliknij przycisk dolnej "Wstaw niestandardowo".

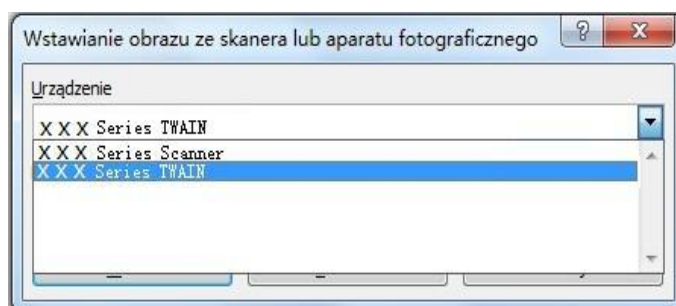

4. Po okna pop-up, należy ustawić informacje skanowania po prawej stronie "Podstawowe ustawienia", listy "AZaawansowane ustawienia", kliknij przycisk "Skan", aby rozpocząć skanowanie.

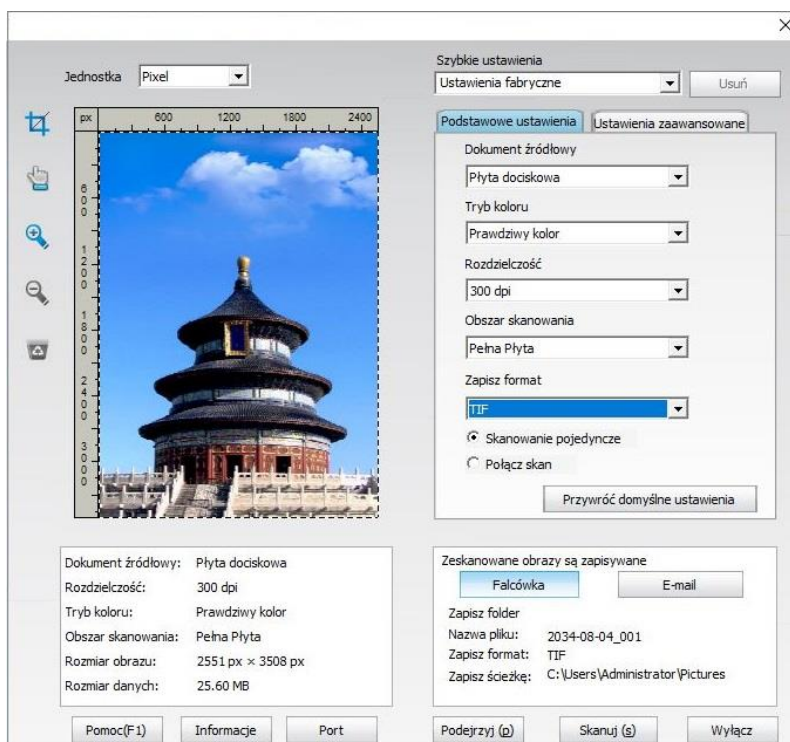

Jeśli trzeba wymienić skanowanie portów, kliknij na mapie poniżej przycisku "portowy", aby zaznaczyć porty skanowania, jak pokazano poniżej:

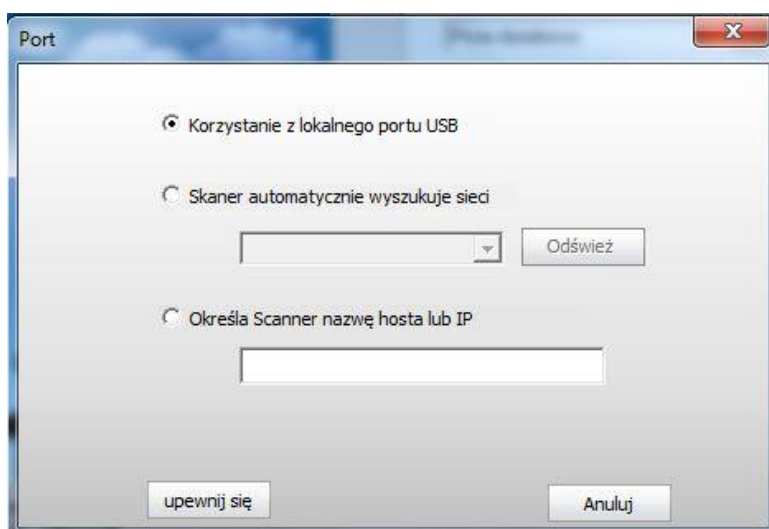

9.1.2.2. Photoshop

Procedura:

1. Otwórz program Photoshop, kliknij w lewym górnym rogu "Plik" - "Importuj" wybierz skanowanie TWAIN, jak pokazano poniżej:

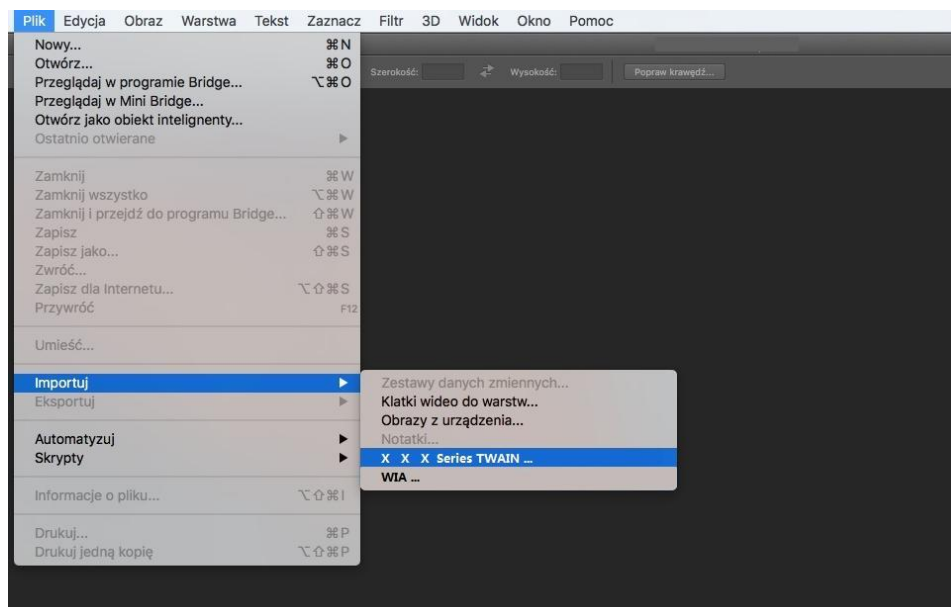

2. Po okna pop-up, patrz [9.1.2.1](#) Procedura Krok 4.

9.1.3. Sterownik skan WIA

9.1.3.1. Skan WIA1.0 (Windows XP)

1. Za pomocą oprogramowania pakietu Office (Word i Excel)

Procedura:

- 1) Otwarte Oprogramowanie Office (Word lub Excel).
- 2) Akcja Skrót: Alt + I + P + S, otworzyć okno.

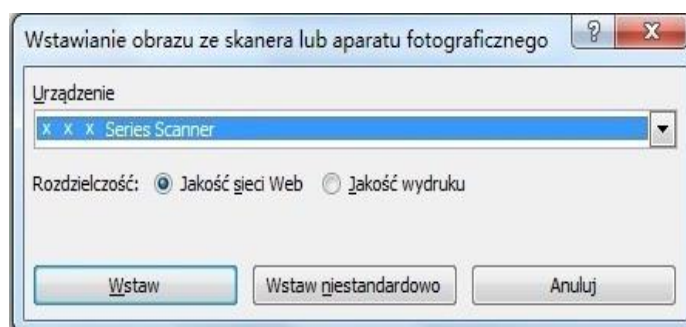

3) Otwarcie opcję "Sprzęt", wybierz skanowanie WIA, kliknij przycisk dolnej "Wstaw niestandardowo".

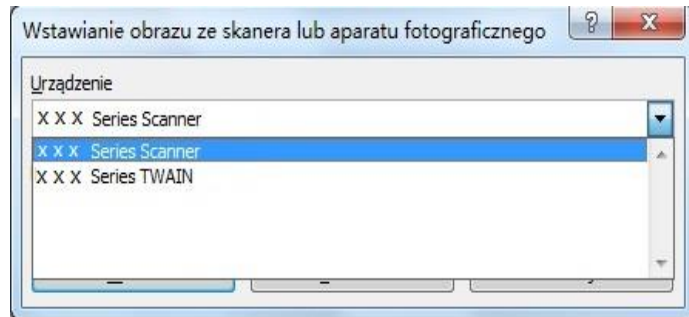

4) Wyskakujące okienko jak na rysunku, ustawić informacje skanowania.

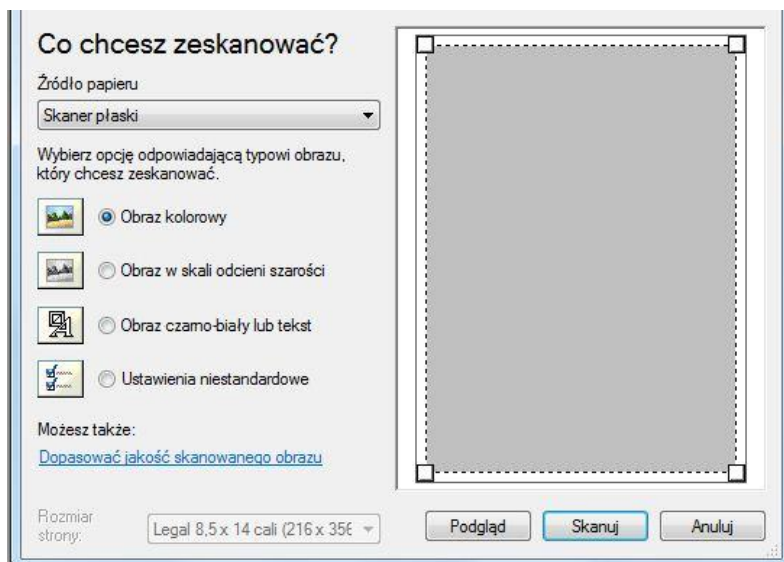

5) Kliknij w lewym dolnym rogu "Regulacja jakości skanowanego obrazu" pop-up interfejs zaawansowanych właściwościach, może skanować ustawienia; Po zakończeniu instalacji, kliknij na przycisk na dole "Potwierdź", a następnie kliknąć przycisk "Skan", aby rozpocząć skanowanie.

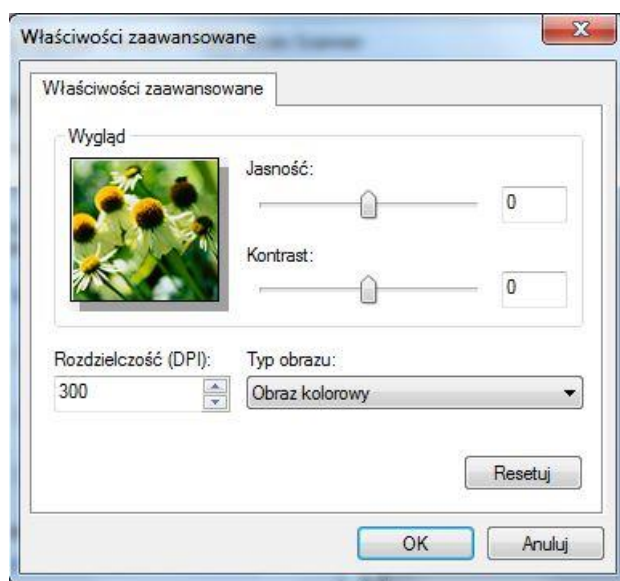

2. Photoshop

Procedura:

1) Otwórz program Photoshop, kliknij w lewym górnym rogu "Plik" - "Importuj" wybierz skanowanie WIA, jak pokazano poniżej:

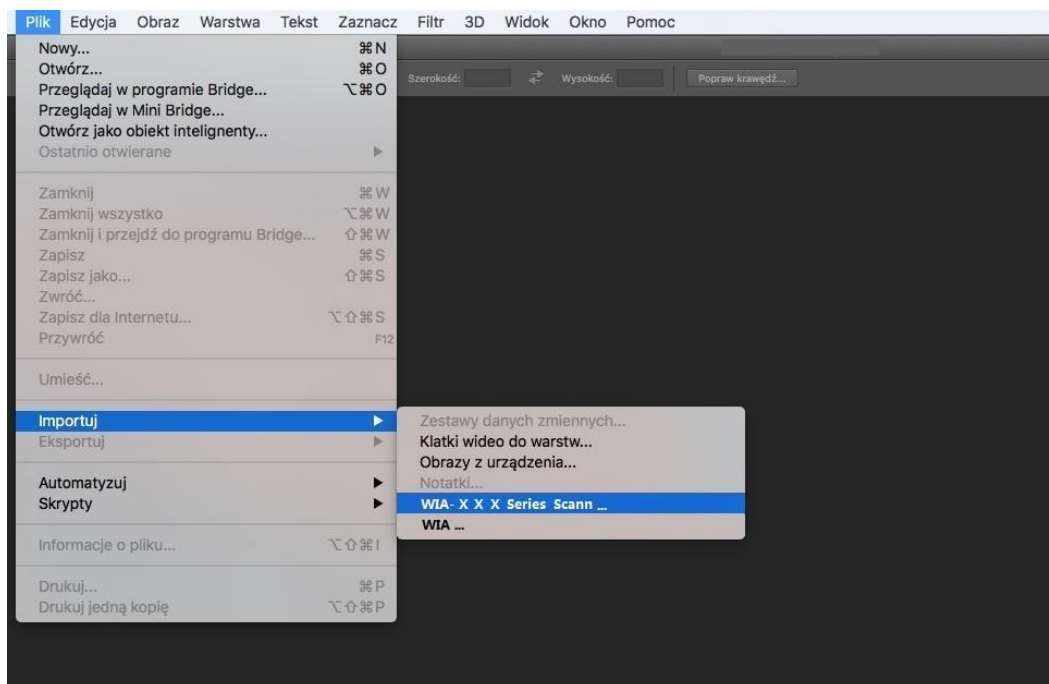

2) Po okna pop-up, kroki opisane w [9.1.3.1](#) Krok 4,5.

9.1.3.2. Skan WIA 2,0 (Windows Vista / Windows Server 2008 lub nowszy)

Procedura:

1. Kliknij w lewym dolnym rogu pulpitu "Zaczynać" - "Wszystkie programy" - ". Urządzenia i drukarki"

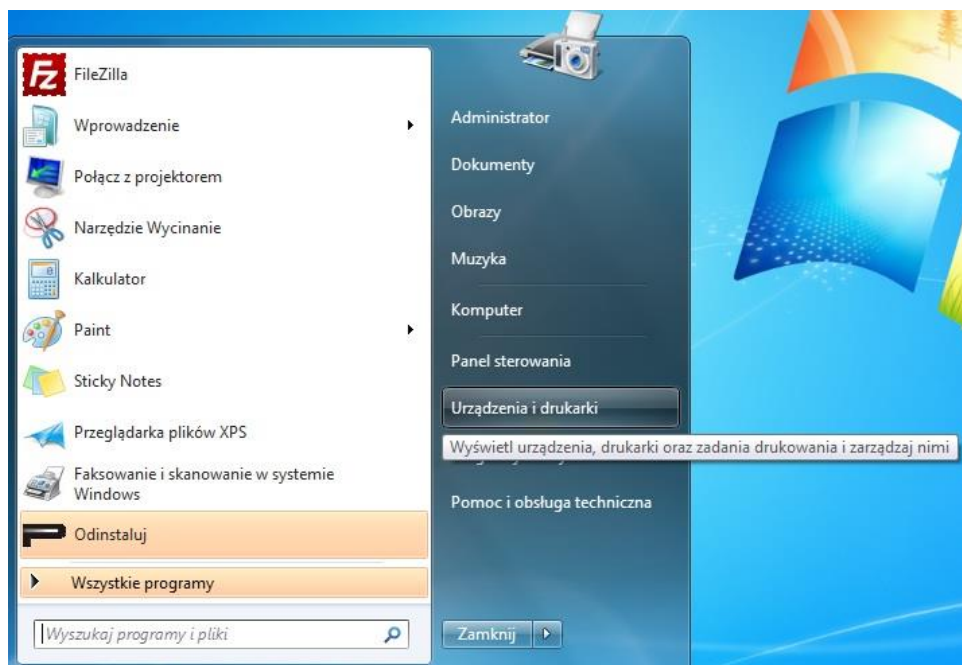

2. Po wyskakującym oknie wybierz drukarkę, której chcesz użyć, kliknij prawym przyciskiem myszy.

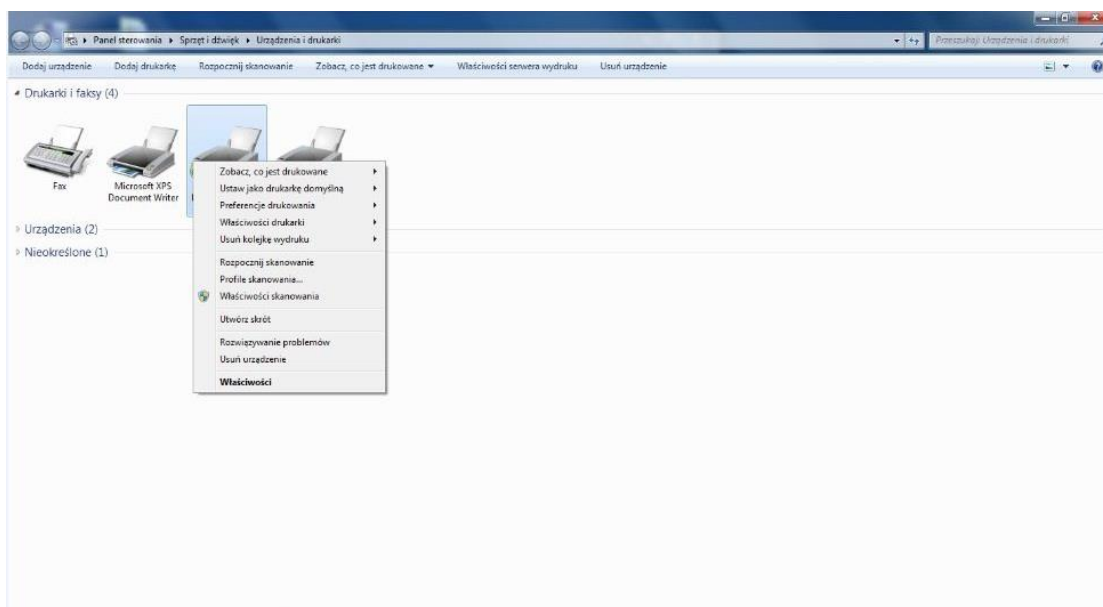

3. Kliknij na pasku opcji powyżej opcji "Zaczynaćskan".

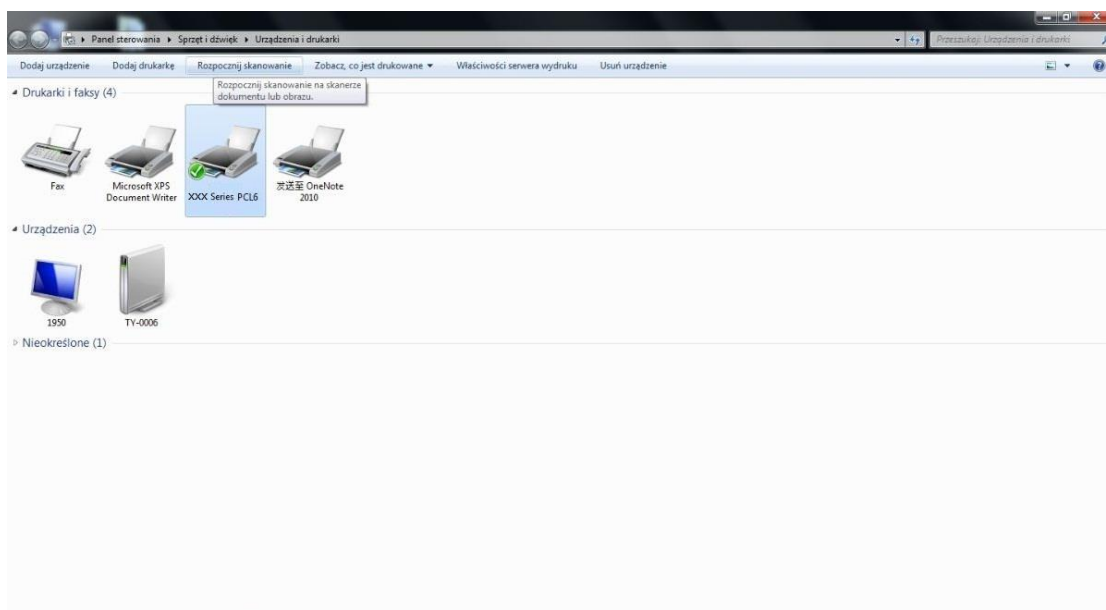

4. Po oknie pop-up, ustawienia skanowania, kliknij prawym dolnym rogu "Skan", aby rozpocząć skanowanie.

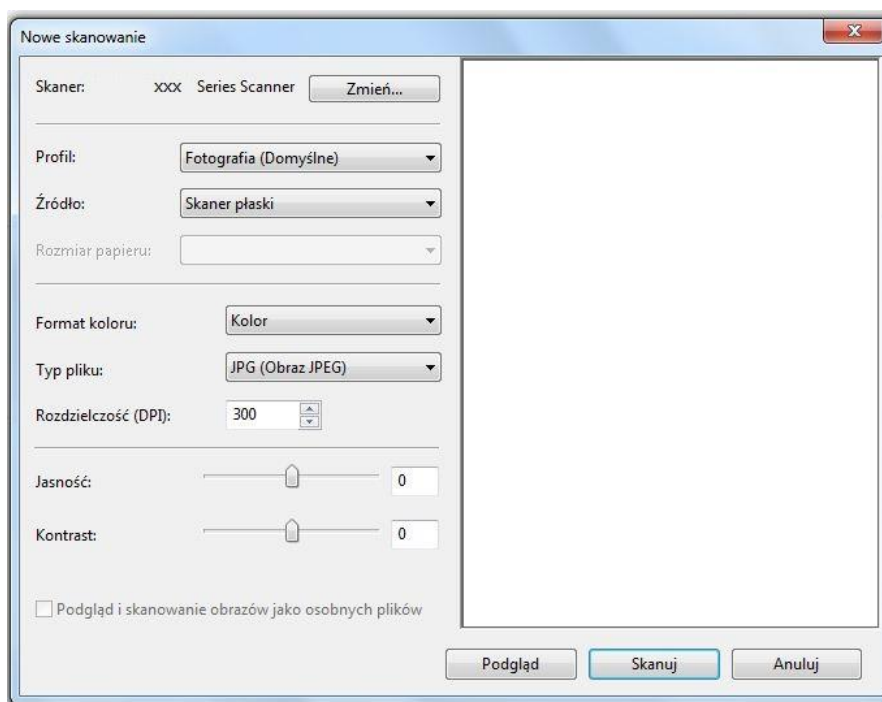

9.2. Skan systemu macOS

9.2.1. ICA skan

9.2.1.1. Poprzez "Drukarki i skanery" Otwórz ICA

Procedura:

1. Po zainstalowaniu sterownika drukarki, kliknij na dole po lewej stronie ikony pulpitu "Preferencje systemowe".



2. Po okna pop-up, należy kliknąć na przycisk "Drukarki i skanery" przycisk.



3. Po wyskakującym oknie wybierz przycisk "Skaner".

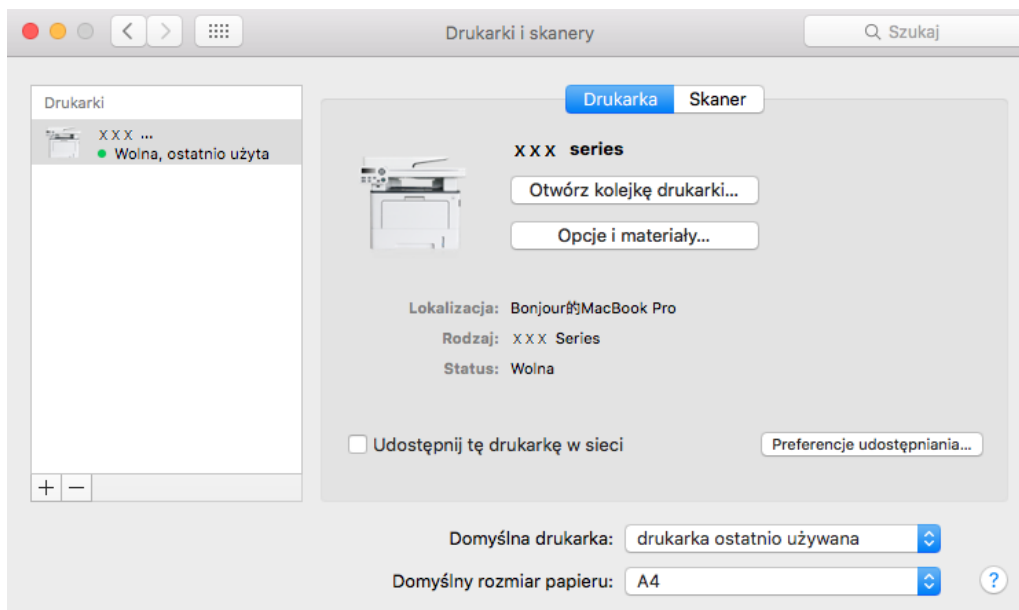

4. Kliknij "Otwórz skaner" wyskakujące okno skanowania.

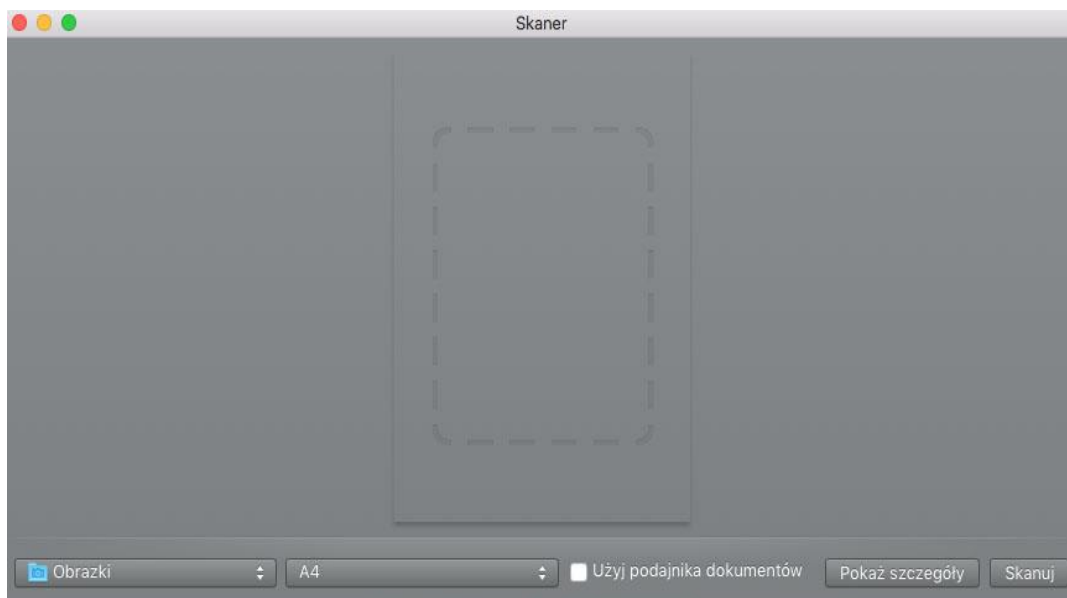

5. Kliknij prawym dolnym rogu. "Pokaż szczegóły"ustawianie parametrów skanowania.



6. Kliknij prawym dolnym rogu przycisk "Skan", aby rozpocząć skanowanie.

9.2.1.2. ICA apeluje za pośrednictwem aplikacji

Procedura:

1. Kliknij w lewym dolnym rogu ikony pulpitu "Finder" lub klawiszy skrótów na działanie klawiatury command + Shift + C otwórz okno Komputer,znajdź "Aplikacja" w "aplikacji Image Capture" (również sterowane command + Shift + A skok bezpośrednio do "Aplikacja"), stuknij, aby otworzyć aplikację.

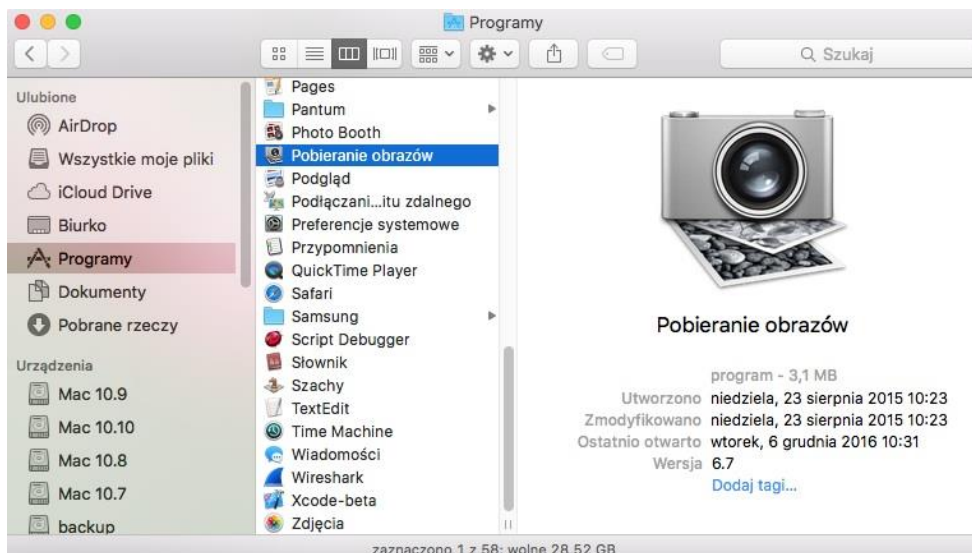

2. Po wybraniu drukarki na liście po lewej stronie, po prawej stronie listy, aby ustawić parametry skanowania, kliknij przycisk w prawym dolnym rogu "Skan", aby rozpocząć skanowanie.

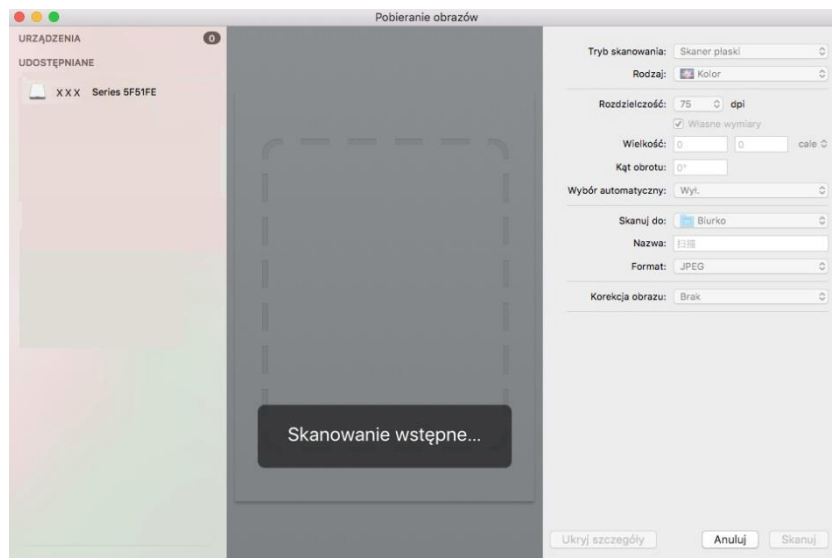

9.2.2. Skan TWAIN

W oprogramowaniu Photoshop jako przykład.

Procedura:

1. Otwórz program Photoshop, kliknij w lewym górnym rogu "Plik" - "Importuj" wybierz skanowanie TWAIN, jak pokazano poniżej:

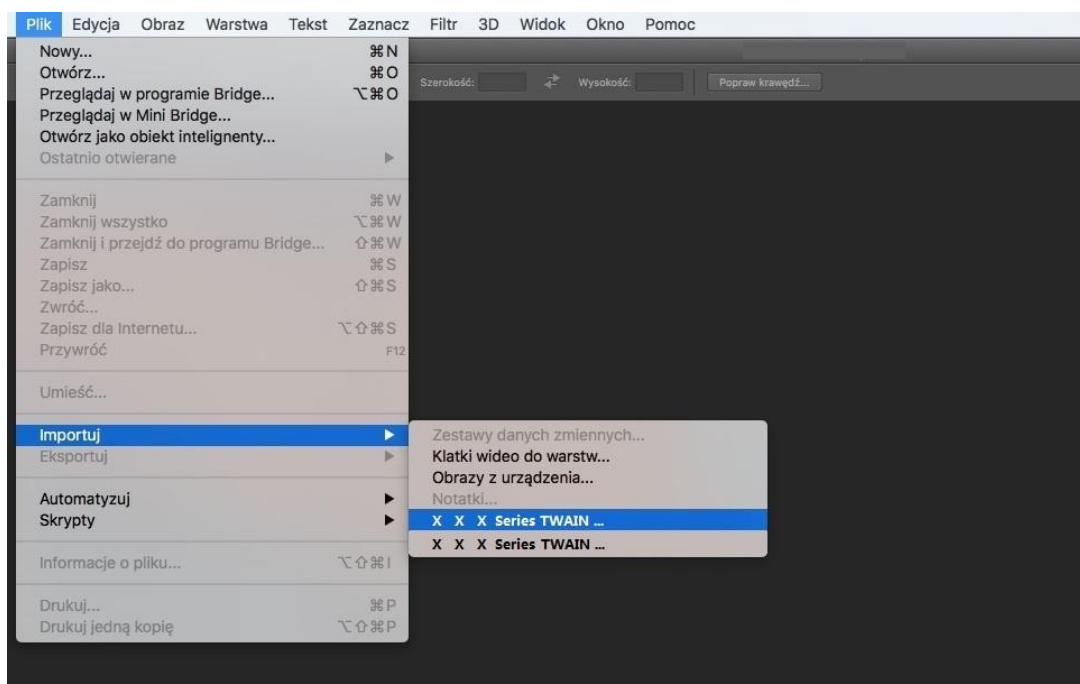

2. Po okna pop-up, patrz [9.1.2.1](#) Procedura Krok 4.

9.3. Pushbroom

W tej sekcji opisano głównie sposób skanowania plików do komputera, poczty e-mail, FTP, SMB i dysku flash USB za pomocą panelu sterowania drukarki.



Uwaga:• Skanowanie do PC, Email, FTP, SMB i dysku flash USB, zapisywanie jako PDF, TIFF, JPEG lub OFD.

9.3.1. Skan do PC

Można użyć panelu sterowania drukarki, aby zeskanować dokument Skan do PC (Tryb obsługuje tylko podłączenie kabla USB).

1. Upewnij się, że drukarka i komputer są włączone i prawidłowo podłączone.
2. Umieść oryginał na płycie szklanej lub w podajniku ADF (Jak złożyć oryginały, patrz [rozdział 2.5](#)).
3. Naciśnij przycisk „Skanuj” na panelu sterowania, aby przejść do interfejsu skanowania.
4. Wybierz „Skanuj do PC”, a następnie naciśnij „OK”.
5. Naciśnij przycisk "Menu", a następnie naciśnij przycisk "OK", przejść do ekranu "Ustawienia skanowania".
6. Wybierz parametry skanowanie wg swoich potrzeb, a następnie naciśnij „Skanuj”, aby rozpocząć skanowanie.

9.3.2. Skan do Email

Można użyć pliku załącznika, czarno-białe lub kolorowe skanowanie dokumentu aplikacja do poczty elektronicznej. Wykonaj następujące kroki:

1. Upewnij się, że drukarka i komputer są włączone i prawidłowo podłączone.
2. Konfiguracja klienta SMTP, patrz [rozdział 6.2.4.1](#).
3. Konfiguracja poczty elektronicznej książki adresowej, patrz [punkt 6.2.4.2](#).
4. Umieść oryginał na płycie szklanej lub w podajniku ADF (Jak złożyć oryginały, patrz [rozdział 2.5](#)).
5. Naciśnij przycisk „Skanuj” na panelu sterowania, aby przejść do interfejsu skanowania.
6. Naciśnij "▲" lub "▼", aby wybrać "Skan do Email", naciśnij przycisk "OK".
7. Naciśnij "▲" lub "▼", aby wybrać "adres mailowy" lub "Mail grupy" i naciśnij przycisk "OK".
8. Naciśnij „▲” lub „▼”, aby wybrać adres lub grupę, a następnie naciśnij „OK”.
9. Naciśnij przycisk "Menu", a następnie naciśnij przycisk "OK", przejść do ekranu "Ustawienia skanowania".
10. Wybierz parametry skanowanie wg swoich potrzeb, a następnie naciśnij „Skanuj”, aby rozpocząć skanowanie.

Poczta funkcja Mass opis ustawień:

Ustawiając Webpage nazwę grupy wagowej ustaw członków mass-mailing grupy w masie, że odbiorca wiadomości. Po zakończeniu skanowania, oprogramowanie skanuje pliki wysyłane do serwera Mailbox, serwer poczty, a następnie wysyłane do wszystkich członków grupy.

9.3.3. Skan do FTP

Skan do FTP, aby upewnić się, że użytkownicy mają środowiska sieciowego, można skanować pliki większe niż plik w sieci, wprowadź adres serwera, nazwę użytkownika i hasło FTP. Wykonaj następujące kroki:

1. Upewnij się, że drukarka i komputer są włączone i prawidłowo podłączone.
2. Konfigurowanie książki adresowej FTP, patrz [rozdział 6.2.4.3](#).
3. Umieść oryginał na płycie szklanej lub w podajniku ADF (Jak złożyć oryginały, patrz [rozdział 2.5](#)).
4. Naciśnij przycisk „Skanuj” na panelu sterowania, aby przejść do interfejsu skanowania.
5. Naciśnij „▲” lub „▼”, aby wybrać „Skanowanie do FTP”, należy nacisnąć przycisk „OK”.
6. Naciśnij „▲” lub „▼”, aby wybrać serwer, a następnie naciśnij „OK”.
7. Naciśnij przycisk „Menu”, a następnie nacisnąć przycisk „OK”, przejść do ekranu „Ustawienia skanowania”.
8. Wybierz parametry skanowanie wg swoich potrzeb, a następnie naciśnij „Skanuj”, aby rozpocząć skanowanie.

9.3.4. Skan do dysku U

W żadnym wypadku nie może komputer skanowanie dokumentów na dysk U, przed podjęciem postępowania pewien U dysku ma wystarczającą pojemność. Wykonaj następujące kroki:

1. Dysku U do przedniego portu USB drukarki.
2. Umieść oryginał na płycie szklanej lub w podajniku ADF (Jak złożyć oryginały, patrz [rozdział 2.5](#)).
3. Naciśnij przycisk „Skanuj” na panelu sterowania, aby przejść do interfejsu skanowania.
4. Naciśnij „▲” lub „▼”, aby wybrać „Skanuj do dysku USB”, a następnie naciśnij „OK”.
5. Naciśnij przycisk „Menu”, a następnie nacisnąć przycisk „OK”, przejść do ekranu „Ustawienia skanowania”.
6. Wybierz parametry skanowanie wg swoich potrzeb, a następnie naciśnij „Skanuj”, aby rozpocząć skanowanie.

Drukarka tworzy plik o nazwie PantumScan w folderze na dysku U zeskanowaniu dokument w formacie PDF lub JPG, aby zapisać plik.

 **Uwaga:** Obsługiwane formaty dysków flash USB: FAT, FAT32 i NTFS (Windows), MS-DOS (FAT) (macOS).

9.3.5. Skanowanie do SMB

Aby skorzystać z funkcji „Skanuj do SMB”, należy najpierw utworzyć folder współdzielony na komputerze z systemem Windows lub Mac.

9.3.5.1. Utwórz folder współdzielony

Przyjęto system Windows 7 jako przykład w celu opisanego następujących czynności.

1. Kliknij prawym przyciskiem myszy folder w systemie Windows, który chcesz udostępnić, i wybierz Właściwości.
2. Wybierz kartę „Udostępnij” i kliknij przycisk „Udostępnij”.

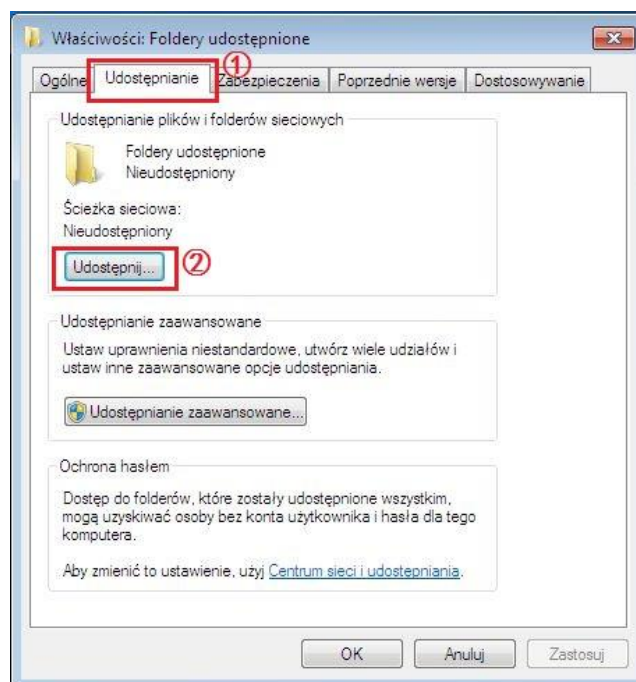

3. W wyskakującym oknie „Dostęp do sieci” kliknij menu rozwijane, wybierz opcję „Wszyscy” i kliknij przycisk „Dodaj”.

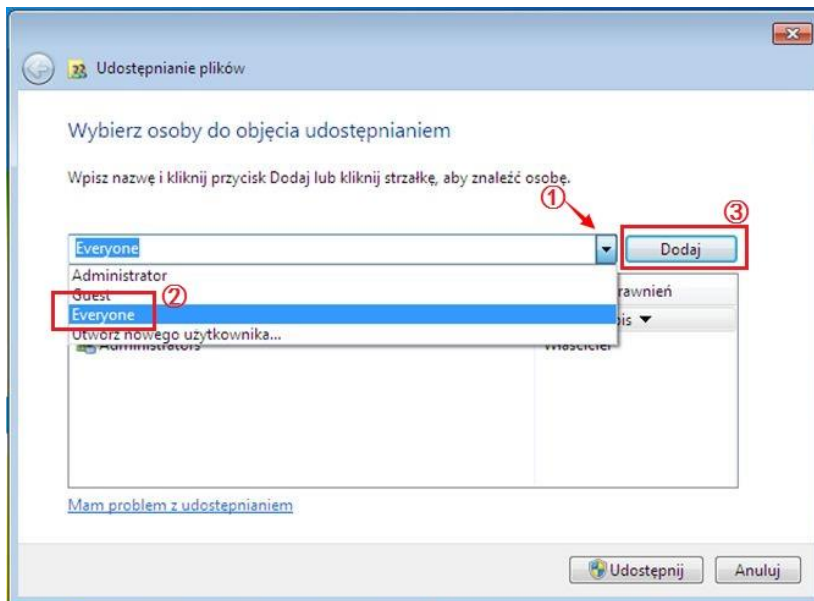

4. Zmień poziom uprawnień „Wszyscy” dodany w kroku (3) na „Odczyt/Zapis”, a następnie kliknij „Udostępnij (H)” w prawym dolnym rogu.

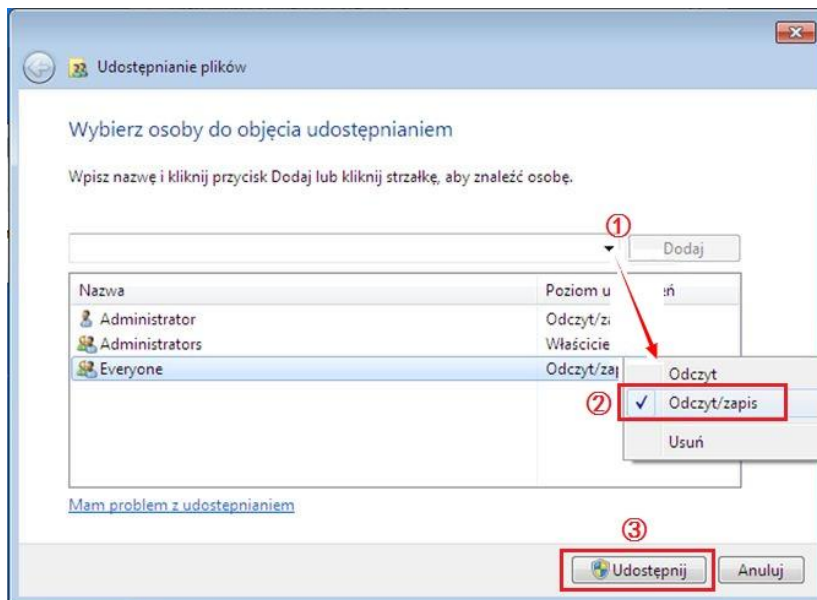

5. Jeśli ścieżka folderu udostępnionego jest wyświetlana w ścieżce sieciowej, oznacza to, że jest ona pomyślnie udostępniona.

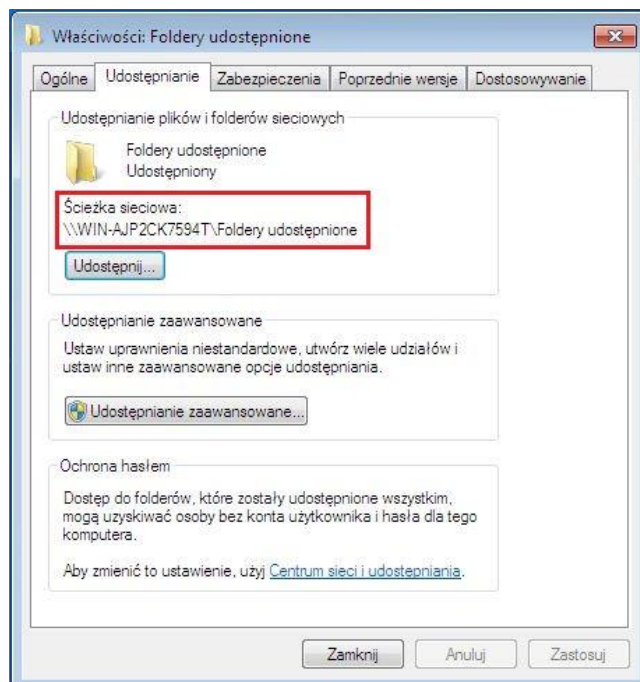

9.3.5.2. Konfiguracja „Skanowania do SMB”

1. Upewnij się, że drukarka i komputer są włączone i prawidłowo podłączone.
2. Aby skonfigurować książkę adresową SMB, patrz sekcja [6.2.4.4](#).
3. Umieść oryginał na płycie szklanej lub w podajniku ADF (Jak złożyć oryginały, patrz [rozdział 2.5](#)).
4. Naciśnij przycisk „Skanuj” na panelu sterowania, aby przejść do interfejsu skanowania.
5. Naciśnij „▲” lub „▼”, aby wybrać „Skanuj do SMB” - „Książka adresowa SMB”, a następnie naciśnij „OK”.
6. Naciśnij „▲” lub „▼”, aby wybrać serwer, a następnie naciśnij „OK”.
7. Naciśnij przycisk "Menu", a następnie nacisnąć przycisk "OK", przejść do ekranu "Ustawienia skanowania".
8. Wybierz parametry skanowanie wg swoich potrzeb, a następnie naciśnij „Skanuj”, aby rozpocząć skanowanie.

9.4. Anulowanie zadania skan

Skanowanie dokumentów, można anulować zadanie na dwa sposoby:

1. Naciśnij przycisk "Anuluj" na panelu sterowania drukarki, aby anulować zadanie.
2. Na ekranie pasek postępu skanowania bocznego PC, kliknij przycisk "Anuluj", aby anulować zadanie.

10. Mobilne drukowanie/skanowanie (tylko modele z funkcją Wi-Fi)



Uwaga: • Niektóre funkcje są niedostępne w zależności od modelu drukarki. W przypadku jakichkolwiek pytań, proszę o pilny kontakt z Obsługą Klienta.

10.1. "Pantum print" aplikacje

Za pomocą aplikacji do „drukowania Pantum” można drukować, skanować, kopiować i faksować pliki za pośrednictwem urządzeń mobilnych (telefonów komórkowych, tabletów).

10.1.1. Obsługiwane systemy operacyjne

Aplikacja do „drukowania Pantum” jest obsługiwana przez systemy w wersjach Android 6.0-12.0, iOS 11.0-16.0 oraz HarmonyOS 2.0-3.0.

10.1.2. Jak pobrać oprogramowanie do Pantum druku

Android urządzeń mobilnych do pobrania:

1. Można z oficjalnej strony <http://www.pantum.com> > Serwis i wsparcie > Sterowniki do pobrania > wybierz model drukarki > aby pobrać i zainstalować.
2. Można pobrać z Google Play Store > Apps > Wyszukiwanie Pantum Mobile Printing > i zainstalować.

Urządzenia mobilne iOS do pobrania:

Kliknij na interfejsie urządzenia mobilnego iOS ikonę App Store > interfejs wyszukiwania > W polu tekstowym Szukaj "PANTUM" lub "Pantum druku" > pobrać i zainstalować.

10.1.3. Jak korzystać z aplikacji do drukowania Pantum

10.1.3.1. Dodaj drukarkę

I. Dodaj drukarkę przez sieć Wi-Fi

1. Upewnij się, że urządzenie mobilne ma włączone pozwolenia odnośnie Bluetooth i lokalizacji, a następnie połącz się z siecią Wi-Fi.

 **Uwaga:** W przypadku urządzeń mobilnych iOS, pozwolenie odnośnie lokalizacji dla aplikacji do drukowania Pantum należy aktywować w następujący sposób. Kliknij „Ustawienia” > „Aplikacja do drukowania Pantum” > „Lokalizacja”, zaznaczyć „Podczas korzystania z aplikacji”.

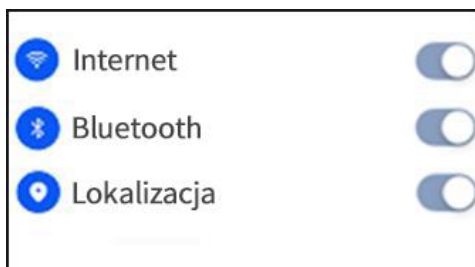

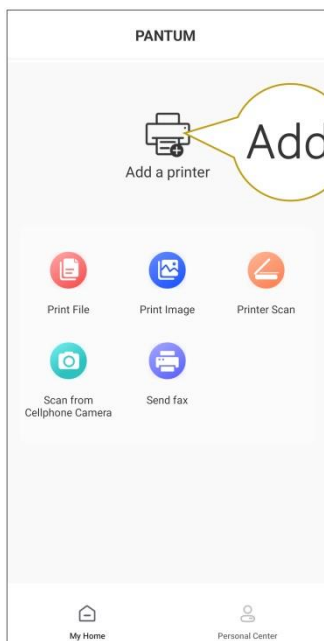

2. Wciśnij przycisk Wi-Fi na drukarce, aby wydrukować “Poradnik połączenia z urządzeniem mobilnym poprzez Wi-Fi”

3. Przejdź do „Aplikacji do drukowania Pantum”. Kliknij przycisk „Dodaj drukarkę”.

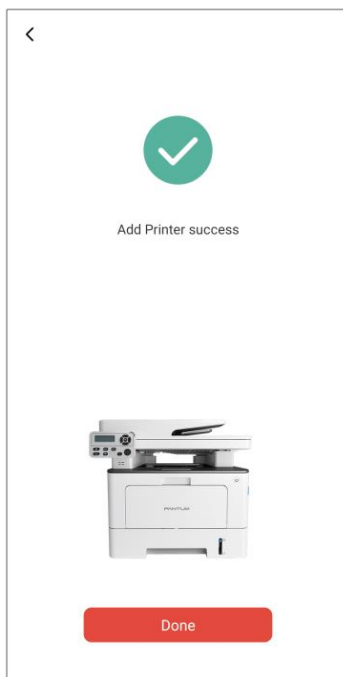

4. Dodawanie drukarki zakończone sukcesem.





 **Uwaga:**• Jeżeli wykryto kilka drukarek, wydrukuj „Poradnik połączenia z urządzeniem mobilnym poprzez Wi-Fi” i zaznacz drukarkę, która ma być połączona zgodnie z nazwą punktu dostępowego.

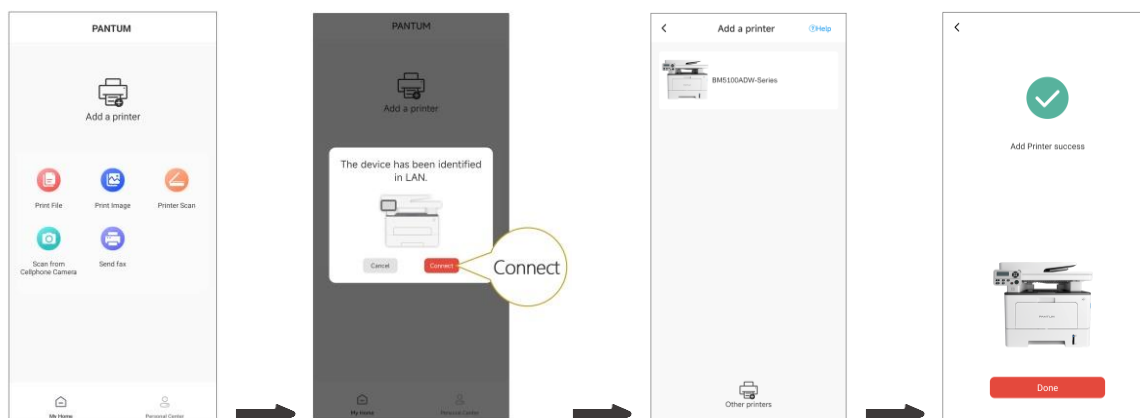

II. Szukaj drukarki w sieci LAN

1. Drukarkę oraz urządzenie mobilne podłączono do tej samej sieci LAN.
2. Przejdź do aplikacji do „drukowania Pantum” > Kliknij „Połącz” na interfejsie „Urządzenia znalezione w sieci LAN” > Zaznacz drukarkę > Dodawanie zakończone sukcesem.



 **Uwaga:** • Jeżeli wykryto kilka drukarek, wydrukuj „Stronę konfiguracji sieci” i wybierz pożądaną drukarkę na podstawie adresu IP. (Aby uzyskać informacje o tym, jak pozyskać adres IP drukarki, zapoznaj się z [Części 11.4](#) i wydrukuj „Stronę konfiguracji sieci”)

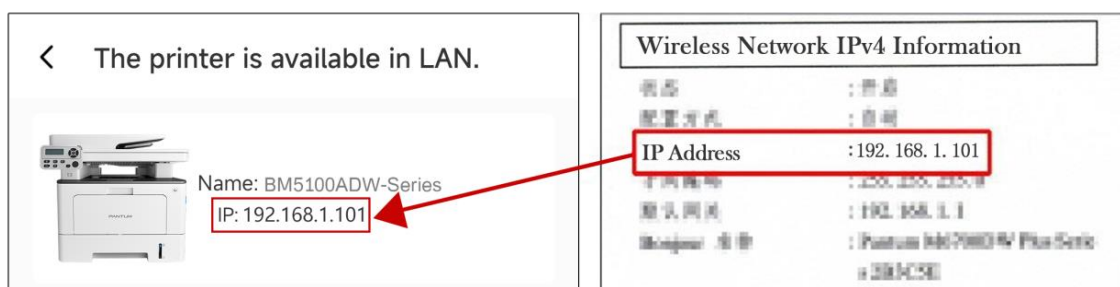

III. Dodaj drukarkę poprzez połączenie bezpośrednie

1. Przejdź do „Centrum prywatności”, zaznacz „Połącz bezpośrednio do punktu dostępowego Wi-Fi drukarki” i wykonuj czynności zgodnie z instrukcjami wyświetlanymi przez interfejs.

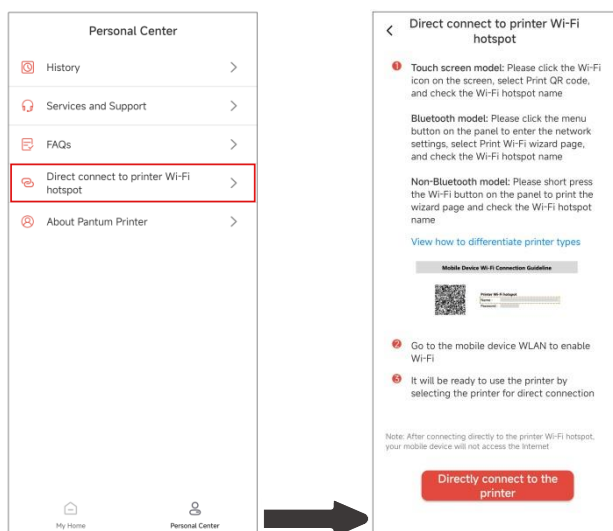

Uwaga:• Bieżąca sieć Twojego urządzenia mobilnego nie będzie dostępna po bezpośrednim połączeniu do punktu dostępowego Wi-Fi drukarki.

10.1.3.2. Użytkowanie drukarki

Wprowadź adres strony domowej Aplikacji i zaznacz różne, potrzebne funkcje według potrzeb.

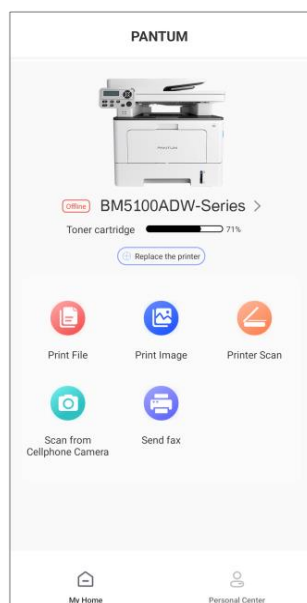



Uwaga: • W zależności od modelu drukarki, mogą występować różnice w zakresie funkcji. Konkretnie funkcje dotyczą zakupionej drukarki.

- Jeżeli drukowanie nie powiodło się, sprawdź, czy urządzenie mobilne zostało podłączone do tej samej sieci bezprzewodowej, co drukarka.
 - Jeżeli urządzenie mobilne nie wykrywa żadnych drukarek, sprawdź, czy drukarka została podłączona i włączona.
-

10.2. Mopria Przenośny Druk

Mopria Przenośny Druk potrzebuje Mopria Print Service do zainstalowania na urządzeniach mobilnych z systemem Android. Można drukować zdjęcia, E-mail, stron internetowych i dokumentów.

10.2.1. Mopria Przenośny Druk obsługiwany systemem operacyjnym i oprogramowanie

1. Mopria Przenośny Druk dla systemu Android w wersji 4.4 lub wyższej.
2. Mopria Przenośny Druk obsługują aplikacje w tym Microsoft Office 1,01 (16.0.4201.1006) lub nowszym, Adobe Reader (V11.7.1) lub nowszym i tym podobne.

Więcej oprogramowanie obsługuje drukowanie Mopria pod adresem: <https://mopria.org>.

10.2.2. Jak pobierać Mopria Print Service

1. Pobierz i zainstaluj Mopria usługi druku do Android urządzeń mobilnych z Google Play.
2. Chińscy użytkownicy odwiedź <<https://app.mopria.org/MopriaPrintService>> Pobierz usługi drukowania Mopria, aby pobrać i zainstalować.

10.2.3. Wczesne Przygotowanie

1. Drukarka posiada funkcję sieci bezprzewodowej.
2. Android urządzenia mobilne.

10.2.4. Jak użycie Mopria Przenośny Druk

Przed rozpoczęciem drukowania, pierwszy Mopria Print Service zostanie otwarty.

1. Kliknij na "Ustawienia" na ekranie głównym urządzenia przenośnego z Androidem, wybierz "Print".
2. Otwiera Mopria Print Service ustawienia.

Jeśli Mopria możliwości drukowania mobilnego, trzeba zamknąć inne ustawienia drukowania widget.

Etap drukowania może zmieniać się w zależności od zastosowań, Adobe Reader poniższym przykładzie.

1. Ponownie włącz drukarkę.
2. Upewnij się, że Android urządzenie mobilne i bezprzewodowej połączenia drukarki sieciowej została ustalona (jak podłączyć, patrz [rozdział 5](#)).
3. Na urządzeniach mobilnych z systemem Android, należy użyć programu Adobe Reader, aby otworzyć dokument, czego potrzeba do wydrukowania.

4. Kliknij .

5. Kliknij przycisk "Print".

6. Upewnij się, że drukarka jest wybrana Pantum.

W przypadku wybrania innej drukarki (lub drukarka nie jest zaznaczone), kliknij menu podręcznego Drukarka, a następnie wybierz drukarkę Pantum.

7. Ustawić parametry drukowania, takich jak liczba wydrukowanych stron.

8. Kliknij przycisk "Print".



Uwaga:• Jeśli drukowanie nie powiedzie się, sprawdź, czy urządzenie mobilne Android jest podłączony do drukarki, gdzie sieć bezprzewodowa.

- Jeśli urządzenie mobilne Android nie wykryto żadnej drukarki, sprawdź, czy drukarka jest włączona, a drukarka jest włączona.
-

10.3. Etykieta NFC

Etykieta NFC (Komunikacja w pobliżu pola) umożliwia bezdotykowe przesyłanie danych między urządzeniami elektronicznymi. Korzystając z tej etykiety, można szybko podłączyć urządzenie przenośne do drukarki.



Uwaga: • Rozpoznawanie NFC może nie działać prawidłowo z powodu materiału obudowy urządzenia przenośnego.

- Dotknij, aby zmienić czas i odległość może się różnić ze względu na korzystanie z telefonów komórkowych.
-

10.3.1. Wczesne Przygotowanie

1. Mając na Wi-Fi Direct obsługującym drukarki.
2. Android 5.0 a później mobilne urządzenie, które obsługuje NFC możliwości i Wi-Fi Direct funkcję.
3. Zainstaluj aplikację „PANTUM” na urządzeniu przenośnym.

10.3.2. Jak drukować

1. Sprawdź swoje mobilne urządzenie włączone NFC i funkcję Wi-Fi Direct funkcji, i czy drukarka jest włączona Wi-Fi Direct funkcję. (Jak włączyć Wi-Fi Direct funkcję patrz [rozdział 5.2.2](#)).
2. Antena NFC na urządzeniu przenośnym (zazwyczaj w tylnej części urządzenia mobilnego)
Wskaż identyfikacji NFC na drukarce. Odczekaj kilka sekund, aplikacja Print zaczyna.



Uwaga: • W niektórych urządzeniach przenośnych, NFC antena nie może być z powrotem z urządzeniem przenośnym. Dotknij przód, sprawdź lokalizację mobilnych NFC Urządzenie anteny.

- Jeśli aplikacja druku Pantum nie jest zainstalowany na urządzeniu mobilnym, automatycznie pojawiają się druku Pantum link do pobrania aplikacji. Pobierz i zainstaluj aplikację i spróbuj ponownie.
-

3. Wybierz, co chcesz wydrukować, ustawić parametry zgodnie z wymaganiami.
4. Kliknij przycisk Drukuj, drukarka rozpocznie drukowanie.

10.4. AirPrint przenośny druk

Tylko obsługuje AirPrint obsługą drukarki do wydrukowania. Sprawdź, czy drukarka ma AirPrint logo na opakowaniu stosowanego do rozróżnienia, czy drukarka obsługuje funkcję AirPrint.

10.4.1. AirPrint Przenośny Druk Obsługiwane systemy operacyjne

Odpowiedni dla iOS 7.0 lub nowszej.

10.4.2. Wczesne Przygotowanie

1. Drukarka posiada funkcję sieci bezprzewodowej.
2. iOS urządzenia mobilne.

10.4.3. Jak używać AirPrint Przenośny Druk

Etap drukowania może się różnić w zależności od aplikacji, w poniższym przykładzie wyjaśnić w PDFie.

1. Ponownie włącz drukarkę.
2. Upewnij się, że iOS urządzenie mobilne i bezprzewodowej połączenia drukarki sieciowej została ustalona (jak skonfigurować, patrz [rozdział 5](#)).
3. Na urządzeniu iOS, należy użyć otwartych dokumentów PDF potrzebny do wydrukowania.

4. Kliknij .

5. Kliknij przycisk "Print".

6. Upewnij się, że drukarka jest wybrana Pantum.

W przypadku wybrania innej drukarki (lub drukarka nie jest zaznaczone), Kliknij menu "drukarki", a następnie wybierz drukarkę Pantum.

7. Ustawić parametry drukowania, takich jak liczba wydrukowanych stron.

8. Kliknij przycisk "Print".



Uwaga:•Jeśli drukowanie nie powiedzie się, należy sprawdzić urządzenie mobilne iOS jest podłączony do drukarki, gdzie sieć bezprzewodowa.

- Jeśli urządzenie mobilne iOS nie wykryto żadnej drukarki, sprawdź, czy drukarka jest włączona, a drukarka jest włączona.
-

11. Ustawienia ogólne

Ten rozdział opisuje pewne wspólne ustawienia.

 **Uwaga:** Pojawienie się panelu z uwagi na różne funkcje i są różne modele schematy są tylko dla odniesienia.

11.1. Ustawienia systemu

11.1.1. Oszczędzania tonera

Można wybrać, aby zaoszczędzić atrament, tryb oszczędzania toneru w celu zmniejszenia zużycia tonera, obniżyć koszty drukowania, gdy tryb Oszczędzanie tonera na "Otwarte", wydruk kolorowy zostanie stonowane. Domyślnym ustawieniem jest "Blisko".

1. Naciśnij przycisk "Menu", aby wejść do interfejsu ustawień menu.
2. Naciskaj klawisze strzałek opcję "▲" lub "▼" wybrać "System Setting", naciśnij przycisk "OK".

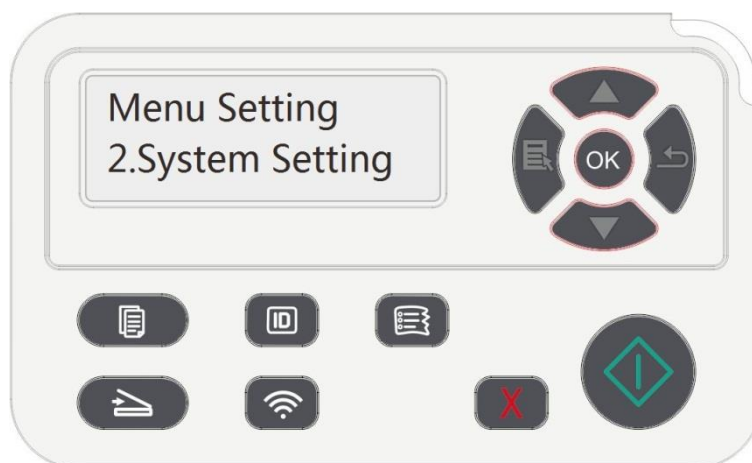

3. Przy użyciu klawiszy strzałek opcję "▲" lub "▼" wybierz "Toner save set", należy nacisnąć przycisk "OK", aby włączyć / wyłączyć tryb oszczędzania toneru.

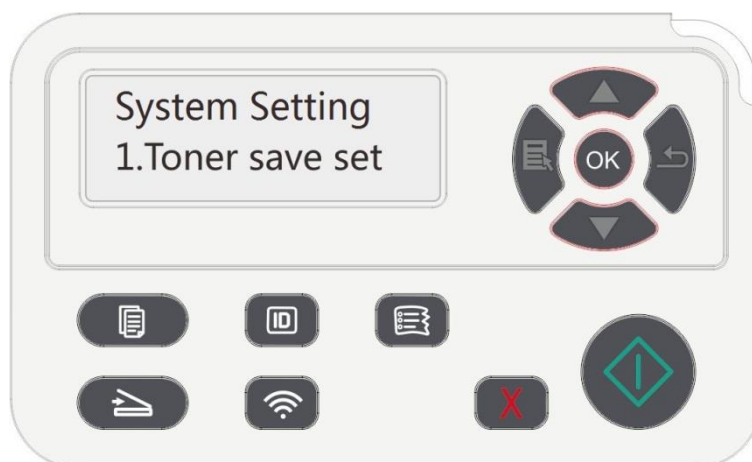

11.1.2. Ustawienia języka

"Ustawienia językowe", aby wybrać język wyświetlacza panelu sterowania.

1. Naciśnij przycisk "Menu", aby wejść do interfejsu ustawień menu.
2. Naciskaj klawisze strzałek opcję "▲" lub "▼" wybrać "System Setting", naciśnij przycisk "OK".
3. Przy użyciu klawiszy strzałek opcję "▲" lub "▼" wybrać "Language set" a następnie wcisnąć przycisk "OK", ustawienia języka.

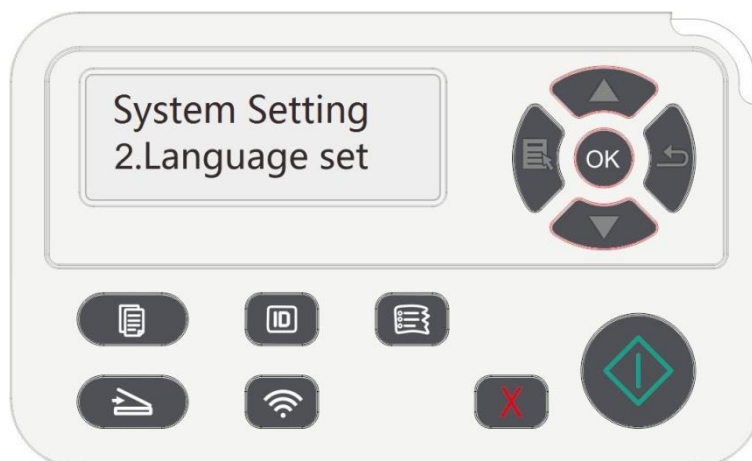

11.1.3. Przywracanie ustawień fabrycznych

"Przywróć ustawienia fabryczne", aby przywrócić domyślne ustawienia drukarki, należy przywrócić ustawienia fabryczne, drukarka automatycznie ponownie uruchomiony.

1. Naciśnij przycisk "Menu", aby wejść do interfejsu ustawień menu.
2. Naciskaj klawisze strzałek opcję "▲" lub "▼" wybrać "System Setting", naciśnij przycisk "OK".
3. Przy pomocy strzałek "▲" lub "▼" wybierz "Restore set" przycisk opcji i naciśnij "OK".

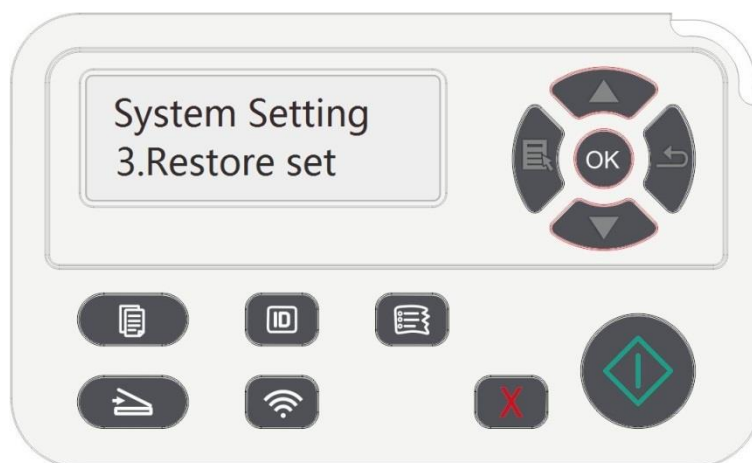



 **Uwaga:**• Drukarka sieciowa może przywrócić ustawienia fabryczne za pośrednictwem wbudowanego serwera internetowego (patrz [rozdział 6.2.5](#)) .

11.1.4. Ustawienie czasu snu

Tryb uśpienia można skutecznie zmniejszyć zużycie energii przez drukarkę "Ustawienie czasu snu" Można wybrać czas bezczynności, po którym urządzenie przechodzi w tryb uśpienia.

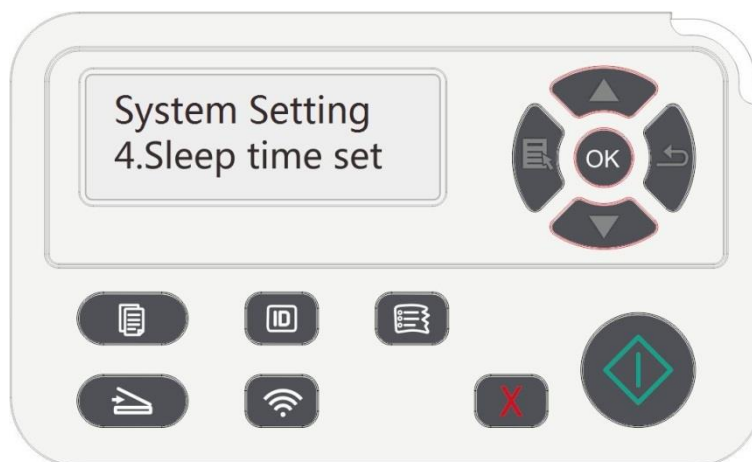
1. Naciśnij przycisk "Menu", aby wejść do interfejsu ustawień menu.
2. Naciskaj klawisze strzałek opcję "▲" lub "▼" wybrać "System Setting", naciśnij przycisk "OK".
3. Za pomocą klawiszy strzałek "▲" lub przycisk "▼" wybierz "Sleep time set" i naciśnij na przycisk "OK", odpowiednie ustawienie czasu snu.



-
-  **Uwaga:** • Gdy drukarka znajduje się w trybie uśpienia, naciśnij dowolny klawisz lub wysłać zadanie drukowania, można obudzić drukarkę.
- Drukarka sieciowa może ustawić czas snu za pomocą wbudowanego serwera internetowego (patrz [rozdział 6.2.4.5](#)).
-

11.1.5. Wycisz Druku

Ustawienie trybu cichego, można osiągnąć druku zwalniania mniej hałasu, gdy tryb mute "Otwarte", drukowanie w niskiej prędkości druku. Domyślnym ustawieniem jest "Blisko".

1. Naciśnij przycisk "Menu", aby wejść do interfejsu ustawień menu.
2. Naciskaj klawisze strzałek opcję "▲" lub "▼" wybrać "System Setting", naciśnij przycisk "OK".
3. Nacisnąć klawisze strzałek opcję "▲" lub "▼" wybierz "Mute printing", naciśnij przycisk "OK", aby włączyć/wyłączyć tryb cichy.

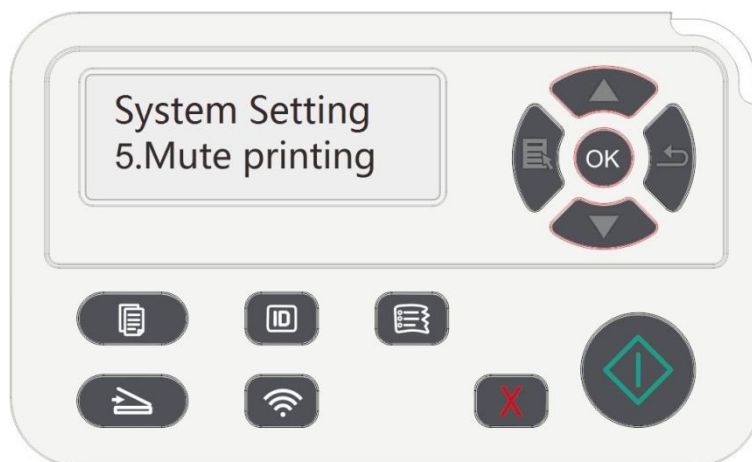

11.1.6. Drukuj stronę dla Wyczyść & Napraw

Funkcja "Drukuj stronę dla Wyczyść & Napraw" umożliwia czyszczenie tonera, proszku papierowego i innych zanieczyszczeń w celu uzyskania lepszego efektu drukowania. Po wydrukowaniu określonej liczby stron drukarka automatycznie uruchomi funkcję Drukuj stronę dla Wyczyść & Napraw. Funkcję Drukuj stronę dla Wyczyść & Napraw można również uruchomić ręcznie, konfigurując panel drukarki. Kroki są następujące:

1. Naciśnij przycisk "Menu", aby wejść do interfejsu ustawień menu.
2. Naciśnij przycisk "OK", aby wybrać opcję "System Setting".
3. Za pomocą przycisków "▲" lub "▼" wybierz opcję "Clean & Fix", a następnie naciśnij przycisk "OK", aby rozpocząć czyszczenie i naprawę urządzenia.

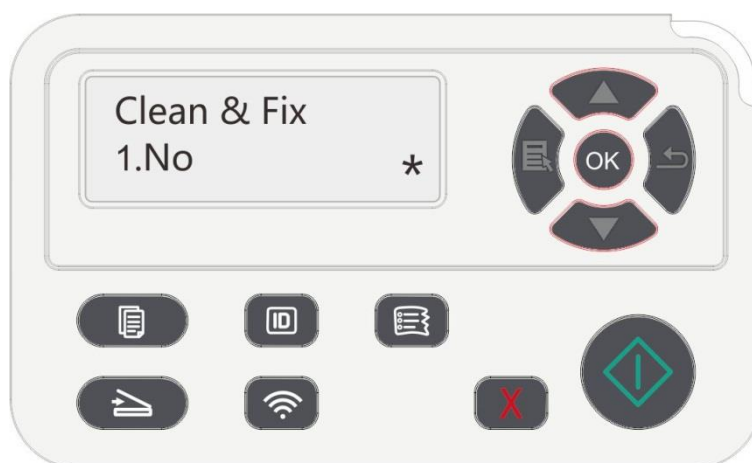

11.1.7. Automatyczne wyłączenie ustawiony

"Automatyczne wyłączenie ustawiony" ustawiony drukarkę stan i czas opóźnienia wyłączenia.

1. Naciśnij przycisk "Menu", aby wejść do interfejsu ustawień menu.
2. Naciskaj klawisze strzałek opcję "▲" lub "▼" wybrać "Ust. systemowe", naciśnij przycisk "OK".
3. Przy użyciu klawiszy strzałek opcję "▲" lub "▼" wybierz "Auto off set", naciśnij przycisk "OK", aby stan wyłączenia i ustawiony opóźnienia wyłączenia.

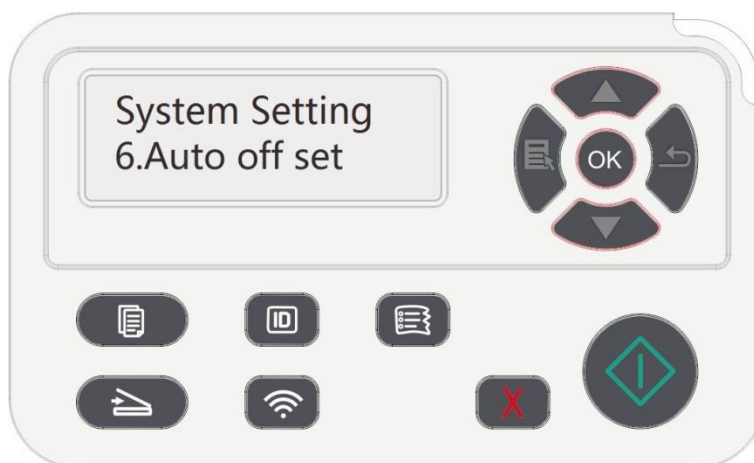

 **Uwaga:**Automatyczne wyłączenie opcji ustawień warunków:

- Nie wyłączenie portu połączenia (ustawienie fabryczne. : Wszystkie porty nie są połączone, model Wi-Fi, Wi-Fi wyłączony, drukarka jest w stanie wstrzymania lub hibernacji.
 - Bezczynny Wyłączenie: Drukarka znajduje się w trybie gotowości lub hibernacji.
 - Drukarka automatycznie zamknięty, aby spełnić warunki do automatycznego wyłączenia po upływie określonego czasu oczekiwania.
 - Po wyłączyć, pobór mocy 0,5 W lub mniej.
 - Niektóre kraje (lub regiony) nie obsługują funkcję automatycznego ustawiania shutdown.
-

11.2. Ustawienia sieci

Można ustawić ustawienia sieci, przeglądać lub ustawić stan sieci.

1. Naciśnij przycisk "Menu", aby wejść do interfejsu ustawień menu.
2. Za pomocą klawiszy strzałek "▲" lub "▼" wybrać "Network set".
3. Należy nacisnąć przycisk "OK" na "Konfiguracja sieci przewodowej", "Ustawienia sieci bezprzewodowej", "Wi-Fi Direct" zestaw opcji.

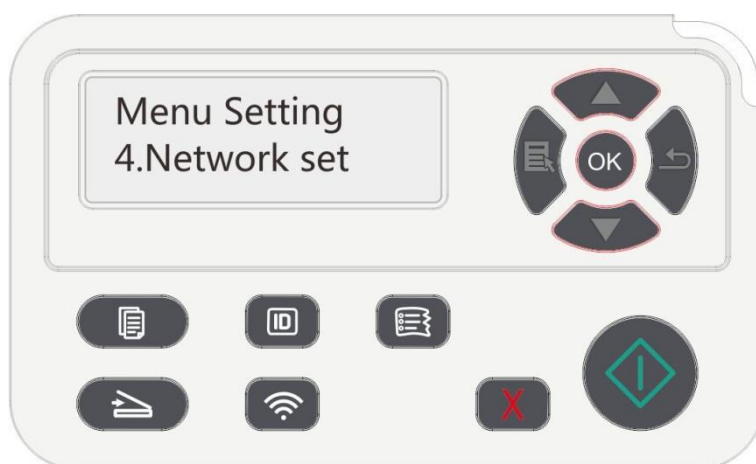

11.3. Sieć informacji

Można wyświetlić stan sieci informacji sieciowej.

1. Naciśnij przycisk "Menu", aby wejść do interfejsu ustawień menu.
2. Za pomocą klawiszy strzałek "▲" lub "▼" wybrać "Network info" opcję i nacisnąć przycisk "OK", można zobaczyć "sieci przewodowej", "Informacje Wireless Network", "Wi-Fi Direct informacje" odpowiadający informacji.

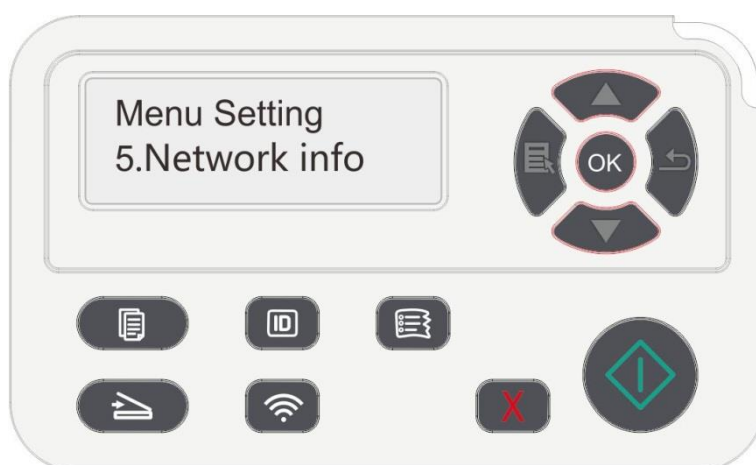

11.4. Wydrukuj informacje raportu

Można wydrukować informacje Sprawozdawczość obsługi centrali. Strony te mogą pomóc w zrozumieniu informacji o produktach, diagnozować i rozwiązywać awarie produktów.

1. Naciśnij przycisk "Menu", aby wejść do interfejsu ustawień menu.
2. Naciskaj klawisze strzałek opcję "▲" lub "▼"wybrać "Info. report".

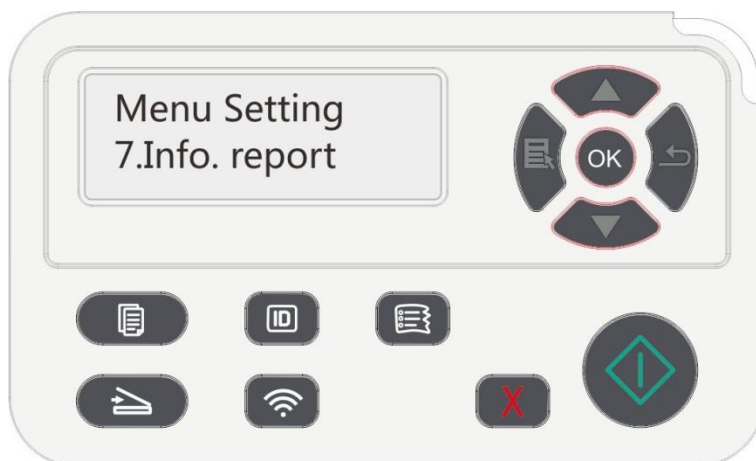

3. Nacisnąć przycisk "OK", aby wprowadzić informacje o druku, można drukować raporty produktów zgodnie z potrzebami.

Raporty produktów do druku obejmują strony demonstracyjne, strony informacyjne, strony struktury menu, konfigurację sieci, adresy e-mail, grupowe wiadomości e-mail, adresy FTP, adresy małych i średnich firm oraz hotspoty Wi-Fi.

 **Uwaga:**• Inne produkty zgłoszone jako najbardziej kompletnych raportów produktowych, mogą istnieć różnice pomiędzy rzeczywistymi modeli produkcyjnych i zgłosić więcej raportów produktowych.

11.5. Ilość pozostałego toneru

Można wyświetlić aktualną pozostałą ilość kaset z tonerem z panelu sterowania drukarki.

1. Naciśnij przycisk "Menu", aby wejść do interfejsu ustawień menu.
2. Naciskaj klawisze strzałek "▲" lub "▼" opcję wyboru "TonerRemainder".

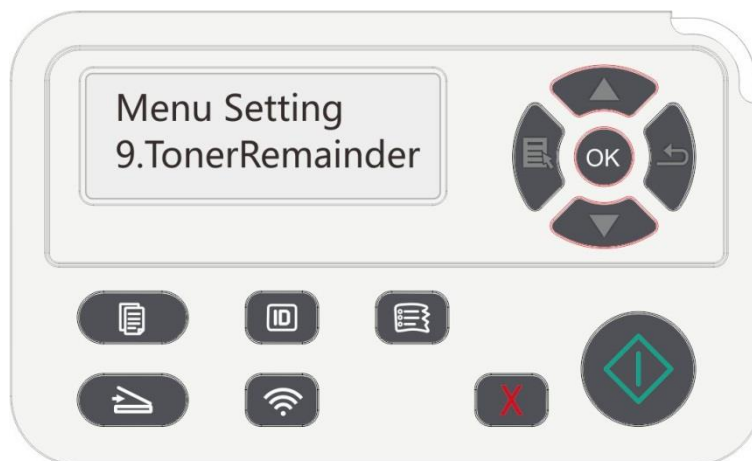

3. Naciśnij przycisk "OK", aby wejść i sprawdzić ilość pozostałego toneru.

12. Konserwacja okresowa

 **Uwaga:** Wygląd modeli drukarki, ponieważ nie ma inną funkcję, jak to pokazano na odniesienie.

12.1. Chemiczna dostęp drukarki

 **Uwaga:** Za pomocą neutralnego detergentu.

- Po użyciu drukarki lokalne części w krótkim czasie jest jeszcze gorące. Podczas otwierania przedniej lub tylnej pokrywy dostępu do części wewnętrznych, nie od razu dotykać wysokiej temperatury pozycję etykiety ostrzegawcze i zapobiec oparzeniom.
-

1. Używaj miękkiej szmatki, aby wytrzeć urządzeń zewnętrznych i usunąć kurz.



2. Podnieś pokrywę skanera i delikatnie przetrzyj szklaną płytę i automatyczny podajnik dwustronny dokumentów CIS (D-CIS) miękką szmatką.



3. Otwórz pokrywę przednią i wyjmij Toner wzdłuż szyny.

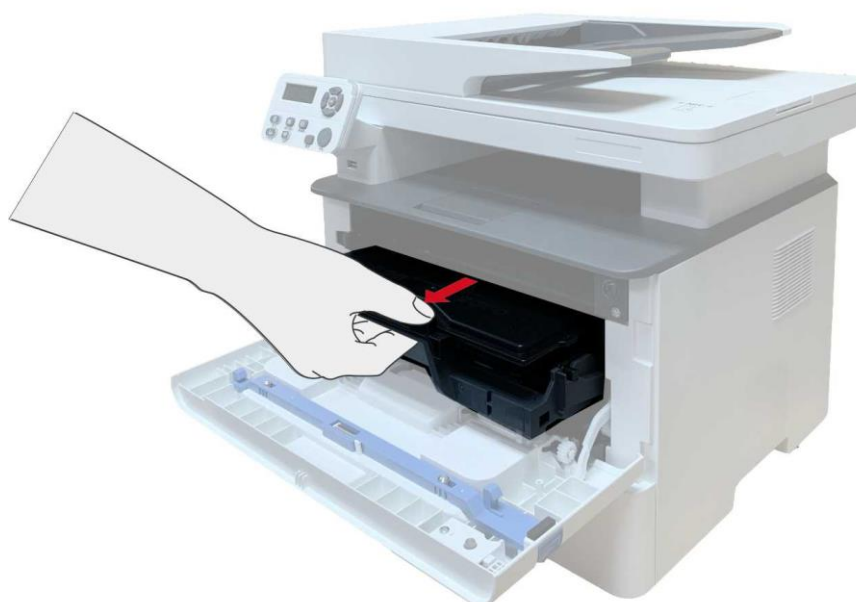

 **Uwaga:**• Przy wyjmowaniu Kaset z tonerem laserowe, kasety z tonerem laserowy na miejsce torbie ochronnej lub owinąć grubym papierze, z dala od światła i uszkodzić bęben.

4. Wewnętrzne czyste drukarka, jak pokazano poniżej, suchą, niestrzępiącą się szmatką i delikatnie przetrzyj cień ikona pasza.



5. Pasza suchą, niestrzępiącą się szmatką i delikatnie przetrzeć drukarki soczewki LSU.

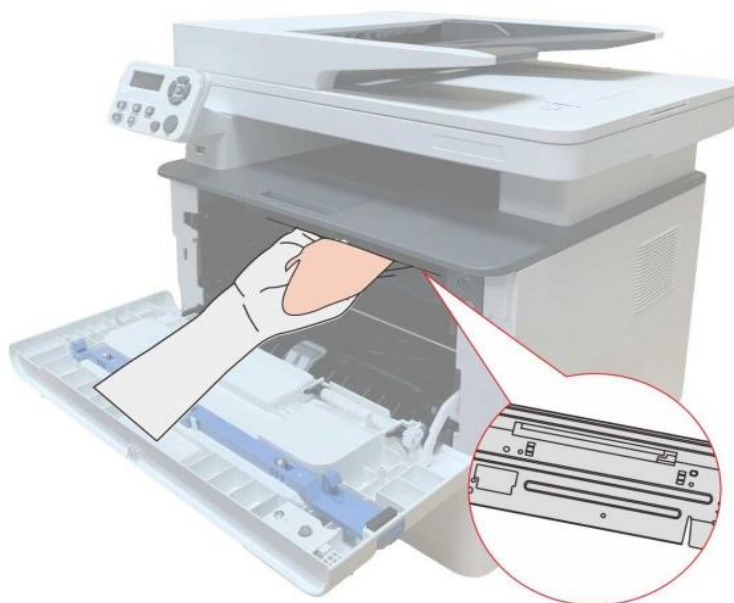

6. Otwórz automatyczny podajnik drukarki, suchą, niestrzępiącą się szmatką i delikatnie wytrzyj rolkę pobierającą drukarki pasza.

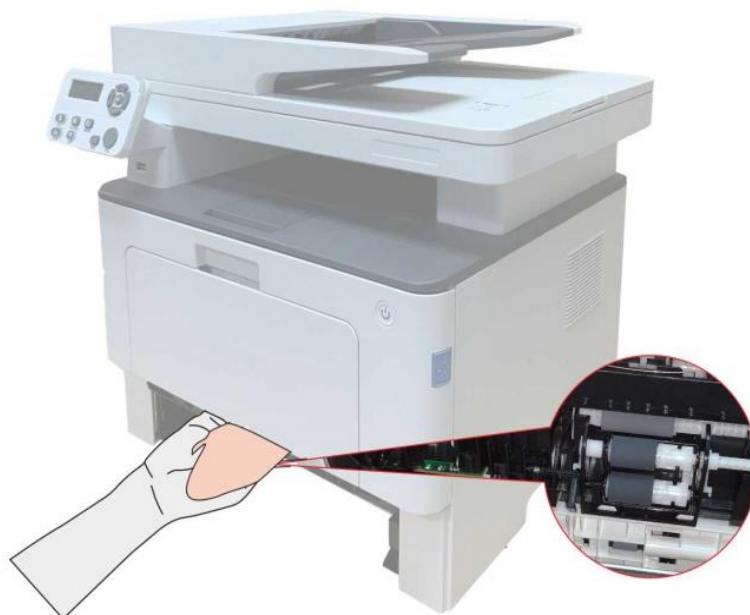

 **Uwaga:**• Maszyna podajnik z dokumentem, trzeba regularne czyszczenie brudnych podajnika dokumentów lokalizację okładka, miękką ściereczką do wycierania twarzy położenie pokazane na fig.



12.2. Konserwacja Kasety i zespół bębna

12.2.1. Kasety i zespół bębna

1. Kasety z bębniem i montaż użytkowania i konserwacji.

Dla lepszej jakości wydruku należy używać oryginalnych kaset.

Podczas korzystania z kaset, należy zwrócić uwagę na następujące:

- Przechowywać wkład przechowywać w chłodnym i suchym miejscu.
- Nie należy ponownie napełniać kasety. W przeciwnym wypadku, powodując uszkodzenie nie jest objęte gwarancją drukarki.
- Przechowywać wkład przechowywać w chłodnym i suchym miejscu.
- Nie należy umieszczać kasety umieszczonej w pobliżu pożaru, kasety z tonerem jest łatwopalny wewnątrz, aby uniknąć spowodowania pożaru.
- Usunąć lub demontować wkład, należy pamiętać, że problemy z wyciekami tonerem z powodu nieszczelności w przypadku kasety z tonerem w kontakcie ze skórą lub przelewanie do oczu i ust, należy je natychmiast przemyć wodą, jeśli nie natychmiast skonsultować się z lekarzem.
- Po umieszczeniu kasety, należy trzymać z dala od dzieci mogą kontaktować obszar.

2. Żywotność kasety.

- Żywotność kasety zależy od ilości tonerem zużywanego do wykonywania zadań drukowania.
- Wyświetlacz LCD pokazuje "Nie ma życia kasety" wskazuje, że kasety osiągnęła granicę życia, należy wymienić kasetę.

3. Zespół bębna żywotność.

- Wyświetlacz LCD pokazuje "Nie ma życia kasety" wskazuje, że kasety osiągnęła granicę życia, należy wymienić kasetę.

12.2.2. Wymiana kasety z tonerem i zespół bębna

 **Uwaga:** Przed wymianą kasety, należy zwrócić uwagę na następujące:

- Powierzchnia może zawierać kasetę z tonerem, należy zachować ostrożność podczas usuwania, aby uniknąć rozlania.
- Wyjmij kasetę proszę umieścić na papierze, w celu uniknięcia na dużą skalę wysypań.
- Podczas instalacji nie wolno dotykać powierzchni bębna, aby nie porysować bębna.

Wymień kasetę w następujący sposób:

1. Zasilanie drukarki jest wyłączone.



2. Otwórz pokrywę przednią i wyjmij Toner wzdłuż szyny.

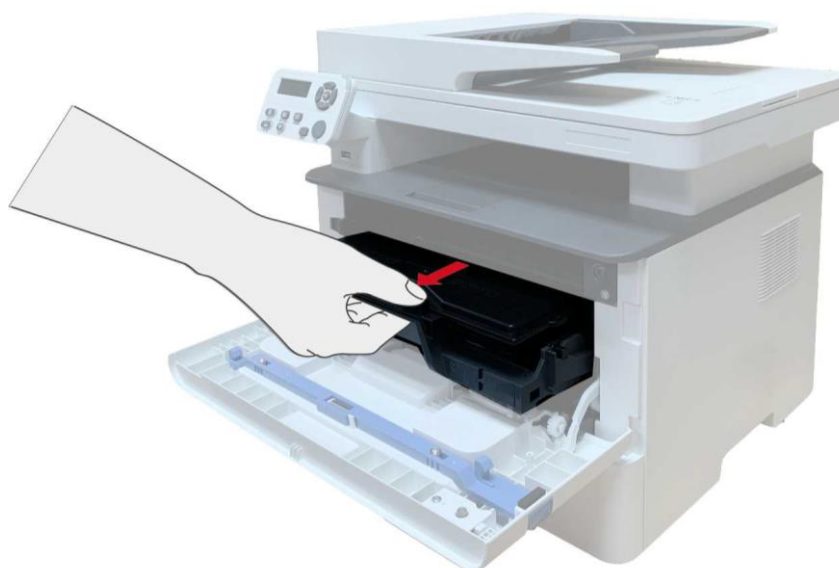

3. Naciśnij lewy boczny zespół bębna niebieski przycisk lewej prawą ręką podczas podnoszenia uchwyty kasety, należy wyjąć kasetę.

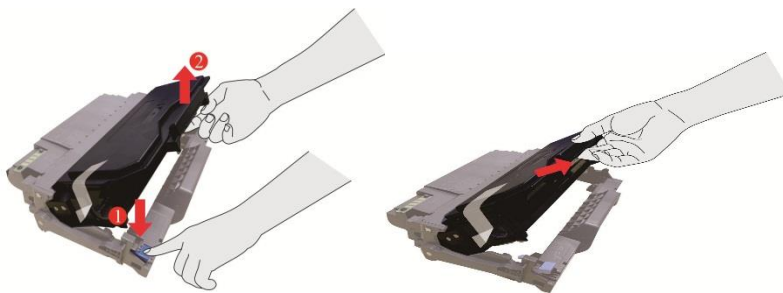

4. Otwórz nowy pojemnik z opakowania kasety trzymając uchwyty, delikatnie wstrząśnij 5-6 razy wokół wewnętrznego Toner Cartridge równomiernie rozproszone.



5. Pociągnij ochronne uszczelki pokrywy i wyjąć kasetę.



6. Szyny wzdłuż wewnętrznej zespół bębna zostanie załadowany wewnątrz zespołu bębna kasety, kompletnej instalacji kasety.

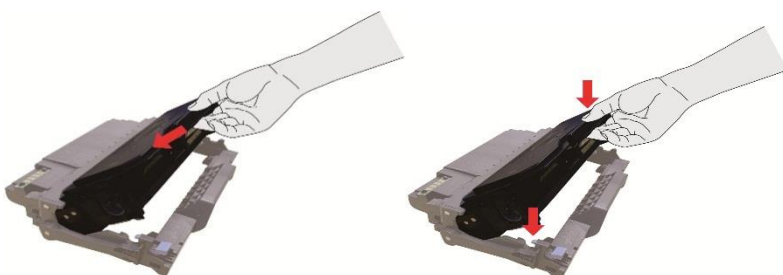

7. Podnieść po zainstalowaniu kasety bębna wzdłuż szyn do komponentów kasety z bębniem
Drukarka została zainstalowana, należy wykonać instalację.

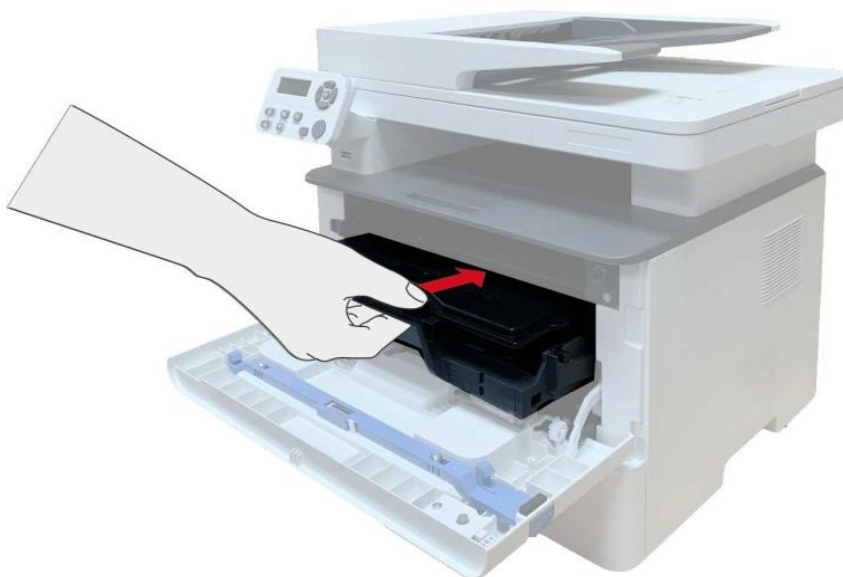

8. Zamknij przednią pokrywę.

Wymień bęben kroki montażowe są w następujący sposób:

1. Zasilanie drukarki jest wyłączone.



2. Otwórz pokrywę przednią i wyjmij Toner wzdłuż szyny.

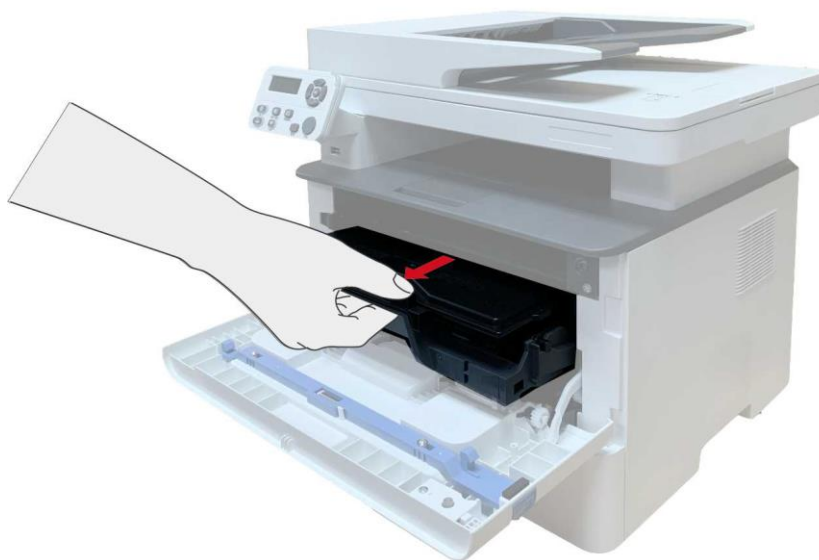

3. Naciśnij lewy boczny zespół bębna niebieski przycisk lewej prawą ręką podczas podnoszenia uchwyty kasety, należy wyjąć kasetę.

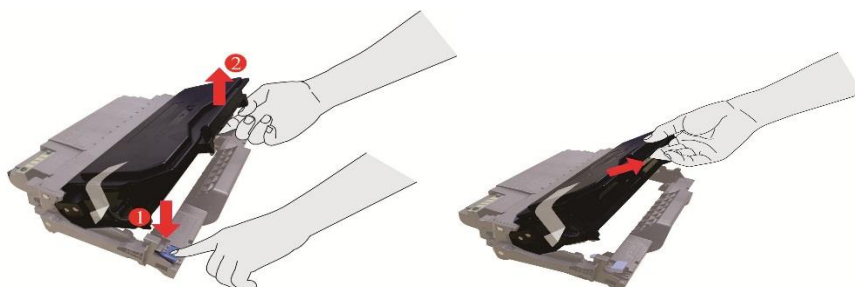

4. Otwieranie nowego opakowania zestawu, usunąć urządzenie do ochrony zespół bębna, przy czym zespół zespół bębna umieszczona w płaszczyźnie poziomej.

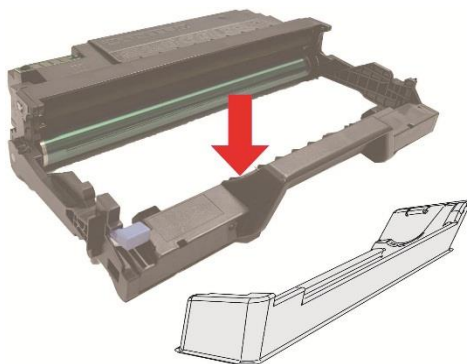

5. Wewnętrzny zespół bębna wzdłuż szyny kasety załadowano do zespołu bębna, kompletny montaż kasety.

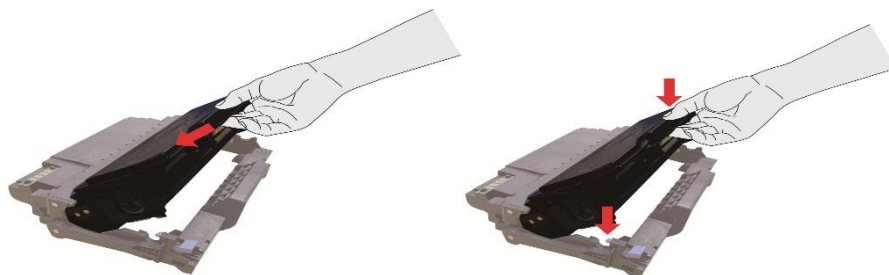

6. Podnieść po zainstalowaniu kasety bębna wzdłuż szyn do komponentów kasetę z bębniem. Drukarka została zainstalowana, należy wykonać instalację.

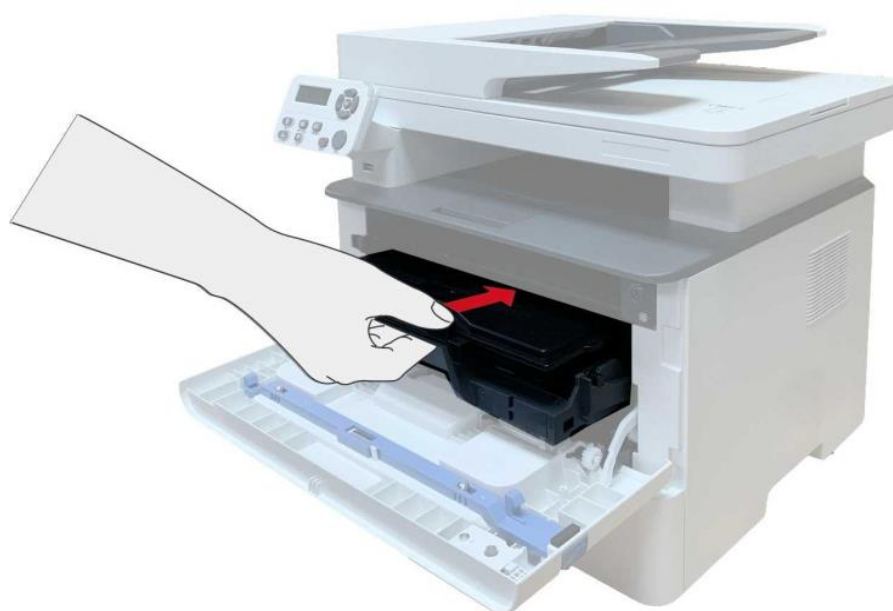

7. Zamknij przednią pokrywę.

12.3. Instalowanie i wyjmowanie zasobnika podajnika opcjonalnego

12.3.1. Instalacja podajnika opcjonalnego

Drukarka obsługuje opcjonalne podajniki i może pomieścić do 2 takich opcjonalnych podajników. Każdy z nich może pomieścić do 550 arkuszy papieru o gramaturze 80 g/m². Aby zakupić opcjonalne podajniki, należy skontaktować się z lokalnym sprzedawcą, od którego zakupiono drukarkę.

1. Wyłącz drukarkę.



2. Odłącz przewód zasilający od gniazdka elektrycznego, a następnie odłącz go od drukarki.

3. Rozpakuj podajnik opcjonalny, a następnie wyjmij wszystkie materiały opakowania.

4. Upewnij się, że korpus drukarki i opcjonalne podajniki są prawidłowo umieszczone, jak pokazano na rysunku poniżej.



5. Podłącz przewód zasilający do drukarki i włącz zasilanie.

Po zainstalowaniu opcjonalnego podajnika należy ponownie zaktualizować stan drukarki (informacje na temat aktualizacji stanu drukarki można znaleźć w sekcji [“Aktualizacja stanu opcjonalnego podajnika”](#)).

 **Uwaga:** • Zalecenia dotyczące ładowania papieru można znaleźć w sekcji [“Papier i nośniki wydruku”](#).

- Informacje na temat rodzaju materiałów, które mają być drukowane za pomocą opcjonalnego podajnika, można znaleźć w sekcji [“Specyfikacje papieru”](#).
 - Informacje na temat instalacji podajników opcjonalnych można znaleźć w instrukcji instalacji dostarczonej wraz z nimi.
-

12.3.2. Wyjmowanie podajnika opcjonalnego

1. Wyłącz drukarkę.



2. Odłącz przewód zasilający od gniazdka elektrycznego, a następnie odłącz go od drukarki.

3. Podnieś obudowę drukarki obiema rękami i wyjmij opcjonalne podajniki.



Po wyjęciu opcjonalnego podajnika należy ponownie zaktualizować stan drukarki (informacje na temat aktualizacji stanu drukarki można znaleźć w sekcji [“Aktualizacja stanu opcjonalnego podajnika”](#)).

12.3.3. Aktualizacja stanu opcjonalnego podajnika

Przy każdym instalowaniu/wyjmowaniu opcjonalnych podajników należy ręcznie zaktualizować stan sterownika drukarki. Przykładem tego rozdziału jest system Windows 7.

1. Zainstaluj sterownik drukarki (informacje na temat instalacji można znaleźć w sekcji [“Jak zainstalować sterownik do drukarki Windows”](#)).
2. Przejdź do menu „Start” - „Panel sterowania” - patrz „Urządzenie i drukarka”.
3. Kliknij prawym przyciskiem myszy ikonę drukarki i z rozwijanego menu wybierz polecenie „Właściwości drukarki”.
4. Wybierz „Ustawienia dodatkowe”, aby ustawić odpowiednie opcje konfiguracji.
5. Kliknij przycisk „Odśwież teraz - Sprawdź drukarkę” - „Ok/Zastosuj”, aby zaktualizować stan drukarki.

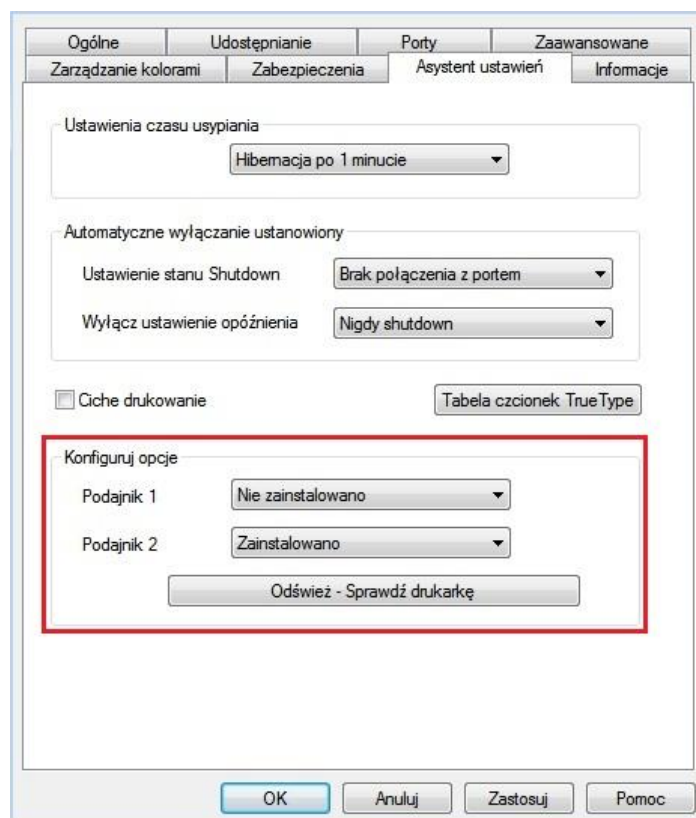

13. Rozwiązywanie problemów

Proszę przeczytać ten rozdział, aby pomóc w rozwiązaniu typowych błędów podczas drukowania.

Również nie udało się rozwiązać problemu, skontaktuj się z centrum serwisowym Pantum.

Przed dotknięciem powszechnie usterki, należy najpierw sprawdzić, co następuje:

- Przewód zasilający jest prawidłowo podłączony i włącznik zasilania drukarki jest włączony.
- Wszystkie elementy ochronne zostały usunięte.
- Toner został prawidłowo zainstalowany.
- Papier został umieszczony na odpowiedniej tacy.
- Kabel interfejsu jest prawidłowo podłączony do drukarki i komputera.
- Został wybrany i zainstalowany właściwy sterownik drukarki.
- Port Komputer został zainstalowany i podłączony do odpowiedniego portu drukarki.

13.1. Usuwanie dżemy

13.1.1. Dżemy Pośredniczące



Uwaga: Po użyciu drukarki lokalne części w krótkim czasie jest jeszcze gorące. Podczas otwierania przedniej lub tylnej pokrywy dostępu do części wewnętrznych, nie od razu dotykać wysokiej temperatury pozycję etykiety ostrzegawcze i zapobiec oparzeniom.

1. Wyprowadzany z zasobnika.

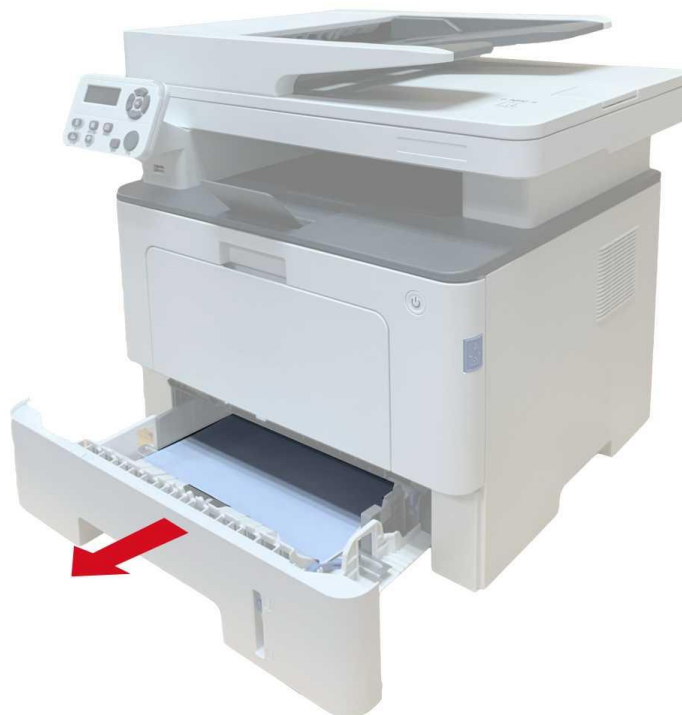

2. Wyciągnij zacięty papier delikatnie.



3. Włóż do podajnika papieru.



4. Otwórz pokrywę przednią.



5. Wyjąć Toner zgodnie z toru. (Aby uniknąć narażenia Bęben światłoczuły wpłynąć na jakość druku, z kasety laserowej w torbie ochronnej jest dobra, lub gruby papier owinięty tonerów laserowych).

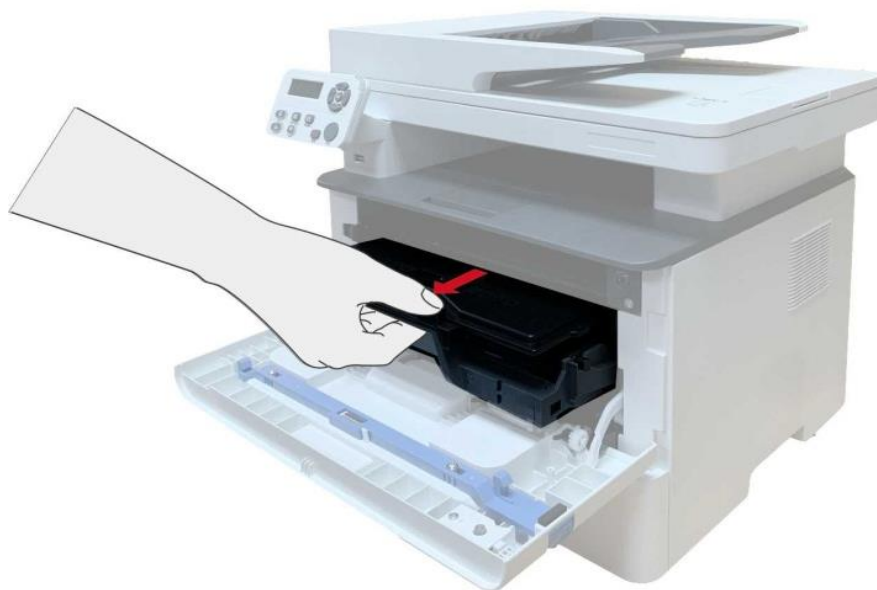

6. Delikatnie wyciągnij zakleszczony papier.

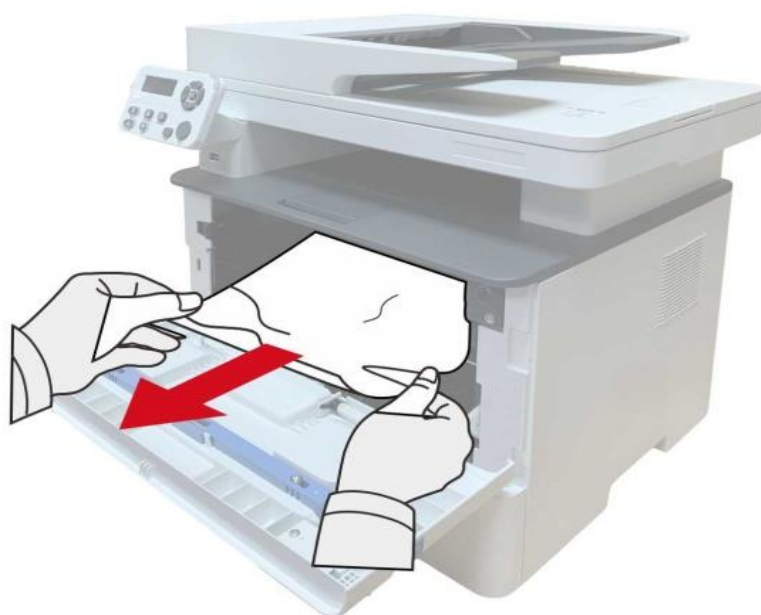

7. Po usunięciu dzemy, załaduj kasetę z tonerem laser, zamknij przednią pokrywę, drukarka wznowi drukowanie.

13.1.2. Ustalające dzemy jednostkowych

 **Uwaga:**• Przy podejmowaniu ustalania zacięć jednostkowych, należy uważać, aby nie dotknąć zaciemioną część regionu, aby uniknąć poparzenia.



1. Otwórz pokrywę przednią i wyjmij Toner wzdłuż szyny.

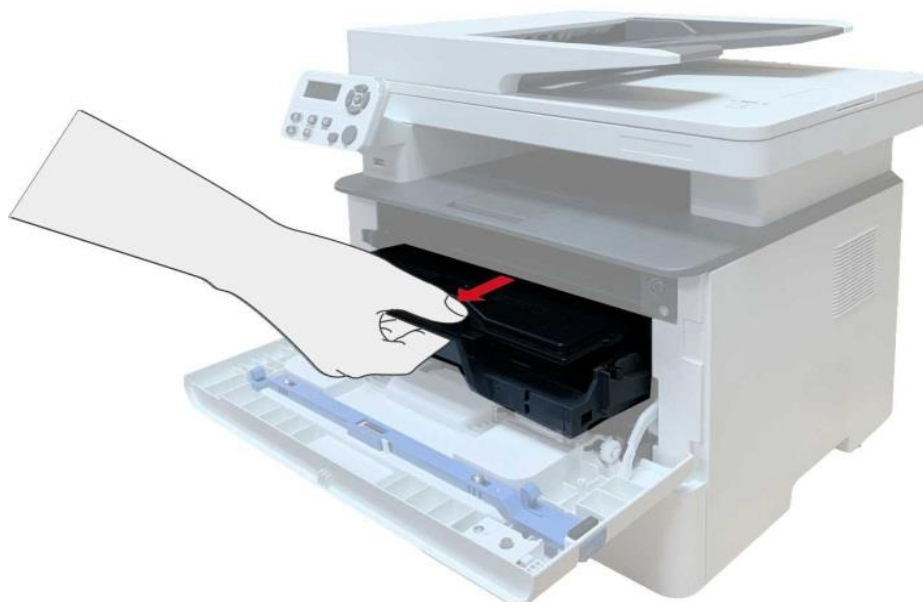

2. Otwórz pokrywę tylną.



3. Otwórz zespół utrwalający rozpakowany obu stronach uchwytu.



4. Delikatnie wyciągnij zakleszczony papier.



5. Usuń zacięty papier, a następnie zamknij pokrywę.



6. Toner obciążenia, należy zamknąć pokrywę przednią, drukarka automatycznie wznowi drukowanie.

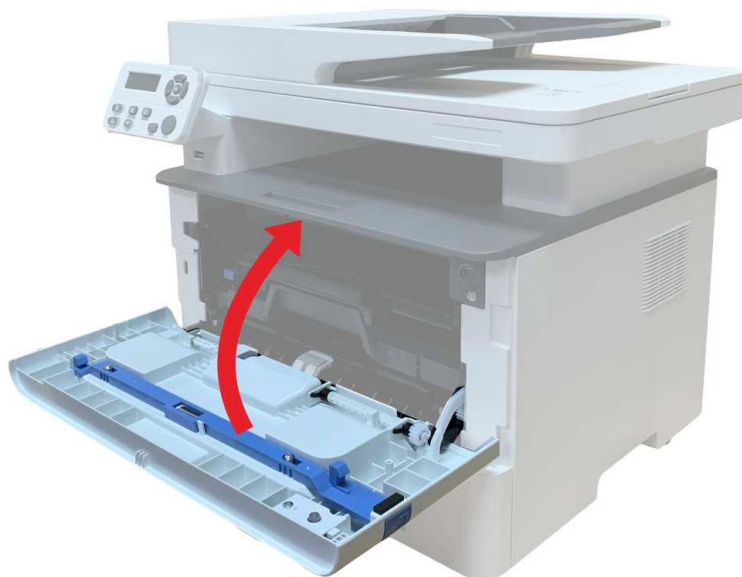

13.1.3. Dwustronny dzemy zespole drukującym

1. Wyjąć dwa Moduł druku dwustronnego z tyłu drukarki.



2. Usuń zacięcie z dwustronnym zespołem drukującym.

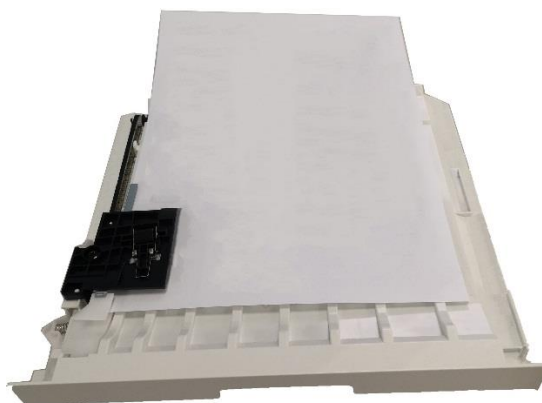

3. Jeśli papier nie wychodzi ze sobą po obu stronach urządzenia drukującego, wyjmij zakleszczony papier, otwórz tacę z dołu.

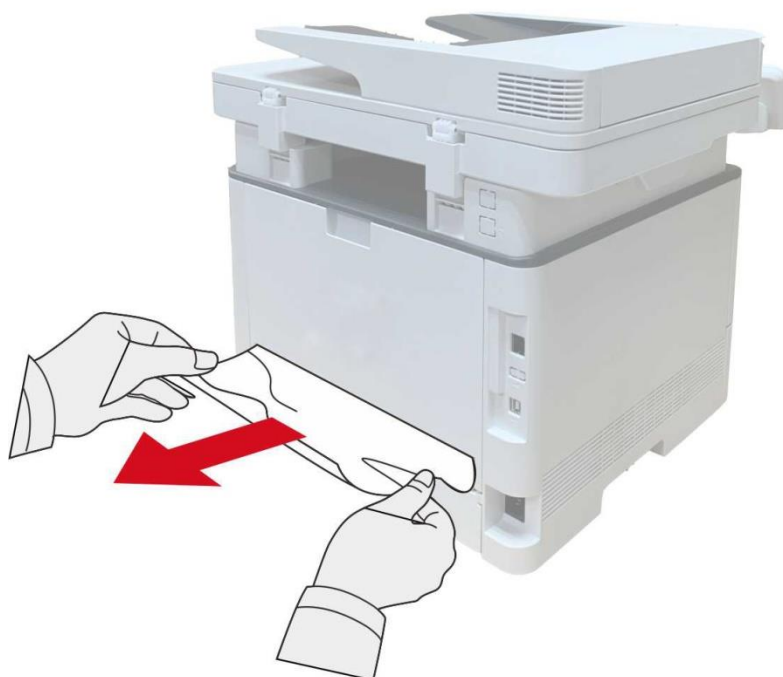

4. Po usunięciu zacięcia papieru, należy wymienić dwa Moduł druku dwustronnego, inne części produktów do wykrywania, bez zacięć, otwórz i zamknij przednią pokrywę, drukarka automatycznie wznowi drukowanie.



Uwaga:• Po wszystkie powyższe kroki, aby usunąć zacięty papier, zamknij przednią pokrywę i przesun podajnik papieru, drukarka automatycznie wznowi drukowanie.

- Jeśli drukarka nie rozpoczyna drukowania, sprawdź zacięcie papieru w drukarce Wyczyść wszystko.
 - Jeśli nie można spróbować usunąć zacięcia papieru, należy skontaktować się z lokalnym autoryzowanym centrum serwisowym lub Pantum zabrany do pobliskiego Pantum autoryzowanego punktu serwisowego w celu naprawy.
 - Pojawienie się modeli drukarek ze względu na różne funkcje będą różne, przedstawionych w odwołaniu.
-

13.1.4. Podajnik dokumentów (ADF) dzemy

1. Otwórz pokrywę podajnika dokumentów.



2. Usuń zacięty papier z podajnika dokumentów.



3. Po usunięciu zacięcia papieru, zamknąć pokrywę podajnika dokumentów i powrócić drukarka jest gotowa.



4. Jeśli papier jest trudny do usunięcia, należy otworzyć pokrywę skanera i usuń zakleszczony papier z kompaktowym miejscu.



13.1.5. Dżemy automatyczny podajnik wejściowe

1. Wsuń podajnik automatyczny.



2. Delikatnie wyciągnij zakleszczony papier.



3. Po usunięciu zaciętego papieru z powrotem włóż podajnik automatyczny do drukarki; naciśnij przycisk pokrywy przedniej, aby otworzyć i zamknąć pokrywę przednią, a wtedy drukarka automatycznie wznowi drukowanie.

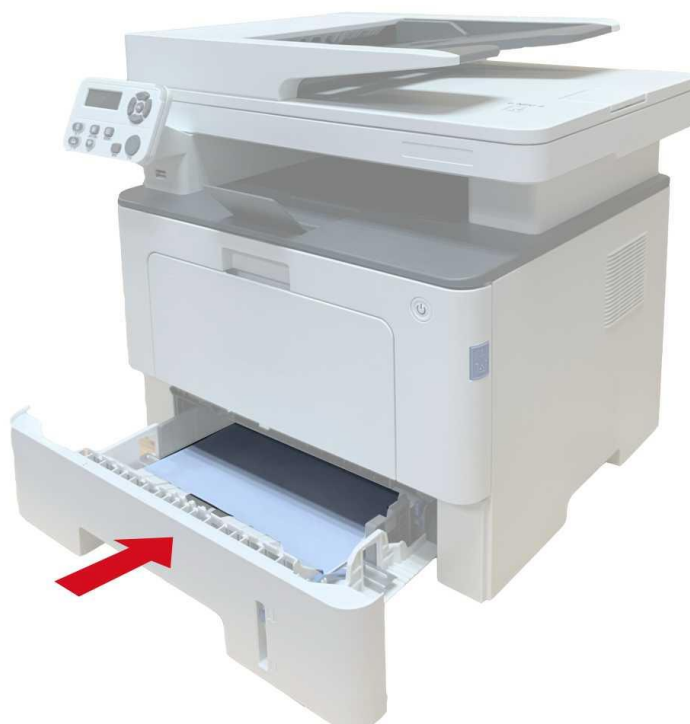

13.1.6. Zakleszczenie papieru w podajniku uniwersalnym

1. Delikatnie wyciągnij zakleszczony papier.

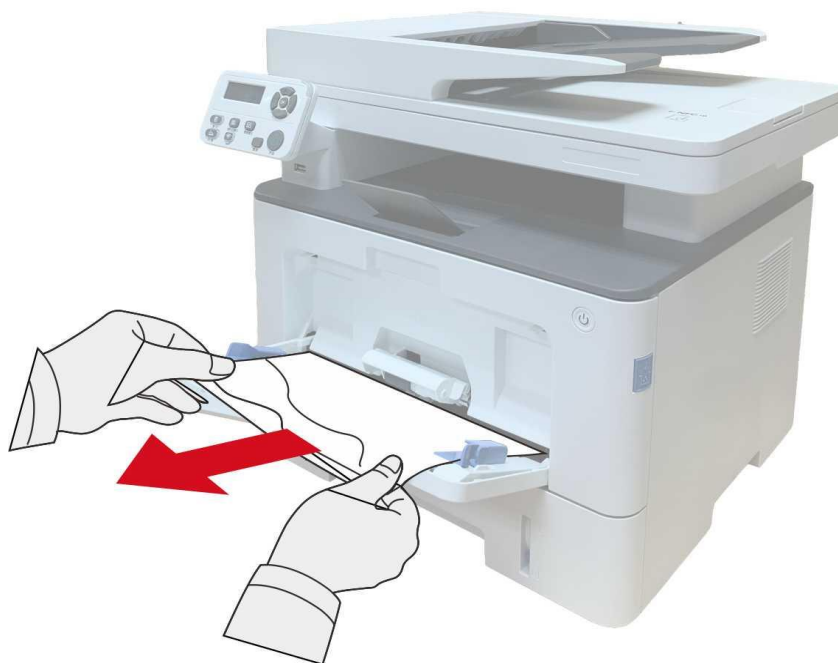

2. Po usunięciu zaciętego papieru załaduj ponownie papier do podajnika uniwersalnego; naciśnij przycisk pokrywy przedniej, aby ją otworzyć i zamknąć, a wtedy drukarka wznowi drukowanie.



13.1.7. Zacięcie papieru w podajniku opcjonalnym

1. Wyjmij podajnik opcjonalny.



2. Delikatnie wyjmij zacięty papier.



3. Po usunięciu zaciętego papieru włóż opcjonalny podajnik z powrotem do drukarki, a wtedy drukarka automatycznie wznowi drukowanie.



Jeśli w tym obszarze nie widać papieru, należy zatrzymać się i przejść do następnego kroku:

1. Wsuń podajnik automatyczny.



2. Wyjmij zacięty papier z podajnika automatycznego.



3. Po usunięciu zaciętego papieru włóż podajnik automatyczny z powrotem do drukarki, a wtedy drukarka automatycznie wznowi drukowanie.



13.2. Oprogramowania błąd

Awaria zjawiskiem	Rozwiązania
Ikona drukarki nie jest wyświetlana w folderze „Urządzenia i drukarki”.	Ponowne zainstalowanie sterownika drukarki. Proszę kabel USB oraz kabel zasilający jest prawidłowo podłączony.
Drukarka jest w trybie "Gotowy", ale nie drukuje.	Uruchom ponownie drukarkę, jeżeli usterka nadal występuje, należy ponownie zainstalować sterownik drukarki. Kabel USB Kabel sieciowy jest prawidłowo podłączony.
Instalacja sterownika nie powiodła się.	Sprawdź, czy usługa Bufor wydruku jest włączony. Upewnij się, że drukarka jest włączona, drukarka jest prawidłowo podłączona.
Po zmianach adresu IP drukarki, dysk nie może być używany.	Zmienić adresu IP portu sterownika drukarki. Jeśli powyższa metoda nie rozwiąże, należy ponownie zainstalować sterownik drukarki. Zaleca się, aby drukarki sieciowej na stałym adresie IP. Sieć DHCP adresu IP z zalecanym drukarki adresu MAC wiążące.

13.3. Komunikat o błędzie

Komunikat o błędzie	Powód	Zmierz
Kaseta z tonerem laserowa nie jest wykrywany	Nieprawidłowo zainstalowany Toner lub Toner jest uszkodzony.	Kaseta z tonerem laserowa jest prawidłowo zainstalowana lub zastąpiona nowymi tonerów laserowych.
Niska ilość proszku (zastępcy wiadomość z poziomu ekranu gotowości)	Niedostateczna ilość nabojów proszkowych.	Wymienić na nową kasety.
Niska ilość proszku, nie może odbierać zadania drukowania (przełącza się komunikat z ekranu gotowości)	Niedostateczna ilość proszku wkładów otrzymanych faksów Nie mogą być drukowane. (Gdzie faks, drukowanie, kopiowanie, skanowanie Funkcja prawidłowo)	Wymienić na nowy wkład lub odbierania faksów wybierz pozycję Ustawienia w "Małej ilości proszku, aby kontynuować drukowanie" jest ustawiony na "Otworzyć" jest w stanie kontynuować drukowanie. (Uwaga: Gdy w drukarce lub w otworze pokrywy bagażnika i procesu zamknięcia, jest wykrywany bez mała ilość pojemnika na proszek, drukarka automatycznie "niewielka ilość proszku nadal drukować" przed ustawień użytkownika na "Blisko")
Nieprawidłowa kaseta	Wysokość wkładu proszku zabraknie.	Wymienić na nową kasety.
Kanał zawiodły	Papier nie jest poprawnie zainstalowany. Papier jest poza określonym zakresie.	Zainstaluj prawidłowo papier.
Zacięć drukarki	Papier nie jest poprawnie zainstalowany.	Zainstaluj prawidłowo papier.
Skan zajęty	Inne zadania pracę.	Proszę przerwać pracę czy czekać na inne zadania do wykonania zadania pracy.
Skan zawiodły	Awaria wewnętrzna skanera.	Proszę skontaktować się z obsługą klienta Pantum.

ADF Paper Out	Skanowanie źródłowy Wybierz ADF, ADF i przytrzymaj papieru inicjuje kopiowania lub skanowania zadanie, pojawi się ten komunikat.	Załaduj oryginał prawidłowo.
Dżemy ADF	W przypadku korzystania z automatycznego podajnika dokumentów do kopiowania lub skanowania zakleszczenie lub paszy zawiodły, zostanie wyświetlony ten komunikat.	Proszę usunąć zacięty arkusz i ułóż oryginał do automatycznego podajnika dokumentów, operacji skanowania ponownie.

 **Uwaga:** • Jeśli problem nie ustępuje, prosimy o kontakt z centrum obsługi klienta. Dane kontaktowe znajdują się w certyfikacie Trzech Gwarancji.

13.4. Wspólne rozwiązywanie problemów

13.4.1. Ogólny błąd

Rozwiązywanie problemów	Awaria zjawiskiem	Powód	Rozwiązania
Problemy z drukowaniem	Jakość druku jest niska	Zobacz 13.4.2 Wady obrazu.	Zobacz 13.4.2 Wady obrazu.
Problemy z kopiowaniem	Nie można skopiować	Uszkodzenie skanera.	Proszę skontaktować się z obsługą klienta Pantum.
	Kopiowanie Anomaly	<ul style="list-style-type: none"> • Skan jest zabrudzony lub uszkodzony. • Kasetę zabrudzona lub uszkodzona. 	<ul style="list-style-type: none"> • Oczyszczyć skaner. • Oczyszczyć lub wymienić kasetę.

Problemy z drukarką	Drukarka nie drukuje	<ul style="list-style-type: none"> • Moc Urządzenie nie jest prawidłowo podłączone. • Kabel łączący komputer i drukarka nie jest prawidłowo podłączony. • Port druku określone błąd. • Drukarka jest w trybie offline, zaznacz "Użyj drukarki w trybie offline". • Wewnętrzny błąd drukarki nie zostanie przywrócona, takich jak zacięcia papieru, zabrakło papieru. • Sterownik drukarki nie jest prawidłowo zainstalowany. • Wyświetlacz LCD jest komunikat o błędzie. 	<ul style="list-style-type: none"> • Sprawdź, czy przewód zasilający jest prawidłowo podłączony. • Odłącz kabel drukarki i podłączyć. • Sprawdź ustawienia drukarki w systemie Windows, aby upewnić się, że zadanie drukowania jest wysyłane do właściwego portu. Jeśli komputer ma więcej niż jeden port, upewnij się, że urządzenie jest podłączone do prawidłowego portu. • Upewnij się, że drukarka jest w normalnym trybie online. • Wykluczenie błędu drukarka powróciła do stanu normalnego. • Odinstaluj, a następnie ponownie zainstalować sterowniki drukarki.
		Drukuj online bez reagowania	<ul style="list-style-type: none"> • Kabel łączący komputer i drukarka nie jest prawidłowo podłączony. • Sterownik drukarki nie jest prawidłowo zainstalowany. • Niezastosowanie się do wnętrza drukarki.



problemy ze skanowaniem	Skan błąd	<ul style="list-style-type: none"> • Kabel Urządzenie nie jest prawidłowo podłączone. • Sterownik skanowania nie jest prawidłowo zainstalowana. • Wyświetlacz LCD jest komunikat o błędzie. 	<ul style="list-style-type: none"> • Upewnij się, że kabel jest prawidłowo podłączony. • Zainstaluj ponownie sterownik skanera.
-------------------------	-----------	--	---

	<ul style="list-style-type: none"> • Nie jest prawidłowo umieszczony zadrukowany papier. • Poza wykorzystaniem specyfikacji nośników druku. • Rolka pobierająca jest brudna. • Za dużo papieru w podajniku. 	<ul style="list-style-type: none"> • Zainstaluj prawidłowo nośnik druku. Jeśli używany jest specjalny nośnik do drukowania, włącz tryb podajnika uniwersalnego. • Proszę użyj nośników wydruku w określonym zakresie. • Czyszczenie rolki pobierającej. • Wyjmij nadmiar papieru z podajnika. Do drukowania na specjalnym nośniku należy użyć podajnika uniwersalnego.
Problemy z obsługą papieru	<p>Dżemy</p> <ul style="list-style-type: none"> • Za dużo papieru w podajniku. • Poza wykorzystaniem specyfikacji nośników druku. • Przejście paszy ciała obcego. • Rolka pobierająca jest brudna. • Wewnętrzna usterka komponentów. 	<ul style="list-style-type: none"> • Wyjmij nadmiar papieru z podajnika. Do drukowania na specjalnym nośniku należy użyć podajnika uniwersalnego. • Upewnij się, że używany jest papier zgodny ze specyfikacjami. Do drukowania na specjalnym nośniku należy użyć podajnika uniwersalnego. • Czyszczenie ścieżki papieru. • Czyszczenie rolki pobierającej.
Drukowanie wielu stron karmić	<ul style="list-style-type: none"> • Materiałów drukarskich zawierające nadmierną elektryczności statycznej. • Materiałów drukarskich wilgotne lub razem. • Wewnętrzna usterka komponentów. 	<ul style="list-style-type: none"> • Reizolowane środek drukarski, może wyeliminować część statyczną. Zalecamy stosowanie zalecanych nośników. • Proszę ponownie druku separacji mediów lub lepszych nośników druku suszenia.



Uwaga: • Jeśli problem nie ustępuje, prosimy o kontakt z centrum obsługi klienta. Dane kontaktowe znajdują się w certyfikacie Trzech Gwarancji.

13.4.2. Obrazu defekty

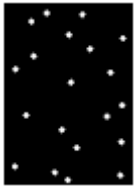
Awaria zjawiskiem	Awaria Przyczyna	Rozwiązania
 <p>Broszura biały lub niedowagę</p>	<ul style="list-style-type: none">• Użyj materiałów drukarskich nie spełnia specyfikacje, takie jak wilgotnych mediów lub zbyt szorstki.• Procedury Rozdzielczość druku zbyt niskie stężenie jest zbyt niskie, sprawdzić czy tryb oszczędzania toneru.• Braku tonera.• Uszkodzenie kasety.	<ul style="list-style-type: none">• Dokonaj właściwego wykorzystania mediów w określonym zakresie.• Rozdzielczość Ustawienia drukowania ustawienie gęstości lub odznacz tryb oszczędzania toneru.• Zaleca się aby zastąpić oryginalną kasetę.
 <p>Miejsca regalia</p>	<ul style="list-style-type: none">• Kasety brudne lub wycieka proszku.• Uszkodzenie kasety.• Wykorzystanie nie spełniają specyfikacji mediach drukowanych, takich jak media wilgotne lub zbyt szorstkie.• Ścieżka papieru jest brudna.• Jeśli występują plamy kopiowania Regalia skanowania mogą być ze szkła płyta jest zabrudzona.• Skan jest zabrudzony lub uszkodzony.	<ul style="list-style-type: none">• Zaleca się aby zastąpić oryginalną kasetę.• Użyj nośników druku w określonym zakresie.• Czyszczenie ścieżki papieru.• Oczyszczyć płytę szklaną.
 <p>Punkt bieli</p>	<ul style="list-style-type: none">• Wykorzystanie nie spełniają specyfikacji mediach drukowanych, takich jak media wilgotne lub zbyt szorstkie.• Ścieżka papieru jest brudna.• Uszkodzeń wewnątrz kasety bębna.• LSU wewnątrz urządzenia brudnej soczewki.	<ul style="list-style-type: none">• Użyj nośników druku w określonym zakresie.• Czyszczenie ścieżki papieru.• Zaleca się aby zastąpić oryginalną kasetę.• Do czyszczenia soczewek LSU.



Toner się
ściera

- Wykorzystanie nie spełniają specyfikacji mediach drukowanych, takich jak media wilgotne lub zbyt szorstkie.
- Ustaw media papierowe i nośników druku papieru placement jest niespójne.
- Wnętrze urządzenia brudnego.
- Uszkodzenie kasety.
- Uszkodzenie wewnętrznej części maszyny.

- Używaj środka do drukowania, które spełnia specyfikacje. Do drukowania na specjalnym materiale, skorzystaj z podajnika wielozadaniowego.
- Stosuj odpowiednie nośniki papieru do drukowania.
- Wyczyść wnętrze urządzenia.
- Zaleca się aby zastąpić oryginalną kasetę.

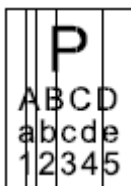

Czarne pasy

- Kasetę brudne.
- Elementy wewnętrzne uszkodzenie kasety.
- Laserowa szkła refleksyjnego wewnątrz brudnej maszynowego.
- Ścieżka papieru jest brudna.
- Jeśli pojawią się czarne pasy podczas kopiowania lub skanowania, skaner może być brudna lub płytce szklanej.
- Dioda elektroluminescencyjna rurkę skaner jest brudny.
- Uszkodzenie skanera.

- Oczyszczyć lub wymienić kasetę.
- Oczyszczyć maszynę z powrotem laserową szkła refleksyjnego.
- Czyszczenie ścieżki papieru.
- Czyszczenie szyby skanera lub płytę.
- Użyj funkcji „Wyczyść i napraw”, aby wyczyścić zespół utrwalacza drukarki. Informacje na temat drukowania można znaleźć w sekcji, [“Drukuj stronę dla Wyczyść & Napraw”](#).

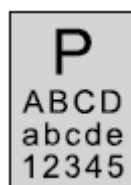

Czarne tło
(Popioły)

- Wykorzystanie nie spełniają specyfikacji mediach drukowanych, takich jak media wilgotne lub zbyt szorstkie.
- Kasetę brudne.
- Elementy wewnętrzne uszkodzenie kasety.
- Ścieżka papieru jest brudna.
- Napięcie przelew wewnętrzny drukarki jest nieprawidłowe.
- Ekspozycja skanowania.
- Jeśli pojawią się czarne pasy podczas kopiowania lub skanowania, skaner może być brudna lub płytce szklanej.

- Użyj nośników druku w określonym zakresie.
- Oczyszczyć lub wymienić kasetę.
- Wyczyść wnętrze ścieżki papieru maszynowego.
- Proszę pokrycie pokrywą oryginału, a następnie skopiować zeskanowany.
- Oczyszczyć płytę szklaną.

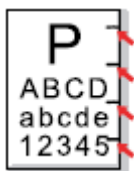

Cykliczna
śladu

- Kasety brudne.
- Elementy wewnętrzne uszkodzenie kasety.
- Szkody elementem mocowania.

- Oczyszczyć lub wymienić kasetę.
- Należy skontaktować się z centrum obsługi klienta w celu wymiany naprawy elementów mocujących.

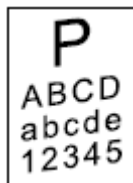

Skrzywienie
strony

- Nie jest prawidłowo umieszczony zadrukowany papier.
- Droga podawania maszyna jest zabrudzona.

- Upewnij się że nośnik jest prawidłowo zainstalowana.
- Wyczyść wnętrze ścieżki papieru maszynowego.

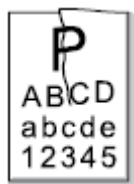

Zmięty
papier

- Nie jest prawidłowo umieszczony zadrukowany papier.
- Użyj materiałów drukarskich nie spełnia specyfikacji.
- Droga podawania maszyna jest zabrudzona.
- Szkody elementem mocowania.

- Upewnij się że nośnik jest prawidłowo zainstalowana.
- Użyj nośników druku realizowanych w specyfikacji wydruku.
- Wyczyść wnętrze ścieżki papieru maszynowego.
- Należy skontaktować się z centrum obsługi klienta w celu wymiany naprawy elementów mocujących.



Tyłu brudu

- Kasety brudne.
- Rolka transferowa środka brudną maszynowego.
- Wewnętrzne napięcie transferu maszyna jest nienormalne.

- Oczyszczyć lub wymienić kasetę.
- Oczyszczyć wnętrze urządzenia transferowego maszyny.



Czarny
wydanie
druku

- Kasety nie jest prawidłowo zainstalowana.
- Uszkodzenia wewnętrzne kasety.
- Nieprawidłowości maszynowe Wewnętrzne ładowanie, aby nie naładować.
- Jeśli urządzenie czarna wersja obrazu podczas skanowania kopiowanie, skanowanie może być narażony, nie pokryte oryginalnej okładki.
- Uszkodzenie skanera.

- Upewnij się że kasety jest zainstalowana prawidłowa.
- Zaleca się aby zastąpić oryginalną kasetę.
- Proszę pokrycie pokrywą oryginału, a następnie skopiować zeskanowany.



Toner
rozmazany

- Wykorzystanie nie spełniają specyfikacji mediach drukowanych, takich jak media wilgotne lub zbyt szorstkie.
- Wnętrze urządzenia brudnego.
- Uszkodzenie kasety.
- Uszkodzenie wewnętrznej części maszyny.

- Używaj środka do drukowania, które spełnia specyfikacje. Do drukowania na specjalnym materiale, skorzystaj z podajnika wielozadaniowego.
- Wyczyść wnętrze urządzenia.
- Zaleca się aby zastąpić oryginalną kasetę.

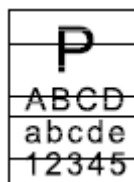

Poziome
pasy

- Kasetę nie jest prawidłowo zainstalowana.
- Pojemnik może być uszkodzona.
- Uszkodzenie wewnętrznej części maszyny.

- Upewnij się że kasetę jest zainstalowana prawidłowa.
- Zaleca się aby zastąpić oryginalną kasetę.



Uwaga: Powyższe problemy mogą być zredukowane poprzez wyczyszczenie lub wymianę wkładu. Jeśli problem nie ustępuje, skontaktuj się z centrum obsługi klienta. Dane kontaktowe znajdują się w certyfikacie Trzy Gwarancje.

14. Struktura menu

Można menu panelu na strukturze menu drukarki, skonfigurować, aby pomóc Ci zrozumieć różne funkcje, drukuj następujące kroki:

1. Naciśnij przycisk "Menu", aby przejść do menu ustawień interfejsu.
2. Naciśnij klawisze strzałek opcję "▲" lub "▼" wybrać "raport informacyjny".
3. Naciśnij przycisk "OK", a następnie naciśnij klawisze strzałek "▲" lub "▼" Wybierz "Struktura menu Drukuj" opcja.
4. Naciśnij przycisk "OK", aby wydrukować.

15. Specyfikacja produktu



Uwaga: Dane techniczne drukarki wartości różnych modeli i różnych funkcjach nieznacznie różne, różne regiony kraju nie są te same dane techniczne produktu.

- Wartość według wstępnych danych, najnowsza specyfikacja Aby uzyskać więcej informacji, prosimy odwiedzić: www.pantum.com.

15.1. Informacje Specyfikacja

Wymiary produktu(L * W * H)	416mm*365mm*370mm
Waga produktu (łącznie z kasetą dostarczoną wraz z drukarką, bez opakowania)	12.5kg
Waga produktu (wraz z kasetą dostarczoną wraz z drukarką i opakowaniem)	14.7Kg
Drukuj środowisko	Optymalny zakres temperatur drukowania: 10-32°C
	Drukuj Zakres wilgotności : 20%RH~80%RH
Napięcie zasilające	110V Model: AC100~127V,50Hz/60Hz,14A
	220V Model: AC220~240V,50Hz/60Hz,7A
Hałas (poziom ciśnienia akustycznego)	Druk/Skan: ≤524(A)
	Kopiuje: ≤57dB(A)
	Czuwania: ≤30dB(A)
	Cichy Tryb: ≤46dB(A)
Wprowadź czas czuwania sieci	1 minuty
Domyślny czas automatycznego wyłączenia	4 godziny
Potęga	Druk: Średnia ≤650 W
	Czuwania: <60W
	Uśpienie: <1W
	Zamykanie: <0.5W
	Tryb gotowości sieci:Wi-Fi<5W;Brak Wi-Fi<2W

	TEC : Zgodność z wymaganiami Energy Star i sprawność energetyczną Chiński
Systemu operacyjnego	Microsoft Windows XP/ Windows Vista/ Windows 7/ Windows 8/ Windows 8.1/ Windows 10/ Windows 11/ Windows Server 2008/ Windows Server 2012(32/64 Bit)
	macOS 10.9/10.10/10.11/10.12/10.13/10.14/10.15/11.6/12.1
	Linux (Ubuntu 14.04/16.04/18.04/20.04 (32/64 Bit); Debian 10.0; Redhat 8.0.0; Astra Linux Special Edition V1.6; Centos 7(32/64 Bit))
	iOS 11.0-16.0
	Android 6.0-12.0
	HarmonyOS 2.0-3.0
Interfejs komunikacyjny	USB 2.0 (High Speed)
	Sieć przewodowa: IEEE 802.3 10/100/1000Base-Tx
	Wi-Fi (2,4G/5G): IEEE 802.11a/b/g/n (obsługa WPS)
Pasmo częstotliwości	NFC : 13.56MHZ
	Wi-Fi 2.4GHz : 2412MHz - 2472MHz
	Wi-Fi 5GHz : 5150MHz - 5350MHz; 5470MHz - 5725MHz;
	Wi-Fi 5.8GHz : 5745MHz - 5825MHz
Uwaga: Wyżej wymienione pasma częstotliwości są bardzo popularne, ale różne rynki ograniczają wykorzystywanie pewnych pasm w zależności od wymagań prawnych danego kraju.	
Maksymalna moc wyjściowa (Deklaracja zgodności UE)	WLAN 2.4GHz : 19.00dBm EIRP
	WLAN 5GHz : 17.00dBm EIRP
	WLAN 5.8GHz : 13.50dBm EIRP

15.2. Parametry druku

Prędkość druku	40ppm(A4)/42ppm(Letter)
Czas pierwszego wydruku	≤6.9 sek
Język drukowania	PDL

15.3. Kopiowanie Specyfikacji

Prędkość kopiowania	40cpm(A4)/42cpm(Letter)
Czas pierwszej kopii	Flatbed <10 sek ADF <11 sek
Ciągłe Maksymalna liczba kopii	99 strona
Współczynnik skalowania	25%~400%
Inne funkcje kopiowania	Kopia dowodu osobistego, kopia rachunki, Kombajny Kopia, Clone Kopia ,Kopia plakatu, kopia sortowana

15.4. Parametry skanowania

Typ skanowania	Burtowy+ ADF
Maksymalny rozmiar skan	Burtowy: 216x297mm ADF: 216x356mm
Skan w kolorze	Jest
wyjście skan	Skanuj do e-maila, PC, FTP, SMB, dysku USB.

PANTUM